

Sachsenheimer Nachrichtenblatt

seit 1495 Stadt



Sachsenheim

Ausgabe-Nr. 10
Freitag, 13. Mai 2016
Jahrgang 2016

Mitteilungen der Stadtverwaltung

Parken auf dem Parkdeck wieder möglich

Die Obere Straße ist fertig gestellt. Seit zwei Wochen kann dort auf 22 Plätzen wieder kostenlos geparkt werden.

Zentrumsnah finden Sie an dieser Stelle 53 gut erreichbare Parkplätze. Mit Parkscheibe können Sie dort kostenfrei für zwei Stunden parken.

22 Parkplätze sind im Freien auf dem Parkdeck für die Öffentlichkeit bereit gestellt. Die Zufahrt erfolgt über die Obere Straße. Im darunter liegenden Parkhaus, das über die Hauptstraße erreichbar ist, sind 31 kostenlose Parkplätze ausgewiesen.

Nutzen Sie die Parkplätze, die nur wenige Meter vom Zentrum entfernt liegen.

Naturpark Stromberg-Heuchelberg



Eröffnung der Wildkatzenwelt Stromberg

Entdecke das Phantom des Strombergs! Unter diesem Motto werden am Pfingstmontag, 16. Mai, mit einem Wildkatzenaktionstag die große Wildkatzenlehranlage im Außenbereich des Naturparkzentrums und das neue Ausstellungsmodul zur Wildkatze im Naturparkzentrum eröffnet. Die offizielle Eröffnung beginnt um 11 Uhr.

Die attraktiven neuen Angebote am Naturparkzentrum verbinden auf unterhaltsame Weise Wissensvermittlung zur Wildkatze und Erlebnis. Mitmachaktionen wie Gipsabdrücke von Wildkatzen-Spuren oder Bastelangebote rund um die Wildkatze, Katzengesichter schminken, Wildkatzenquiz und Kurzführungen machen den Aktionstag zum Erlebnis für die ganze Familie. Da kommen Alt und Jung auf ihre Kosten.

Heißt es in der Lehranlage „Wildkatzen-Revier“ klettern, schleichen, pirschen, verstecken oder springen wie die Wildkatzen stellt die Ausstellung jede Menge Wissen zur Lebensweise der Wildkatze, zur Ökologie, zu ihren Sinnen, aber auch zu Schutz und Ge-

fährdung der seltenen Tiere in den Vordergrund. Sei es mit Präparaten echter Wildkatzen, mit Kurzfilmen und Animationen, Exponaten wie Lockstock und Wildkamera oder verschiedenen Infoboxen zur Ernährung oder zur Kinderstube der Wildkatzen.

Eines der Highlights: das Theaterstück „Die Wildkatze“ von Fräulein Brehms Tierleben – artgerechte Unterhaltung nicht nur für Erwachsene.

Um 14 Uhr erfolgt die Preisübergabe an die Gewinner des Malwettbewerbs, hunderte toller Wildkatzenbilder wurden beim Naturpark eingereicht. Die Gewinner sind benachrichtigt, alle Teilnehmer sind aber herzlich eingeladen, ihr Bild an den Wänden des Naturparkzentrums zu entdecken. Für alle Teilnehmer gilt bei der Eröffnungsveranstaltung: Eintritt frei. Infos zur Eröffnungsveranstaltung und zur Wildkatzenwelt Stromberg gibt es auf der Naturpark-Website unter www.naturpark-sh.de oder auf Facebook unter www.facebook.com/Wildkatzenwelt-Stromberg.

4 Tage Bauernhof erleben 2 Kurse

Zaberfeld, Dienstag, 17. Mai - Freitag, 20. Mai oder Montag, 23. Mai - Freitag, 27. Mai, ohne Fronleichnam, 26. Mai, täglich von 9 - 14 Uhr.

Kinder von 6 - 10 Jahren können 4 Tage lang mit Angelika Hering das Bauerhofleben bei Familie Hering mit ihren Archehof-Tieren erleben. Bei verschiedenen Aktionen gibt es Einblicke in typische Bauernhofarbeiten wie das Füttern der Tiere, Osterbasteln und Geschichten, aber auch Spielen auf dem Heuboden sowie Kochen und vieles mehr stehen auf dem Programm.

Kostenbeitrag 85 € + 10 € für Material/Lebensmittel. Rucksack mit Vesper und Getränk für zwischendurch sind mitzubringen.

Veranstalter, Anmeldung und Info: Naturparkführerin Angelika Hering
Telefon 07046/7741
www.zaberwolke.de

Erlebnisführungen mit den Naturparkführern

„Konzert mit Nachtigall & Co.“

Ensing, Freitag, 13. Mai, 18.30 Uhr

Fortissimo im Wald, Largo am See – gemeinsames Lauschen auf das Vogelkonzert. Im Mai ist das Vogelkonzert auf seinem Höhepunkt. Mit etwas Glück können die Teilnehmer auf dem Spaziergang mit Herbert Voith Pirol und Nachtigall hören, aber auch Amsel, Drossel, Fink und Star werden mit ihren Gesangsqualitäten nicht verachtet. Zuhören und Seele baumeln lassen.

Dauer 2,5 Std, Kostenbeitrag 6 €
Veranstalter, Anmeldung und Info Naturparkführer Herbert Voith, Telefon 0 70 41 / 62 85, hvoith@t-online.de

„Wir stellen Kräuterquark her“
Parkplatz Forstbachsee Brackenheim, Samstag, 14. Mai, 14 - 16.30 Uhr

Sooooo viele Wildkräuter. Lecker und die reinsten Vitaminbomben. Eine einfache Art der Zubereitung und schmackhaft dazu ist ein leckerer Wildkräuterquark. Lernen Sie die Kräuter kennen, die dazu am leckersten sind. Aufs Brot, zu Fisch, Kartoffeln oder frisch gegessen. Kostenbeitrag 12.- €.
Veranstalter, Anmeldung und Info Naturparkführerin Annette Pfeiffer, zabergast@web.de, Telefon 0175 / 5552788

„Die Nachtigall und der Wein“
Brackenheim-Stockheim, Sonntag, 29. Mai, 20.30 Uhr

Bei einem Spaziergang hören Sie die wohltonenden Gesänge der Nachtigallen, die in diesem Tal jedes Jahr zu hören sind. Mit über 200 Strophen gilt die Nachtigall als eine der besten Sängerinnen in der Vogelwelt. Hören sie Geschichten, die über diese Vögel geschrieben wurden. Dazu gibt es Proben der neuen leichten Sommerweine der Weingärtner Stromberg-Zabergäu. Kostenbeitrag 12 €, Veranstalter, Anmeldung und Info Naturparkführerin Ilse Schopper, Telefon 0 70 46 - 40 73 176, i.r.schopper@gmx.de

Die Marktbesicker stellen sich vor

In dieser Woche erfahren Sie mehr über den Geflügelhof Kurz aus Hohenhaslach

Unser Geflügelhof ist seit über 50 Jahren ein landwirtschaftlicher Familienbetrieb und im idyllischen Kirbachtal beheimatet. Wir bewirtschaften et-

was mehr als 100 Hektar Wiesen und Äcker in Hohenhaslach, Ochsenbach und Spielberg. Unsere Tiere bekommen als Futter unser eigenes Getreide - das sind Mais, Weizen, Gerste und Hafer. Zur Optimierung wird diese hochwertige Basis mit Soja (ohne Gentechnik und regional aus dem Kraichgau) und Mineralstoffen ergänzt. Damit garantieren wir ein ausgewogenes, gesundes Futter für die Tiere. Auf den Einsatz von Tiermehl sowie antibiotischen Leistungsförderern verzichten wir gänzlich. Außerdem ist unser Ackerbau vollständig ohne Gentechnik. Dieses gesunde und hochwertige Futter ist der Grundstein für die Qualität und Schmackhaftigkeit unserer Erzeugnisse.

Besonderes Augenmerk legen wir auf die tiergerechte Haltung unserer Tiere. Daher gibt es bei uns nur Freilandhaltung und Bodenhaltung mit Stroheinstreu oder ökologische Haltung der Biohennen und Angusrinder auf dem Bromberghof.

Besonders tierfreundliche Mobilställe sind seit einigen Jahren in Hohenhaslach im Einsatz.

Seit 1996 stellen wir leckere Wurstwaren und Maultaschen in eigener Produktion her. Dafür werden nur beste Zutaten verwendet. Durch hochwertige Gewürzmischungen verzichten wir gänzlich auf den Einsatz von Geschmacksverstärkern.

Unser Angebot an Eiern, Teigwaren, Wurst- und Geflügelfleischwaren wird abgerundet durch unser eigenes Angus-Rindfleisch vom Bromberghof, Lammfleisch vom Schäfer Schumacher aus dem Kirbachtal, Schweinefleisch vom Schwäbisch-Hällischen Schwein sowie Kaninchenfleisch aus Hohenlohe.

Mehr Informationen zu unserem Hof finden Sie im Internet unter www.kurz-hof.de.



Unser Verkaufswagen auf dem Sachsenheimer Wochenmarkt.

Bestattungswesen

Die Friedhofsverwaltung der Stadt Sachsenheim teilt mit, dass das Unternehmen Gauger Bestattungen für die Koordination, Terminierung und Durchführung von Trauerfeiern auf den Friedhöfen des gesamten Stadtgebietes von der Stadt beauftragt ist. Das Bestattungsunternehmen Gauger ist in Sachsenheim unter der Tel.-Nr. 07147/272 685 jederzeit erreichbar. Für die privaten Bestattungsdienstleistungen kann auch jedes andere Bestattungsunternehmen Ihrer Wahl in Anspruch genommen werden. Kontakt: Gauger Bestattungen, Freudentaler Str. 5, 74369 Löchgau Tel.-Nr.: 07143/71 76 Fax-Nr.: 07143/45 78 Mail: info@gauger-bestattungen.de www.gauger-bestattungen.de

Kommunal-Info

Termine der kommunalen Gremien vom 13.05.2016 bis 26.05.2016
Es finden keine Sitzungen statt.

Standesamtliche Nachrichten

Eheschließungen

29. April 2016

Anja Isabell Wenzelburger und Alexander Schiedel, Spielberg

06. Mai 2016

Irene Stathopoulou und Daniel Campagnoli, Großsachsenheim

Sterbefälle

12. April 2016

Maria Santa Calabrese geb. Giovenco, Großsachsenheim

24. April 2016

Michael Artur Kahlau, Großsachsenheim

Nächste Erscheinungstermine

Nachrichtenblatt Nr. 11

am 27.05.2016

Redaktionsschluss 20.05., 10 Uhr

Nachrichtenblatt Nr. 12

am 10.06.2016

Redaktionsschluss 03.06., 10 Uhr

Kein Nachrichtenblatt erhalten?

Setzen Sie sich mit unserem Leserservice in Verbindung.

Tel.: 07142/403-231

Fax.: 07142/403-122

E-Mail:

vertrieb@bietigheimerzeitung.de

IMPRESSUM

Herausgeber:

Stadt Sachsenheim, Rathaus,
74343 Sachsenheim

Verantwortlich für den Textteil:

Bürgermeister Horst Fiedler oder sein Vertreter im Amt.

Tel. (07147) 28-100

Verantwortlich für den Anzeigenteil:

Anja Deters, Bietigheim-Bissingen

Anzeigenberatung und -verkauf:

Tel. (07142) 403-0, Fax 403-125

Gesamtherstellung,

Druck und Vertrieb:

Druck- und Verlagsgesellschaft Bietigheim mbh, Kronenbergstr. 10, 74321 Bietigheim-Bissingen. Das Nachrichtenblatt erscheint kostenlos freitags alle 14 Tage.

Wochenmarkt

Der Wochenmarkt findet freitags zwischen 14:30 Uhr und 18:30 Uhr in der Fußgängerzone im Bereich der Lammstraße statt. Neben Eiern, Frischgeflügel, Nudeln, Fleisch- und Wurstwaren werden Käse- und Molkereiprodukte, Obst und Gemüse sowie mediterrane Spezialitäten angeboten.

Stadtbücherei



Im Kinderhaus Mobile

Die Zusammenarbeit mit den Kindergärten ist für uns ein wichtiges Arbeitsgebiet. Wir möchten so früh als möglich die Kinder mit der Bücherei vertraut machen. Deshalb führen wir regelmäßig Aktionen in unserer Bücherei durch. Eingeladen werden alle Kindergärten der Stadt Sachsenheim. Zusätzlich besuchen wir die Kindergärten mit unserem Erzähltheater und erzählen Geschichten und Märchen.

Unser Bild zeigt Herrn Bürgermeister Fiedler mit der stellv. Büchereileiterin Frau Junk (links) und der Leiterin des Kinderhauses Mobile Frau Schäfer. Für das Kinderhaus wurde ein Büchertisch zum Thema "Essen, gesunde Zubereitung und Garten" zusammengestellt. Interessierte Eltern können die Bücher im Kinderhaus Mobile anschauen.

DVD-AKTION:

Während der Pfingstferien (13. Mai - 28. Mai) wird wieder die DVD-Rabatt-Aktion durchgeführt. Sie können dann alle Filme 50 % billiger für eine Woche entleihen. Die Entleihaktion beträgt dann nur 1 € die Woche.



Im Familienzentrum Mobile.

Fundsachen



1 rotes Fahrrad

1 schwarz-weiß-rotes Fahrrad

Kindergärten

Evang. Kindergarten Arche Noah



Elternabend und Kuchenverkauf vom Kindergarten Arche Noah

Anfang April fand im evangelischen

KULTUR

SACHSENHEIM

Kindergeburtstag im Grünen feiern

Als Ritter und Prinzessin Kräuter und Pflanzen erkunden!



Ein Kindergeburtstag im Museum auch bei gutem Wetter - das bietet das Stadtmuseum Sachsenheim mit seiner neuen Ausstellung "Gärten im Mittelalter". Sowohl im Innen- als auch im Außenbereich warten spannende Mitmachaktionen auf die Geburtstagsgäste: Bogenschießen von einem echten Pferdesattel aus, ein Rätselpuzzle durch die Ausstellung, Kräuter und Gewürze zum Erschnuppern oder viele Verkleidungen als Ritter und Prinzessin. Wir erkunden außerdem die Natur um das Museum herum und spielen auch in der Natur! Zum Abschluss basteln wir etwas ganz Besonderes: Eine eigene Blumenpresse, Kräuter- und Blumenseifen oder Leinensäckchen mit Pflanzendruck - wenn das Wetter es zulässt, gerne auch im Freien. Eine echte Alternative für Ihr Geburtstagsprogramm, auch im Frühling und Sommer!

Für Kinder ab dem 6. Geburtstag, Kosten: 65 € pauschal, Dauer: 2 Stunden
Buchung und Infos unter: Stadtmuseum Sachsenheim, 07147-922 394 oder stadtmuseum@sachsenheim.de



Interessierte Eltern beim Elternabend.

Kindergarten Arche Noah ein thematischer Elternabend zum Thema Ängste bei Kindern statt. Interessierte Eltern und Erzieherinnen konnten in einem Vortrag von Fr. Finkbeiner-Knapp lernen, dass unsere Kinder im Laufe Ihres noch jungen Lebens verschiedene Ängste (Trennungsangst, Verlustangst), je Entwicklungsschritt, durchleben.

Internationaler Museumstag im Stadtmuseum

Familienprogramm in Stadtmuseum

Familienführung mit kreativem Abschluss durch die Ausstellung „Gärten im Mittelalter“

Minnelieder und Heldensagen, prachtvoll illustrierte Buchmalereien oder archäologische Detektivarbeit: all diese Quellen zeugen von den Gartenanlagen des Mittelalters. Ob Heilkräutergarten hinter Klostermauern, Rosengärten auf Ritterburgen oder großbürgerliche Grünanlagen - das angeblich „dunkle Zeitalter“ kannte viele verschiedene Gartenformen.

Beim Rundgang durch die Ausstellung „Gärten im Mittelalter“ erhalten die Besucher Einblicke in all diese „grünen“ Welten.



Immer wieder heißt es dabei auch „Mach mit!“: Kräuter und Gewürze dürfen „erschnuppert“ werden, mittelalterliche Buchmalerei steht zum Ausprobieren bereit und der Heilkräutergarten vor dem Museumseingang lädt zum anschließenden Verweilen ein. Kinder können sich in einem Rätselparcour durch die Ausstellung ein eigenes Kräuterlexikon erstellen oder witzigen "Kräutermärchen" lauschen. Auch Pfeil- und Bogenschießen dürfen auf einem echten Sattel ausprobiert werden! Wer möchte, kann als Familie am Ende der Führung noch einen kleinen kreativen Abschluss zusammen gestalten.

Familienführung zum Internationalen Museumstag im Stadtmuseum Sachsenheim

Sonntag, 22. Mai 2016, 15:00 Uhr
Kostenbeitrag: 3 € / Erwachsener, Kinder bis 18 Jahren frei
Ohne Anmeldung

Ängste sind wichtig für die die Entwicklung, sollten aber von den Eltern ernstgenommen werden. Anhand einer kleinen Geschichte vom kleinen Oliver, der abends vor dem Einschlafen Angst vor kleinen Monstern unter seinem Bett hat, und gemeinsam mit seinem Papa nach einer Lösung für seine Angst suchte, verdeutlichte uns Fr. Finkbeiner-Knapp, wie wichtig es ist, auf die Ängste einzugehen. Aber auch das Kind die Erfahrung machen zu lassen, dass es selbst nach einer Lösung für sein Problem suchen kann. Der kleine Oliver z.B. verscheuchte die Monster mit Hilfe von Papierschiffchen in Papas Gartenteich.

Wir möchten uns bei Fr. Finkbeiner-Knapp für den interessanten Abend bedanken und hoffen auf weitere thematische Elternabende. Am 24.04.2016 fand wieder ein Kuchenverkauf, von den Eltern und Eltern-

beiräten des evangelischen Kindergartens Arche Noah, statt. Bei noch etwas kühlem, aber besser als vorhergesagtem Wetter, hatten wir die Möglichkeit beim Grill und Co. leckere Kuchen, Torten und Kaffee zu verkaufen, welche reißenden Absatz fanden.

Wir möchten uns herzlich bei der Firma Müller Professional Store/Grill und Co, bei den fleißigen Helfern und Bäcker/innen und vor allem bei den großzügigen Kuchenkäufern bedanken. Somit können wir unseren Kinder ein neues Spielgerät für den Kindergarten ermöglichen!

Der Elternbeirat

Kindergarten Regenbogen



Waldwochen

Nun war es wieder soweit: Die Kinder des Kindergartens Regenbogen gingen für eine Woche auf eine einmalige Reise in den Wald. Sie erleben immer eine ganz besondere Vorfreude auf diese tolle Zeit, überwinden auch die eine oder andere Scheu und stärken durch dieses Gemeinschaftserlebnis ihr Gruppengefühl. Sie wachsen einfach noch fester zusammen. Sicher fordert der Ausflug in die Umgebung Mut und Selbstvertrauen, aber auch das Selbstbewusstsein wird gefördert und gestärkt.

Schon an unseren ersten Tag genossen alle Kinder, wie auch die pädagogischen Fachkräfte, es sichtlich, sich im Wald aufzuhalten und auf Entdeckungstour zu gehen. Selbst von einem nicht so ganz perfekten Wetter liesen wir uns die gute Laune nicht verderben.

Jeden weiteren Tag gab es so viel Neues zu entdecken, so dass es ganz bestimmt niemandem langweilig wurde. Die Natur bot so viele pädagogisch wertvolle Gegebenheiten, die bei der Entwicklung der Kinder eine zentrale Rolle spielen. Der Wald ist für die Kinder ein Abenteuerplatz der besonderen Art. Waldtage ermöglichen Kindern intensive Naturerlebnisse.

Die Kinder machten so z.B. weitere Entwicklungen in der Ausdauer, Kraft, Konzentration, Fein- und Grobmotorik. Am Anfang der Woche noch nicht geschaffte Hürden wurden auch von ungeübten Kindern nach wenigen Tagen schon spielend bewältigt. Natürlich kam auch Freude bei den Kindern am Klettern und Toben schnell auf und die Scheu sich

mit der „Natur“ schmutzig zu machen, wie z.B. beim Rutschen auf dem Waldboden, wurde bald überwunden. Bewegungskoordination und Geschicklichkeit kamen somit von selbst voran. Rücksichtnahme und sich gegenseitig helfen, aber auch eigene Grenzen erkennen und eigenes zutrauen gewinnen, waren weitere Ergebnisse der Waldwochen. Im Wald, ohne vorgefertigtes Spielzeug, mit geheimnisvollen wirkenden Bäumen und ungewohnten Geräuschen wurde die Phantasie und Kreativität der Kinder angeregt. So bauten die Kinder mit den vorhandenen Naturmaterialien ein Waldsofa oder ein Lager zum „Wohnen“. Wir alle hatten großen Spaß an unseren Waldwochen und freuen uns im nächsten Jahr auf ein neues Abenteuer im Wald.

Kindergarten Spatzennest



Omas und Opas zu Besuch im Spatzennest

Am 2. und 3. Mai erhöhte sich der Altersdurchschnitt drastisch. Viele Großeltern folgten der Einladung des Kindergartens zum Oma-Opa-Tag und begleiteten ihre „Spätzchen“ ins Nest.



Faszination Magnetspiel.

Die Räumlichkeiten wurden erkundet, gemeinsam gespielt, gebastelt, gefaltet, gegessen und gelacht. Im anschließenden Kindertreff staunten die Großeltern über das Wissen der Kinder zum Thema Bauernhof. Hier stand vor allem das Thema Schwein im Mittelpunkt. Vom traditionellen Volkslied bis zum modernen Schweinesong war alles dabei.

Die verbleibende Zeit wurde in unserem Garten bei herrlichem Frühlingwetter gesandelt, getobt, gefahren, geklettert und gesprungen. Der Tag ging schnell zu Ende und mit den Abschiedslied "Arrivederci und Goodbye" verabschiedeten die Kinder ihre Großeltern.

Rahmen der offenen Seniorenarbeit. Schön, wenn Sie dabei sind! Schnuppern Sie doch einfach mal rein! **Beim Bürgertreff** können Sie dienstagsvormittags das Sprachcafé besuchen, dienstagsabends mit wechselndem Angebot zu „Frauensache/ Strickschwätz“ oder zum Spieleabend kommen. Aktuelle Termine veröffentlicht der Bürgertreff unter der Rubrik „Bürgertreff Sachsenheim“. **Der Service des Bürgertreffs „Leih-**

Schulen

Förderverein Grundschule Kleinsachsenheim



Wieder einmal Vandalismus - und ein Problem mit Hundekot!

Vergangene Woche wurde erneut das Gerätehaus der Kinder der Grundschule Kleinsachsenheim beschädigt. Nachdem es in der Vergangenheit bereits mit Farbe besprüht wurde und die Scheiben mehrfach eingeschlagen worden sind, wurde diesmal die Türe beschädigt, besser gesagt es wurde eine Latte eingetreten.

Dieser Akt von sinnloser Zerstörung wirkt auf die Kinder sehr erschreckend und verängstigt sie. Nicht nur, dass jedes Mal die Beschädigungen unter erheblichem Zeit- und Geldaufwand des Fördervereins, der Schule und vor allen Dingen unseres Hausmeister Herrn Braisch wieder instand gesetzt werden müssen, es hat auch eine negative Auswirkung auf unsere Kinder, die jedes Mal betroffen und erschüttert reagieren, wenn ihr Gerätehaus schon wieder

das Ziel sinnloser Zerstörungswut gewesen ist.

Wir möchten hiermit ausdrücklich darauf hinweisen, dass es sich bei solchen Delikten nicht nur um einen dummen Jungentreich handelt, sondern um Sachbeschädigung im strafrechtlichen Sinne. Die Schule hat diese Zerstörung zur Anzeige gebracht, daher ist auch mit einer Verfolgung zu rechnen.

Ein weiteres Ärgernis an der Grundschule stellt die Verunreinigung des Schulgeländes durch Hundekot dar. Die Lehrerinnen und Kinder der Schule haben in jüngster Zeit verstärkt die Erfahrung machen müssen, dass sich Hundekot auf dem Schulgelände befindet, so z. B. auf den Spielwiesen, dem Pausenhof und auch auf dem umliegenden Gelände. Auch diesen Missstand wollen wir so nicht weiter akzeptieren und hinnehmen. Jeder Hundebesitzer ist dazu verpflichtet zur Rücksichtnahme und zur Entsorgung des Hundekots.

Der Halter, der das „Geschäft“ beispielsweise auf einer Spiel- und Liegewiese nicht entsorgt, kann sich wegen §326 Strafgesetzbuch der fahrlässigen umweltgefährdenden Abfallentsorgung strafbar machen (Entscheidung OLG Düsseldorf, Az. 5 Ss 300/90). Das Amtsgericht Düssel-



Eingetretene Tür.

Haus der Senioren

Herzlich Willkommen im Haus der Senioren

Kaffee, Kuchen und nette Begegnungen gibt es **jeden Dienstag und Mittwoch von 14 bis 17 Uhr** bei Frau Spuling im Haus der Senioren - ein Angebot der Stadt Sachsenheim im

omas und Leihopas“ ist – per Anrufbeantworter – telefonisch erreichbar unter Telefon 07147/2 70 33 82. Momentan werden vor allem liebevolle Leihomas und -opas gesucht, bei Interesse melden Sie sich bitte auch unter dieser Telefonnummer. **Vielfältige weitere Angebote** wie Gymnastik, Parkinson-Selbsthilfegruppe oder Kurs "geselliges Tanzen" finden Sie im Haus der Senioren, nähere Auskünfte lesen Sie im Aushang beim Haus der Senio-

ren oder erfragen Sie unter Telefon 07147/28-180.

Auch **Volkshochschulkurse in Englisch** finden hier statt. Näheres dazu finden Sie im Programmheft der Volkshochschule.

Die Übersicht über alle Angebote finden Sie im Aushang beim Haus der Senioren.

Ihre Ansprechpartnerin für die offene Seniorenarbeit erreichen Sie bei der Stadt Sachsenheim unter 07147/28-180

dorf hatte bereits 1989 entschieden, dass Hundekot auf einer Spielwiese eine Infektionsgefahr für spielende Kinder mit den Erregern übertragbarer Krankheiten darstellt (AG Düsseldorf Az. 911 Js 1269/89).

Im Bereich der Stadt Sachsenheim und den umliegenden Feldwegen sind Mülleimer für Hundekot aufgestellt, zudem werden kostenlos an diesen Eimern Tüten zur Entsorgung verteilt. Es kann sich somit jeder Hundebesitzer mit diesen Tüten eindecken und für eine Entsorgung des Kots seines Lieblings sorgen. Hundehalter meinten oft, sie müssten den Hundekot nicht entfernen, da sie Hundesteuer bezahlen. Dies stimmt jedoch nicht, da mit der Hundesteuer lediglich das private Halten von Hunden besteuert wird. Sie ist eine Abgabe, der keine bestimmte Leistung entgegensteht und dient der Finanzierung aller kommunaler Aufgaben.

Wir fordern daher die Hundebesitzer auf, das Schulgelände mit ihrem Hund zu meiden und für eine ordnungsgemäße Entsorgung der Hinterlassenschaft ihres Lieblings zu sorgen.

Wir möchten alle Anwohner des Schulbereichs, sowie Besucher und Spaziergänger bitten wachsam zu sein und Zerstörungen sowie Verschmutzungen zu melden. Meldungen und Hinweise nimmt die Schule, die Stadt Sachsenheim oder auch jede Polizeidienststelle entgegen.

Kirbachschule Hohenhaslach



Konrektorin Birgit Latterell eingesetzt

Einsetzungsfeier an der Kirbachschule

Eine stimmungsvolle Einsetzungsfeier fand am 29.4.16 im Musiksaal der Kirbachschule statt. Birgit Latterell ist nun ganz offiziell Konrektorin der Kirbachschule. Rektor Rainer Graef überreichte ihr im Namen von Schulamtsdirektor Michael Karle die noch druckfrische Urkunde und betonte, dass schon nach gut zwei Monaten zu spüren sei, dass der frische Wind von außen der Kirbachschule gut tut. Für die Stadt Sach-



Die Schulleitung ist wieder vollzählig besetzt.

senheim betonte Bernd Bayer, der Bürgermeister Horst Fiedler vertrat, dass die Stadt auch weiterhin alles tun werde, um die Schulen positiv weiter zu entwickeln. Die Elternbeiratsvorsitzende Michaela Oberender überreichte Frau Latterell mit Unterstützung von Schülersprecher Jan Kruppa eine Schultüte mit vielen nützlichen, aber auch entspannenden Dingen, die Frau für ein solches Amt gut brauchen kann. Angelika Szeibert, Vorsitzende des Fördervereins sprach einen Segen aus, bevor die neue Konrektorin selbst zu Wort kam. Birgit Latterell bedankte sich für die freundliche Aufnahme aller am Schulleben Beteiligten. Bereits beim ersten Betreten des Schulhauses spürte sie, dass dies ihre neue berufliche Heimat werden solle. Voll motiviert möchte sie sich auch weiterhin dafür einsetzen, dass die Kirbachschule ihre Stärken weiter ausbauen und als Ort des miteinander Lernens und Lebens seine besondere Atmosphäre bewahren kann. Musikalisch umrahmt wurde die Feier von Frau Latterells Klasse 5 und dem Kollegium, die mit jeweils selbst getexteten Liedern aufwarteten. Auf die Melodie „When the saints“ wurden die Gäste Pauken und Trompete unter der Leitung von Lehrerin Sonja Thalheimer begrüßt, während das Kollegium mit Rainer Graef den Song „California Dreaming“ in den 3 Hauptsprachen Schwäbisch, Deutsch und Englisch unter dem Titel „Birgit Latterell“ zum Besten gab.

Landespolizei Orchester spielt Peter und der Wolf

Ein fulminantes Konzerterlebnis bescherte der Förderverein der Kirbachschule den Kindern der Klassen 1 bis 5 sowie den Schülerinnen und Schülern der beiden Vorbereitungs-klassen. Aufmerksam lauschten alle Anwesenden den einfühlsam vorge-

tragenen Worten des Erzählers und ersten Flötisten Heribert Herbrich, der die Geschichte von „Peter und dem Wolf“ von Sergej Prokofieff auch mimisch hervorragend darstellte. Exzellent spielte das Orchester, besetzt mit 30 ausgezeichneten Instrumentalisten, die unter der Leitung ihres temperamentvollen Dirigenten Stefan Halder, bei den lautstark geforderten Zugaben die Halle zum Toben brachten. Beim Elvis-Presley-Medley hielt es niemanden mehr auf den Sitzen: die Halle verwandelte sich für eine Viertelstunde in eine Partyzone.

Beeindruckt waren die Zuschauer nicht nur vom bombastischen Sound, sondern auch von der Vielzahl der Instrumente, die das Landespolizei Orchester aufgeföhren hatte. Allein die Rhythmusgruppe mit Schlagzeug, Pauken und Percussion füllte die Bühne aus, sodass die anderen Musiker vor der Bühne Platz nehmen mussten. Mit Hilfe solcher Erlebnisse braucht sich die Kirbachschule keine Sorgen um den Nachwuchs in der Bläserklasse und den Percussiongruppen machen...



Das Landespolizei Orchester Baden-Württemberg begeisterte das Publikum.

Sportvereine

Anglerverein Sachsenheim-Unterriexingen e.V.

Anglerhocketse am Vatertag

Hocketse des Anglervereins Sachsenheim-Unterriexingen e.V.

Bei strahlendem Sonnenschein strömten zahlreicher Besucher, viele davon zu Fuß samt Bollerwagen oder mit dem Fahrrad, auf das Vereinsgelände an der Enz in Unterriexingen.

Jubilare

Großsachsenheim		
13. 5.	Erwin Reule	75
20. 5.	Ernst Kniesel	75
20. 5.	Elisabeth Reichert	75
22. 5.	Joachim Baur	75
22. 5.	Walter Mannsperger	85
24. 5.	Helmut Freudl	80
Kleinsachsenheim		
15. 5.	Friederike Bretz	75
22. 5.	Walter Reichert	70
Häfnerhaslach		
17. 5.	Lilli Schneider	85



Geräucherte Forellen, die Spezialität des Vereins.

Dort wurden die Gäste bereits morgens mit einem Weißwurstfrühstück verwöhnt. Der absolute Renner waren wieder die frisch geräucherten Forellen. Aber auch die Kuchen und Torten, hausgemacht von den „Anglerfrauen“, fanden regen Absatz.

Das traditionelle Fest, zudem der Anglerverein bereits zum 24. mal einlud, hatte aber auch noch andere Attraktionen zu bieten. In einem Schauaquarium wurden heimische Fischarten und deren Lebensraum vorgestellt. Beim Gewinnspiel „Fischschätzen“ konnten die Teilnehmer das Gewicht des größten Fisches im Aquarium abschätzen. Am Besten gelang dies Heinrich Erb aus Häfnerhaslach, der das Gewicht des 2.954 Gramm schweren Karpfens nur ganz knapp verfehlte. Als Gewinn durfte er sich über 3 geräucherte Forellen freuen.

Der Vereinsvorsitzende Jürgen Hoffmann freute sich über den regen Andrang und dankt allen Besuchern für ihr Kommen. Sein besonderer Dank gilt den vielen unermüdlichen Helfern, die ein solch gelungenes Fest erst ermöglichen.



Das Kollegium sang das BL-Lied.



Anglerhocketse auf dem Vereinsgelände des AV Sachsenheim-Unterriexingen e.V.

DLRG OG Sachsenheim



Frühstück im Freibad

An diesem Sonntag, den 15. Mai 2016 findet unser Frühstück mit Brunch im Freibad statt. Wir verbringen einen gemütlichen Sonntag in netter Runde und beginnen ab 9.30 Uhr. Es steht ein Frühstücksbuffet mit anschließenden Brunch für einen kleinen Unkostenbeitrag bereit. Wir hoffen auf zahlreiche Teilnehmer. Um besser planen zu können bitten wir um kurze Anmeldung bei S. Pötzsch 7082370.

TC Stromberg e. V.



Saisoneröffnung beim TC-Stromberg

Am Samstag, den 30. April wurde beim TC Stromberg auf der Anlage in Spielberg die Tennissaison eröffnet. Nach einem kurzen offiziellen Teil durch den neuen Vorsitzenden Werner Pätz wurde umgehend der Spielbetrieb mit Doppelpaarungen aufgenommen. Die in Eigenregie gerichteten Plätze sind dieses Jahr in einem hervorragenden Zustand.

Wie üblich wurde an diesem Tag die Bewirtung vom Wirtschaftsausschuss ausgerichtet. Das Kuchen- und Salatbuffet wurde von allen Spielern und den zahlreichen Gästen gerne angenommen. Bei Sonnenschein mit angenehmen Temperaturen konnte der Nachmittag auf der Terrasse in ungezwungener Atmosphäre genossen werden.

In der kommenden Woche beginnt das Training für die Aktiven und das freie Spielen für alle. Wie in den zurückliegenden Jahren besteht für am Tennis Interessierte die Möglichkeit, in einem Schnupperjahr kostenlos auf der Anlage zu spielen.



Saisoneröffnung.

Trägerverein Schloss-Freibad Sachsenheim e. V.



Vorbereitungen zur Saisoneröffnung am 14.05.2016

Der Trägerverein Schloss-Freibad Sachsenheim e.V. hat am vergangenen Wochenende mit dem ersten

Helfertag die Vorbereitungen für die **Saisoneröffnung am 14.05.2016** gestartet. **40 fleißige Helfer** haben am 23.04.2016, trotz Kälte und Regen, etliche Stunden im Freibad gearbeitet. Es wurde unter anderem gemalert, Unkraut gejätet, Altbepflanzungen entfernt und die Solaranlage gereinigt. **Hierfür noch mal besten Dank an die vielen Helfer!!!**

Am zweiten Helfertag, am Samstag den 07.05.2016, werden wir die restlichen Arbeiten wie Neubepflanzung, Streifarbeiten an der Pinta und am Dach, Anbringung der Werbetafeln, Rasen mähen verrichten. Wir freuen uns natürlich auch sehr über Ihr persönliches Engagement. Haben Sie Interesse selbst aktiv mitzuarbeiten? Dann kontaktieren Sie Hr. Axel Griesbaum unter axel.griesbaum@schlossfreibad.de oder telefonisch unter 07147/5409.

Am Samstag den 14.05.2016 begrüßen, wir wie in jedem Jahr, den ersten Badegast mit einer kleinen Überraschung. Wir freuen uns jetzt schon auf Ihr Kommen und auf eine tolle Badesaison 2016

Liebe Grüße
Trägerverein Schloss-Freibad Sachsenheim e.V.



Die vielen fleißigen Helfer.

Saisoneröffnung am Samstag den 14.05.2016

Die Saisonvorbereitungen sind abgeschlossen!
Der Trägerverein Schloss-Freibad Sachsenheim e.V. hat am vergangenen Wochenende mit dem zweiten Helfertag die Vorbereitungen für die **Saisoneröffnung am 14.05.2016** abgeschlossen. 37 fleißige Helfer haben am 07.05.2016, bei tollem Sonnenschein, etliche Stunden im Freibad gearbeitet. Es wurde gepflanzt, gestrichen, die Sponsorentafeln wurden aufgehängt und alles sauber gemacht zur Eröffnung am kommenden Samstag. Hierfür noch mal besten Dank an die vielen Helfer!!!



Bild der Helfer.

Am Samstag den 14.05.2016 begrüßen wir, wie in jedem Jahr, den ersten Badegast mit einer kleinen

Überraschung. Wir freuen uns jetzt schon auf Ihr Kommen und auf eine tolle Badesaison 2016!

Liebe Grüße
Trägerverein Schloss-Freibad Sachsenheim e.V.



Auf eine schöne Freibadsaison.

TSV Häfnerhaslach



Sportfest auf dem Heiligenberg vom 17.-19.06.2016

Am Wochenende 17. – 19.06.2016 veranstaltet der TSV Häfnerhaslach sein Sportfest auf dem Heiligenberg. Freitags beginnt das Sportfest mit der Vorrunde des Flutlichtcups. Die Hauptrunde und somit der Sieger des Flutlichtcups wird am Samstagabend ausgespielt. Mit der Kirche im Grünen von Pfarrer Horn und einem gemütlichen Mittagessen auf dem Heiligenberg geht es dann am Sonntag weiter. Ab 14 Uhr findet das Damenturnier statt, ehe dann zum Abschluss des sportlichen Teils das 9-Meter-Schießen mit viel Spaß ausgetragen wird.

Turnierablauf:
Freitag, 17.06.16
18.00 - 24.00 Uhr Flutlichtcup Herren Vorrunde

Samstag, 18.06.16
18.00 - 24.00 Uhr Flutlichtcup Herren Endrunde

Sonntag, 19.06.16
10.30 - 11.30 Uhr Kirche im Grünen
12.00 - 13.00 Uhr Mittagessen
14.00 - 18.00 Uhr Damenturnier
18.30 - 9-Meter-Schießen

Für das leibliche Wohl ist bestens gesorgt.

Alle Infos unter sportfest.tsv-haefnerhaslach.de

Wir würden uns freuen, wenn wir Euch als Teilnehmer bei den Sporttagen auf dem Heiligenberg begrüßen könnten.

TSV Kleinsachsenheim



1. Bollerwagenfest beim TSV Kleinsachsenheim

Zum ersten Bollerwagenfestle luden die TSV - Abteilungen Tischtennis und Volleyball am Vatertag bei schönstem Wetter ein. Schon am Morgen nach dem Gottesdienst in der Evangelischen Kirche trafen sich

die ersten Festbesucher um gemeinsam vom Kirchplatz aus zum TSV Fest zu ziehen. Mit mehreren Bollerwagen und der Kleinsachsenheimer Kirche als Bollerwagenmodell, die von der Kirchengemeinde zum Heimatfestumzug gebaut wurde, war es mit ca. 30 Personen ein recht ansehnlicher Umzug durch die Kleinsachsenheimer Straßen.

Auf dem Festgelände angekommen gab es einen Bollerwagen Parkplatz, das Glücksrad drehen und einen Bollerwagenparcours. Das Organisationsteam hatte sich für die Festprämie auf dem Parkplatz des TSV Vereinsheimes einiges einfallen lassen. So gab es neben den üblichen Leckereien zum Essen, sechs verschiedene Biere von regionalen Brauereien die per „Biermaut“ verkostet werden konnten. Am Nachmittag freuten sich die Gewinnerinnen über die Prämierung des „schönsten Bollerwagens“ und nahmen gerne ihre kleine Auszeichnung entgegen.



Festbetrieb.

Auf Grund des schönen Wetters und den vielen fleißigen Helfern konnte ein fröhliches Fest getreu dem Motto des TSV Kleinsachsenheim: „Der TSV verbindet Jung und Alt“, bis in den Abend gefeiert werden. Ein großes Dankeschön allen, die zum guten Gelingen dieses Festes beigetragen haben und allen ein herzliches Wiedersehen bis nächstes Jahr zum 2. Bollerwagenfestle 2017!



Beim Bollerwagemumzug, vorne rechts Reiner Thaller mit dem „TSV Bollerwägle“.

TV Großsachsenheim



Erste Plätze beim Turngau-Wettkampftag der Jugend

Ende April fand der Kinder- und Jugendturnwettbewerb des Turngaus Neckar-Enz in Münchingen statt. Startberechtigt waren Kinder und Jugendliche der Jahrgänge 1990 bis 2008. Insgesamt nahmen 96 Mannschaften mit insgesamt 424 Turner und Turnerinnen von 26 Vereinen teil.

Der TV Großsachsenheim ging mit drei Mannschaften mit 13 Turnerinnen an den Start.

Die weibliche D-Jugend startete morgens beim Pflicht-Vierkampf (Reck, Balken, Boden und Sprung) in der Besetzung Finja Keppel, Jana Schwarz, Laura Szemertis und Salome Volz und belegte mit 140,60 Punkten einen guten fünften Platz.



TVG-Turnerinnen beim Turngau-Wettkampftag in Münchingen.

Danach absolvierte die weibliche E-Jugend ebenfalls den Pflicht-Vierkampf. Leonie Bergow, Elisabeth Esch, Miriam Fries, Kristin Grimm, Jana Monar und Emma Serraiocco erreichten 132,50 Punkte und damit den ersten Platz. Ein knappes Ergebnis mit 0,25 Punkten vor den Zweitplatzierten, aber bei angetretenen 16 Mannschaften ein hervorragendes Ergebnis.

Am Nachmittag war die weibliche C-Jugend beim Pflicht-Vierkampf am Start. Die TVG-Turnerinnen Maria Cernaev, Nele Ilshöfer und Elisa-Marie Siegle traten in einer Wettkampfgemeinschaft mit Johanna Mayer aus Erligheim an und erturnten 155,05 Punkte und damit ebenfalls den ersten Platz.

Der TVG und die Abteilung Kinder und Jugend freuen sich über die hervorragenden Resultate und danken ganz besonders allen Eltern, die dabei waren und Fahrdienste übernommen haben.



Siegerehrung mit TVG-Turnerinnen auf dem ersten Platz.

Erwerb des Sportabzeichen beim TVG

Eine ganz persönliche Herausforderung für jeden ist die Erfüllung der Anforderungen des Deutschen Sportabzeichens, das es seit über 100 Jahren gibt. Ein Leistungsabzeichen für überdurchschnittliche und vielseitige körperliche Leistungsfähigkeit.

Die zu erbringenden Leistungen orientieren sich an den motorischen Grundfähigkeiten Ausdauer, Kraft, Schnelligkeit und Koordination. Zur Auswahl stehen zahlreiche Disziplinen und die Leistungsanforderungen sind abhängig von Alter und Geschlecht. Das Sportabzeichen kann in Bronze, Silber oder Gold abgelegt werden.

Auch in 2016 gibt es beim TV Großsachsenheim ab sofort wieder die Möglichkeit, für das Sportabzeichen zu trainieren und die Prüfungen des Sportabzeichens abzulegen. Und dies jeden Mittwoch von 19 Uhr bis 20:30 Uhr auf der Leichtathletikanlage neben dem TVG-SportPark.

In der Gruppe werden unter Anleitung ausgebildeter Übungsleiter die Leichtathletik-Disziplinen Sprint, Kugelstoßen, Medizinball, Weit- und Hochsprung sowie Schleuderball trainiert. Für die Abnahme der Ausdauer- und Schwimmdisziplinen werden wieder separate Termine vereinbart.

Nach einer längeren sportlichen Pause ist ein vorheriger Arztbesuch ratsam.

Interessierte können auch gerne einfach vorbeikommen und sich vor Ort informieren. Auskünfte gibt es weiter bei der TVG-Geschäftsstelle in der Oberriexinger Straße 55 oder telefonisch unter 07147-900225.

Allgemeine Vereine

Deutsches Rotes Kreuz



Setze ein Zeichen - Deutsches rotes Ehrenamt

... wir brauchen Sie und Ihre Zeit, um Menschen Helfen zu können!

Mit der aktuellen Kampagne des DRK "Setze ein Zeichen" möchte das Deutsche Rote Kreuz auf die Vielseitigkeit von Hilfe aufmerksam machen.

Wussten Sie zum Beispiel, dass Sie uns auch mit einem gebackenen Ku-

Termine

- | | | | |
|------------|--------------------------------------------------------------------------------------------------------------------|------------|----------------------------------------------------------------------------------------------------------------|
| 14.05. | Schwäbischer Albverein Alle Ortsgruppen, Tag des Wanderns / Gauwanderung | 22.05. | NABU-Gruppe Sachsenheim, Vogelkundliche Führung mit Christoph Kaup, 07:30 Uhr (siehe Homepage) |
| 14.-16.05. | Turnverein Ochsenbach, Pfungstausflug | 22.05. | Neuapostolische Kirche, Festgottesdienst; Apostel Jürgen Loy, Neuapostolische Kirche Großsachsenheim; 9.30 Uhr |
| 16.05. | Ev. Kirche Kleinsachsenheim, Distriktgottesdienst zum Pfungstfest, Ruine Altsachsenheim, 10.00 Uhr | 23.-25.05. | SC Hohenhaslach, ALWA Cup Fußballturnier, Sportplatz 18.00 - 22.00 Uhr |
| 16.05. | Ev. Kirchengemeinde Hohenhaslach, Gottesdienst im Grünen an Pfungstmontag, Hohenhaslach, Waldspielplatz, 10.00 Uhr | 26.05. | Schwäbischer Albverein OG Häfnerhaslach, Fronleichnam's Hocketse Sternenfels Häfnerhaslach, 9.00 Uhr |
| 19.05. | Volksmission Sachsenheim, ev. Freikirche, Seniorenkreis, Sachsenheim, von Koenig Str., 15.00 Uhr | 26.05. | Schwäbischer Albverein OG Hohenhaslach, Wanderung nach Sternenfels |
| 14.-19.05. | Schwäbischer Albverein, Ortsgruppe Sachsenheim, Wanderfreizeit in Gronningen / Holland | 26.05. | Turnverein Ochsenbach, 52. TVO Gemeinde-Faustballturnier und TVO Sportfest, Sportplatz Ochsenbach, 08.00 Uhr |
| | | 26.-29.05. | TSV Kleinsachsenheim, 19. TSV-Fußball-Jugendturnier, Sportgelände |

chen oder Ihrer Hilfe in unserem Bewirtungsteam einmalig oder dauerhaft unterstützen können?

Setzen Sie ein Zeichen und werden Sie Teil des Deutschen Roten Teams, nehmen Sie einfach Kontakt mit uns auf oder sprechen Sie uns bei einer unserer Veranstaltungen direkt an!

*** Kontakt ***

Persönlich im Seepfad 48a:

Jugendrotkreuz: Jeden Donnerstag um 17.00 Uhr

Dienstabend der Bereitschaft: Jeden Donnerstag ab 20.00 Uhr

Online: www.drk-sachsenheim.de und auf Facebook: DRK Ortsverein Sachsenheim

*** Termine ***

JRK:

19.05. Keine Gruppenstunde wegen Ferien

26.05. Keine Gruppenstunde wegen Feiertag

02.06. Gruppenstunde

Bereitschaft:

19.05. Kameradschaftsabend

26.05. Keine Dienstabend wegen Feiertag

02.06. Dienstabend: Materialpflege

Bitte vormerken:

02.08.2016 Blutspendenaktion in Tripsdrill (Aktionszeitraum 01.08. – 05.08.2016)

10.11.2016 Blutspende in Großsachsenheim, Sporthalle

Landfrauenverein Hohenhaslach



Aktuelles vom Ortsverein

GYMNASTIKGRUPPE:

Wir treffen uns donnerstags um 19.30 Uhr in der Kirbachtalhalle. Im Mai findet am 19. und 26. keine Gymnastik statt. Wir bitten um Beachtung!

Selbstverständlich können auch **interessierte Nichtmitglieder zu-**

nächst bei Katja Brosi „schnuppern“. Wenn Ihnen die Gymnastik zusagt und Sie regelmäßig kommen möchten, führt dies zu einer Mitgliedschaft im Ortsverein Hohenhaslach (Jahresbeitrag 27,- Euro). Die Gymnastikkurse kosten aktuell 20,- Euro pro Kalenderjahr, ab Januar 2017 25,- Euro. Die Gymnastikgruppe und ihre Trainerin freuen sich über neue Teilnehmerinnen und heißen Sie herzlich willkommen.

VORSCHAU:

Fr-So 17.-19.06.16 – Jahresausflug in den Harz (ausgebucht)

Mi 22.06.16 – Grillabend mit Anmeldung

RÜCKBLICK:

Am 1. Mai war dieses Jahr wieder der LandFrauenverein dabei. Bereits früh morgens gab es in der Kelter das Frühstück für die Marktverkäufer, die dieses Angebot gerne annahmen. Später wurde die Theke mit herrlichen Torten und köstlichen Kuchen gefüllt. Bei gutem Wetter waren viele Besucher auf dem Krämermarkt und fanden den Weg zu den LandFrauen in die Kelter, so dass die Backwaren am Nachmittag ausverkauft waren. Wir danken allen Spendern und Helfern für die tatkräftige Unterstützung und allen Gästen für ihren Besuch.

BACKTERMINE:

20.05.16 – um 16.00 Uhr Backhaus Rose

04.06.16 – um 11.00 Uhr Backhaus Dörfle



Die Frühstücksausgabe ist geschafft. Ein Grund zum Anstoßen für einen Teil des Helferteams der Hohenhaslacher Landfrauen.

**NABU Gruppe
Sachsenheim**



Vögel im Gebiet Ochsenbach

Nach dem anstrengenden Treppensteigen wartete oben auf dem Geigersberg in Ochsenbach die von NABU-Naturführer Christoph Kaup versprochene Belohnung. Im Geäst des Waldrandes war der wunderschöne Gartenrotschwanz zu sehen und sein flötendes Lied zu hören. Auch der seltene Wendehals ließ seinen eigentümlichen Ruf vernehmen. Schon am Fuß des Geigersberg bewunderten die Teilnehmer der NABU-Vogelführung am 1. Mai den Singflug der Dorngrasmücke. „Ein Vogel, der nur alle paar Jahre einmal am Geigersberg brütet“ freute sich Christoph Kaup.

Im schönen Mischwald erklärte Kaup, dass er auf den Gesang des Waldlaubsängers warte, der sich wie eine Nähmaschine anhört. Kurze Zeit später ertönte tatsächlich die Nähmaschine. Für die meisten Teilnehmer war dieses Erlebnis neu.

Die Wanderung führte zum Streuobst und den Wiesen des Eichwaldes, der idyllisch mitten im Wald liegt. Christoph Kaup entdeckte die scheue und hervorragend getarnte Misteldrossel auf dem Acker und die Teilnehmer konnten sie durch das mitgebrachte Spektiv in Augenschein nehmen. Schon vorher war der weiche, melancholische Gesang zu hören gewesen.

Der Singflug des Baumpiepers und das Quäken des Mittelspechts rundeten das Erlebnis seltener Vögel ab. „Ich wusste gar nicht, dass so viele Vögel um Ochsenbach leben“ meinte erstaunt eine Teilnehmerin.

Vogelführung am Sonntag, den 22. Mai von 7.30 – 10.00 Uhr

NABU-Naturführer Christoph Kaup leitet eine weitere Vogelführung von den Sersheimer Streuobstwiesen zum Naturschutzgebiet „Unterer See“ bei Horrheim.

Die Sulzwiesen, der Donnersberg und das Naturschutzgebiet „Unterer See“ sind Topgebiete für Vogelbeob-

achter und idyllische Landschaften. Halsbandschnäpper, Gartenrotschwanz, Pirol, Kuckuck, Schwarzspecht, Mittelspecht, Schwarzmilan sind dort gut zu beobachten, zumindest zu hören.

Sehr leichte Wegstrecke. Die Führung findet bei jedem Wetter statt.

Treffpunkt: Trimm-Dich-Parkplatz (ist ausgeschildert) im Wald an der Vaihingerstraße zwischen Hohenhaslach und Sersheim

Die Führung ist kostenlos. Spenden für den NABU werden dankend angenommen.

Bitte Fernglas mitnehmen.

Auskunft: Christoph Kaup, Tel. 07147/ 5811 oder <Chr.Kaup@web.de>

**Schlepperfreunde
Hohenhaslach e. V.**



Stammtisch

Liebe Schlepperfreunde.

Unser nächster Stammtisch findet am Freitag den 13. Mai 2016 ab 20.00 Uhr



Schlepperparade in Unterixingen.

Im Ristorante Pizzeria Italia (Ochsen) in Hohenhaslach, An der Steige 53 statt.

Möchten Sie mehr über die Schlepperfreunde Hohenhaslach wissen dann.

www.schlepperfreunde-hohenhaslach.de.tl

Die Vorstandschaft



Nach dem anstrengenden Treppensteigen wartete oben auf dem Geigersberg in Ochsenbach die von NABU-Naturführer Christoph Kaup versprochene Belohnung.

**Schwäb. Albverein e. V.
Ortsgruppe Sachsenheim**



Schwäbischer Albverein, Ortsgruppe Sachsenheim

Samstag, 14.05.: Gauerlebniswanderung unter dem Motto Wein – Natur – Kultur. Für Klein und Groß – Familien und Jugendliche. Rucksackvesper mitnehmen. Treffpunkt 11.00 Uhr am Bahnhof in Besigheim. Tour 1 ca. 7 km (kinderwagentauglich), Tour 2 ca. 11 km. Gemeinsamer Treffpunkt am Spiel/Grillplatz und gemeinsamer Rückweg. Anschließend kurzer Stadtrundgang.

Donnerstag, 02.06.: Tagesausflug Senioren nach Werthim. Anm. Fam. Breitweg 07147/7960.

Sonntag, 12.06.: Bienenzüchter in Iptingen.

17. – 19.06. Rad- und Campingfreizeit in Gräfendorf an der Fänkischen Saale - eine Radtour der besonderen Art. Wir haben die Möglichkeit des Zeltens oder auch die Übernachtung in einer Pension. Anmeldung bis 20.05. 2016. Anmeldungen bei Familie Bernsdorf Tel.: 07142-915911, email: R.Bernsdorf@t-online.de.

Vorgesehenes Programm für die Radfreizeit: Freitag: Eigene individuelle Anreise ab 14.00 Uhr möglich – Gemeinsames Grillen am Lagerfeuer. Samstag: Gemeinsames Frühstück, 10.00 Uhr Abfahrt mit dem Rad entlang des Saaleradweges solange uns die Räder fahren (Bitte Vesper einpacken). Rückfahrt mit der Eisenbahn. Gemeinsames Abendessen im Gasthaus „Rossmühle“. Sonntag: Gemeinsames Frühstück, danach Zeltabbau und räumen der Zimmer. Gemeinsamer Ausflug vor der Abreise gegen 15.00 Uhr.

Kosten für 2-Übernachtungen inklusive Frühstück in der Pension für Mitglieder Einzelzimmer 65,00 Euro, Doppelzimmer 100,00 Euro, Familienzimmer 4-Personen 110,00 Euro. Zeltplatz in angemessenen Zelt: Erwachsene 20,00 Euro, Kinder, 3-21 Jahre 5,00 Euro, Hund 4,00 Euro. Zuschlag für Nichtmitglieder Erwachsene pro Person 20,00 €, Kinder ab 3 Jahren und Jugendliche bis 14 = 15,00 € pro Person.

Infos zu allen Veranstaltungen bei Fam. Teifl-Veigel, Tel. 07042/9667199, Fam. Schröter, Tel. 07147/3345, E-Mail: schroeter.sachsenheim@t-online.de, Fam. Makkens, Tel. 07147/7676 bzw. lothar@makkens.de oder. Selbstverständlich sind auch Nichtmitglieder willkommen.

**Schwäb. Albverein e. V.
Ortsgruppe Hohenhaslach**



Vogesen

Vogesen-Wochenende am 24-26. Juni - Anmeldung

Für dieses Wanderwochenende starten wir schon jetzt die Möglichkeit zum Anmelden.

Wo soll's hingehen?

Wir haben als Ausgangspunkt das Gebiet um den „Tannet“ (nicht mehr den „Markstein“) gewählt. Der Tannet liegt nördlich des Col de la Schlucht auf der Gemarkung von Soultzeren und etwa auf 1.100 m Höhe.

Unterkunft ist auf der Auberge du Schantzwasen. Dort sind 12 Plätze mit Halbpension in Schlafräumen gegen Vorauszahlung reserviert.

Pro Person und Tag beträgt die Halbpension € 48,- für Mitglieder.

Ankunft am Freitagabend gegen 18 Uhr zum Abendessen. Am Samstag und Sonntag wird gewandert. Die Wanderungen sind auf max. 5 Stunden (ohne Rast) ausgelegt; einige Höhenunterschiede sind zu bewältigen. Eine angepasste Kondition und Ausrüstung ist notwendig. Die Wanderung am Sonntag berücksichtigt zeitlich natürlich auch die Rückfahrt.

Sie können sich anmelden – **bis 27.5. danach ist eine Reservierung nicht mehr gewährleistet -:**

per e-Mail: SAV-Hohenhaslach@web.de oder bei Wolfgang Zeise: 07147/2766171

Wichtig mit der Anmeldung sind pro Person € 40,- Anzahlung fällig und auf das Konto der Ortsgruppe:

VR-Bank Neckar-Entz eG
IBAN DE14 6049 1430 0076 7190 06
BIC GENODES1BB

einzu zahlen.

Weitere Details zur Anfahrt, Fahrgemeinschaft, Rucksackvesper usw. werden vor dem Wochenende besprochen oder bekannt gegeben. Infos zur Unterkunft gibt es auch unter:

<http://auberge-schantzwasen.com/de/>

Gauwandertag

Gauwanderung Besigheim am 14.5.

Der diesjährige Gauwandertag wird von der OG Besigheim veranstaltet. Zentraler Treffpunkt der Wanderfreunde aus allen Ortsgruppen des Stromberggaus ist am 14. Mai um 10:15 Uhr der Bahnhof in Besigheim.

In Hohenhaslach wird um 9.30 Uhr am Kindergarten abgefahren.

Die Verantwortlichen der Ortsgruppe Besigheim bieten zwei geführte Wanderungen mit unterschiedlichen Wanderrouten an. Variante 1, die für Kinderwagen geeignet ist, ist ca. 7 km lang und Variante 2 ca. 11 km lang. Beide Varianten führen zum Teil durch den schönen Weinort Besigheim, über Weinberge und Streuobstwiesen zum gemeinsamen Ziel, dem Waldspielpatz Neckarhölde. Die Veranstaltung wird am Spielplatz mit Kaffee und Kuchen bewirtet. Am Lagerfeuer kann gegrillt werden.

Grillgut und Vesper sollten mitgenommen werden. Der Wandertag wird von dem Wildnispädagoge Jörg Matern begleitet.

Notwendig für einen ungetrübten Wandertag sind festes Schuhwerk, Wetterbekleidung und ggf. ein Schnitzmesser.

Info: Harald Bluhm Tel. 7147/4764

Schwäb. Albverein e. V.
Ortsgruppe Häfnerhaslach



Tag des Baumes

Häfnerhaslach feiert zwischen historischen Gebäuden in den Mai mit einer Kelterhocketse

Zahlreiche Besucher und Gäste konnte der Albvereinsvorsitzende Holger Springer bei der 1. Kelterhocketse zum Tag des Baumes begrüßen. Eine „Winter-Linde“ wurde am 30. April 2016 zwischen dem Rathaus und der Kelter durch Bürgermeister Horst Fiedler und dem Naturschutzbeauftragten Alois Danner sowie dem Ortsvorsteher und Albvereinsvorsitzenden Holger Springer symbolisch gepflanzt. Traditionell wird am Tag des Baumes in Sachsenheim der Baum des Jahres gesetzt. Dies ist in diesem Jahr die „Winter-Linde“. Bürgermeister Fiedler teilte mit, dass dieser Baum seine Blüten erst im Juli öffnet und somit die Bienen auch dann noch reichlich Nahrung haben, wenn viele andere Pflanzen bereits verblüht sind. Theoretisch kann die Linde 1.000 Jahre alt werden. Auch freute sich BM Fiedler, dass diese Kelterhocketse im Begleitprogramm vom Rad- und Wanderbus Stromer veröffentlicht wurde. Der „Stromer“ fährt von März bis November Erholungssuchende an den Wochenenden ins Kirbachtal. Von hier aus stehen mehrere Radstrecken zur Auswahl und es kann dank den guten Ausschilderungen der Wanderwege gewalkt und gewandert werden. Der Bürgermeister dankte der Ortsgruppe Häfnerhaslach für das Engagement für die Allgemeinheit und aktuell für die Spende des Baumes sowie dem Bauhof und Herrn Danner für die Vorbereitung und Hilfe der Baumpflanzung. Er wünschte noch fröhliche Stunden bei der Kelterhocketse.



Bei der Baumpflanzaktion.

Foto: E. Lorch.

Nächste Aktivitäten und Programmvorschau

Tag des Wanderns – Landesgartenschau Öhringen

Am **Samstag, 14. Mai 2016** findet der bundesweite „Tag des Wanderns“ statt. Die Ortsgruppe Häfnerhaslach wird sich daran ebenfalls beteiligen. Wir wollen an diesem Tag die Landesgartenschau in Öhringen besuchen.

Treffpunkt ist um **09:00 Uhr** (Achtung geänderte Zeit) am der Bushaltestelle Dorfbrunnen. Von dort fahren wir mit den PKW (es können Fahrgemeinschaften gebildet wer-

den) nach Schwaigern an den Bahnhof. Um 09:49 Uhr geht es weiter mit der S4 (Stadtbahn) direkt nach Öhringen Cappel. In Öhringen werden wir dann den Tag auf der Landesgartenschau verbringen. Geplant ist um 17:08 von Öhringen Bahnhof wieder mit der S4 nach Schwaigern zurückzukehren. Wegen der Fahrkarten und der Eintrittskarten für die Landesgartenschau in Öhringen wird um Anmeldung bis zum Freitag, 13. Mai 2016 gebeten.

Information und Anmeldung bei den Wanderführern Marius und Holger Springer (Tel. 07046/880706) oder per Mail: haefnerhaslach-sav@t-online.de.

Programmorschau

26. Mai 2016 – Fronleichnamhocketse der OG Sternenfels

05. Juni 2016 – Burg Wildeck und Ruine Helfenberg

17. Juni 2016 – 44. Sonnwendfeier auf dem Schelling

25. Juni 2016 – 2. Kinder- und Jugendnachmittag

Informationen zu den Programmpunkten oder zum Jahresprogramm der Ortsgruppe Häfnerhaslach des Schwäbischen Albvereins e. V. beim Vorstand Holger Springer (Tel. 07046/880706) per Mail: haefnerhaslach-sav@t-online.de oder im Internet: www.haefnerhaslach.albverein.eu

Türkisch-Islamischer Kultur- und Sport-Verein Sachsenheim e. V.

Wahl des neuen Vorstandes

Der Türkische Islamischer Kultur- und Sportverein Sachsenheim e.V. DITIB hat ihren neuen Vorstand gewählt

Die Generalversammlung wurde mit einer Gedenkminute an die verstorbenen eröffnet. Danach wurde von unserem Religionsgelehrten Herr Kacmaz eine Sure aus dem Koran rezitiert. Der Vorstandsvorsitzender Herr Harbi erwähnte in seinem Tätigkeitsbericht auf die wichtigsten Schwerpunkte der letzten 2 Jahre wie die Flüchtlingshilfe und die Jugendarbeit im Verein. Das gemeinsame Fas-

tenbrechen und die gemeinsamen Gebete danach mit den Flüchtlingen setzten ein Zeichen der Solidarität in einer schwierigen Zeit für alle Beteiligten. Die Teilnahme an dem Ferienprogramm der Stadt Sachsenheim, Kirmes, Weihnachtsmarkt, Krämermarkt, Tag der offenen Moschee, Seniorenfrühstück, Frauenausflug weckte reges Interesse bei den Mitgliedern und bei der Bevölkerung.



Neugewählter und Vereinsmitglieder.

Herr Harbi bedankte sich bei den Mitgliedern und vielen ehrenamtlichen Helfer/innen, die zum Gelingen dieser Vereinsarbeit beigetragen haben. Der Kassenbericht wurde ausführlich von Herr Harbi dargestellt und die Kassenprüferinnen Frau Cahide Veznikli und Herr Avni Eraslanoglu haben Richtigkeit des Kassenberichts bestätigt. Die Wahl des neuen Vorstandes wurde von Enver Ersöz, Bekir Epcimoglu und Yasar Güncar geleitet.

Herr Ismet Harbi, seit 20 Jahren Mitglied des Vereins und seit 2003 aktiv im Vorstand, wurde erneut als Vorstandsvorsitzender gewählt.

Vorstandsaufstellung:
Vorstandsvorsitzender: Ismet Harbi
Stellvert. Vorstandsvorsitzender: Ferit Aksungur
Buchhaltung: Bilant Kalkan
Sekretär: Taha Yalçın
Vorstandsmitglied: Enver Balcı
Vorstandsmitglied: Mehmet Akçay
Vorstandsmitglied: Avni Eraslanoglu
Stellvert. Mitglieder:
Medet Balcı, Ramazan Yücel, Adnan Pak

Kassenprüfung:
Cahide Veznikli, Hakan Tuncer, Metin Aydınol
Beiratsmitglieder:
Sitki Kaya, Mehmet Yalçın

Der neue Vorstand hofft auf eine weitere gute Zusammenarbeit und bedankt sich bei den Mitgliedern für das entgegengebrachte Vertrauen.



Mitglieder bei der Generalversammlung.

VdK Großsachsenheim



Monatstreff Mai

Wir möchten alle unsere Mitglieder und Freunde zu unserem nächsten Monatstreff am Dienstag, den 31. Mai 2016 um 14.00 Uhr einladen. Wie immer sind wir im Haus der Senioren (Schloßgarten) und werden bei Kaffee und Kuchen einen netten Nachmittag verbringen. Gäste sind herzlich willkommen. Wir freuen uns über alle, die teilnehmen.

Die Vorstandschaft

DRV rät zur Prüfung der Jahresmeldung

Arbeitnehmer sollten bis Ende April die Jahresmeldung für 2015 von ihrem Arbeitgeber erhalten haben. Diese enthält Angaben darüber, wie lange man beschäftigt war und was verdient wurde. Die Deutsche Rentenversicherung (DRV) Baden-Württemberg rät allen Versicherten, die Jahresmeldung besonders sorgfältig zu prüfen und gut aufzubewahren. Aus diesen Daten wird die spätere Rente berechnet. Wer Fehler bei Name, Geburtsdatum, Anschrift, Versicherungsnummer, Dauer der Beschäftigung oder Bruttoverdienst auf der Jahresmeldung entdeckt, sollte sich umgehend mit seinem Arbeitgeber oder seiner Krankenkasse in Kontakt setzen und die Meldung berichtigen lassen. Bei der Berechnung der späteren Rente könnten fehlerhafte Angaben eine zügige Bearbeitung erschweren und im Ernstfall auch bares Geld kosten. Mehr Tipps, wie man sein Versicherungskonto vollständig und aktuell halten kann, enthält der kostenlose DRV-Flyer „Kontenklärung: Fragen und Antworten“, (Download unter <http://www.deutsche-rentenversicherung-bw.de>) oder als Papierversion bestellbar: Telefon (0721) 825-23888 oder über presse@drv-bw.de per E-Mail.

Verein f. Heimatgeschichte
Sachsenheim e.V.



Großes Interesse am Vortrag über die Bandweberei Haag

Der Verein für Heimatgeschichte Sachsenheim e.V. hatte am Freitag, den 29. April, zu einem kurzweiligen Abend ins Kulturhaus der Stadt eingeladen und weit über 100 Interessierte folgten der Einladung.

Wie bereits berichtet hatte Dr. Martine Strobel die Geschichte der Bandweberei Hermann Haag aufgearbeitet und in Form einer „mörin“, der Schriftenreihe des Heimatgeschichtsvereins, veröffentlicht. Der erste Band ist vor kurzem erschienen, der zweite folgt im Juli. Über ihre Recherchen, also über die geschichtliche Entwicklung der industriellen Bandweberei in Deutschland im Allgemeinen und über die der Firma Haag im Speziellen, berichtete sie am Vortragsabend.

Anschließend zeichnete Karin Treimer-Geiger, eine Ur-Ur-Enkelin des einstigen Firmengründers Hermann Haag, die einzelnen Stationen der



Die Foto-Präsentation.

Geschichte des Unternehmens mit Hilfe zahlreicher Bilder nach. Die Zuschauer ließen sich durch die vielen Fotos, auf denen mal das Firmengebäude, mal die Maschinen, die Mitarbeiter oder die Firmeninhaber und deren Familien zu sehen waren, in alte Zeiten zurückversetzen. Abgerundet wurde die Veranstaltung durch die Präsentation eines erst kürzlich gedrehten Filmes, bei dem einige frühere Beschäftigte aus der Weberei und der Buchhaltung zu Wort kamen und aus ihrer Zeit beim „Bändele“ berichteten.

Kirchen

12 Uhr mittags

Liebe Gäste des Mittagstisches
Am 18. und am 25. Mai 2016 bleibt der Mittagstisch wegen der Pfingstferien geschlossen. Am 01. Juni 2016 geht es dann weiter. Wir bleiben bis zu den Sommerferien im Franziskushaus, Hirtenwiesen 158. Wir wünschen weiterhin Guten Appetit. Das 12-Uhr mittags Team

Ev. Kirchengemeinde Großsachsenheim



Herzliche Einladung zu Gottesdiensten und Veranstaltungen

Freitag, 13.05.
20.00 Uhr Posaunenchor
Pfingstsonntag, 15.05.
09.45 Uhr Gottesdienst zum Pfingstfest mit Goldener Hochzeit von Bernd und Rose Roth (Pfarrer Schleyer). Das Opfer ist für notleidende Menschen in Katastrophengebieten.
18.00 Uhr Ökumenischer Taizé-Gottesdienst in der Stadtkirche (Pfarrer Schleyer / Pastoralreferent Haselberger). Das Opfer ist für die eigene Gemeinde.

Pfingstmontag, 16.05.

10.00 Uhr Distriktgottesdienst in der Ruine Sachsenheim mit dem Posaunenchor (Vikaren Beck / Baral / Moskaliuk). Das Opfer ist für die Diakonische Bezirksstelle Vaihingen a. d. Enz.

Dienstag, 17.05.

14.00 Uhr Gruppe "Abendrot", Betreuung Demenzkranker
19.30 Uhr Freundeskreis für Suchtkranke

Donnerstag, 19.05.

14.30 Uhr Seniorenkreis mit einem Vortrag von Herrn Dr. Rainer Bausch „Wer sorgt für unser tägliches Brot?“

Freitag, 20.05.

20.00 Uhr Posaunenchor

Sonntag, 22.05

09.45 Uhr Gottesdienst mit Abendmahl (Vikarin Beck). Das Opfer ist für die eigene Gemeinde.

Dienstag, 24.05.

08.45 Uhr Seniorengymnastik
14.00 Uhr Gruppe "Abendrot", Betreuung Demenzkranker
14.30 Uhr Abfahrt am Gemeindehaus, Ausflug der Unruheständler - Planwagenfahrt Gündelbach
19.30 Uhr Freundeskreis für Suchtkranke

Ev. Kirchengemeinde Häfnerhaslach



Kirchliche Nachrichten

Evangelische Kirchengemeinde Häfnerhaslach

Pfingstsonntag, 15. Mai 2016

9.30 Uhr Gottesdienst, anschließend Kirchenkaffee (Pfr. Horn)

Pfingstmontag, 16. Mai 2016

10.30 Uhr Gemeinsamer Gottesdienst in Häfnerhaslach mit Lobpreisteil (Präd. Goldschmidt)

Sonntag, 22. Mai 2016

10.00 Uhr Kindermorgen
10.30 Uhr Gemeinsamer Gottesdienst in Ochsenbach, anschließend Kirchenkaffee (Präd. Hirsch)

Montag, 23. Mai 2016

19.30 Uhr Mitarbeiter KiBiTa

Ev. Kirchengemeinde Hohenhaslach



Kirchliche Nachrichten

Regelmäßige Termine

Montag

19.30 Uhr „Full House“ – Jugendtreff

Dienstag

09.30 Uhr Mutter-Kind-Gruppe „Purzeltreff“

17.30 Uhr Bubenjungschar, Jugendhaus

Mittwoch

09.30 Uhr Mutter-Kind-Gruppe „Zwergentreff“

16.00 Uhr Konfirmandenunterricht, GH

20.00 Uhr Sportgruppe, Kirbachtalhalle

Donnerstag

16.30 Uhr Abenteuerland

17.00 Uhr „Girls Time“ – Mädchenjungschar

Freitag

20.00 Uhr Posaunenchor

Während den Ferien finden keine Gruppen und Kreise statt

Samstag, 14.05.

14.00 Uhr Trauung von Stefan Reiff und Christine geb. Dumbser

15.30 Uhr Trauung Steffen Gögel und Kathrin Daniela geb. Hauber

Sonntag, 15.05. Pfingsten

09.30 Uhr Gebetstreff im Pfarrhaus

09.45 Uhr Gottesdienst, Pfarrer Waner

Das Opfer ist für die eigene Gemeinde. Die Kleinkinder werden während des Gottesdienstes zur Kinderbetreuung verabschiedet. Im Anschluss laden wir zur Feier des Heiligen Abendmahls ein. Das Abendmahl wird in herkömmlicher Weise (Wein im Gemeinschaftskelch) gereicht. Keine Kinderkirche

Pfingstmontag, 16.05.

10.00 Uhr Gottesdienst im Grünen

Auf dem Waldspielplatz oberhalb des CVJM Haus, der Gottesdienst wird musikalisch vom Posaunenchor begleitet. Das Opfer ist für den Foyeranbau. Anschließend gibt es eine Bewirtung mit gegrillten Würstchen und Getränken. Bei Regenwetter findet der Gottesdienst in der Kirche statt. Alt und Jung ist herzlich eingeladen.

Samstag, 21.05.

14.00 Uhr Trauung von Nathanael Scheerle und Lisa geb. Zahlmann (Evang. Tagungsstätte Löwenstein)

Sonntag, 22.05.

09.30 Uhr Gebetstreff im Pfarrhaus

09.45 Uhr Gottesdienst, Pfarrer Waner

Die Kleinkinder werden während des Gottesdienstes zur Kinderbetreuung verabschiedet. Das Opfer ist für die eigene Gemeinde. Keine Kinderkirche.

20.00 Uhr Familienbibelkreis

Montag, 23.05.

Männerforum

Betriebsbesichtigung bei den Ensinger Mineral-Heilquellen in Ensingen. Beginn ist um 16.30 Uhr. Die Führung ist kostenlos und dauert ca. 3 Stunden und besteht aus einer Filmvorführung, einer Einladung zu Kaffee und Hefekranz, einem Vortrag, Verkostung der Produkte, sowie einem Betriebsrundgang. Treffpunkt ist um 16.10 Uhr am Gemeindehaus Hohenhaslach, es wer-

den Fahrgemeinschaften gebildet. Wir bitten um eine Anmeldung bis 17. Mai beim Pfarramt, Telefon 07147/900090 oder pfarramt.hohenhaslach@elkw.de

Kasualvertretung

In den Pfingstferien bleibt das Pfarramt vom 17. – 22. Mai geschlossen. Die Kasualvertretung während dieser Zeit hat Pfarrer Horn aus Ochsenbach, Telefon: 07046/930444

Offene Kirche

Die Kirche ist über die Sommerzeit zu folgenden Zeiten für Besichtigungen geöffnet: Samstag von 10.00 – 17.00 Uhr, Sonntag nach dem Gottesdienst bis 17.00 Uhr. Kirchenführer liegen aus.

Ev. Kirchengemeinde Kleinsachsenheim



Gottesdienste und Veranstaltungen

Regelmäßige Termine

Montags

17.00 Uhr Mini-Jungschar 1.+2. Klasse

19.00 Uhr Plunge

19.30 Uhr 18plus-Kreis

Dienstags

9.30 Uhr Mutter-Kind-Gruppe I ab ca. 6 Monaten

18.00 Uhr Jungschar Klassen 3-7

19.30 Uhr Kirchenchor

Mittwochs

9.30 Uhr Mutter-Kind-Gruppe II ab ca. 6 Monaten

10.15 Uhr Ökum. Gottesdienst im Kleeblattheim

Freitags

19.00 Uhr Cliff

20.00 Uhr Posaunenchor

Samstag, 14. Mai 2016

14.00 Uhr Trauung von Daniel Heindold und Beate geb. Kümmerling (Vikar Baral)

19.00 Uhr 7up – Das Jugendcafé

Sonntag, 15. Mai 2016

10.00 Uhr Kindergottesdienst

10.00 Uhr Gottesdienst zum Pfingstsonntag mit Abendmahl (Pfarrer Wenzke)

Montag, 16. Mai 2016

10.00 Uhr Distriktgottesdienst in der Ruine Alt-Sachsenheim mit dem Vikarsteam und dem Distriktposaunenchor

Sonntag, 22. Mai 2016

10.00 Uhr Gottesdienst (Prädikant Eugen Müller)

Ev. Kirchengemeinde Ochsenbach-Spielberg



Gottesdienste und Veranstaltungen - Wir laden herzlich ein!

Pfingstsonntag, 15. Mai 2016

10.30 Uhr Gottesdienst (Pfr. Horn)

Kein Kindergottesdienst

Pfingstmontag, 16. Mai 2016

10.30 Uhr Gemeinsamer Gottesdienst in Häfnerhaslach mit Lobpreisteil (Präd. Goldschmidt)

Sonntag, 22. Mai 2016

10.30 Uhr Gemeinsamer Gottesdienst in Ochsenbach, (Präd. Hirsch), im Anschluss laden wir zum Kirchenkaffee ein.

Kein Kindergottesdienst

Ev.-methodistische Kirche Kleinsachsenheim



Wir laden Sie herzlich ein!

Pfingstsonntag, 15. Mai 2016

10.00 Uhr Bezirksgottesdienst in Bietigheim

Pfingstmontag, 16. Mai 2016

10.30 Uhr Ökumenischer Gottesdienst am Dreschschuppen in Bietigheim

Sonntag, 22. Mai 2016

10.00 Uhr Bezirksgottesdienst in Bietigheim

Dienstag, 24. Mai 2016

18.00 Uhr Bibelstunde

Sonntag, 29. Mai 2016

10.00 Uhr Bezirksgottesdienst in Bietigheim

Kontakte

Gemeinde Kleinsachsenheim, Kapelle, Bietigheimer Str. 6: Hugo Pfeiffer, Tel. 07147/6316
Gemeinde Bietigheim, Christuskirche, Rathenaustr. 31: Pastor Stefan Kettner, Tel. 07142/51177

Ev. Freikirche Volksmission Großsachsenheim



Herzlich Willkommen zu unseren Veranstaltungen

Freitag, den 13. Mai 2016
19.30 Uhr Jugendtreff Living Stones
Samstag, den 14. Mai 2016
Beginn RR-Pfingstcamp / Ende Freitag
Sonntag, den 15. Mai 2016
10.00 Uhr Gottesdienst und Kindergottesdienst
Montag, den 16. Mai 2016
20.30 Uhr Fit & Fun (Ferien)
Dienstag, den 17. Mai 2016
16.15 Uhr Royal Rangers Starter (Ferien)
Donnerstag, den 19. Mai 2016
15.00 Uhr Seniorenkreis
17.15 Uhr Royal Rangers (Ferien)
Freitag, den 20. Mai 2016
19.30 Uhr Jugendtreff Living Stones
Sonntag, den 22. Mai 2016
10.00 Uhr Gottesdienst und Kindergottesdienst
Montag, den 23. Mai 2016
20.30 Uhr Fit & Fun (Ferien)
Dienstag, den 24. Mai 2016
16.15 Uhr Royal Rangers (Ferien)
Donnerstag, den 26. Mai 2016
09.30 Uhr Gebet
Freitag, den 27. Mai 2016
19.30 Uhr Jugendtreff Living Stones
Samstag, den 28. Mai 2016
18.00 Uhr Männertreff
Sonntag, den 29. Mai 2016
10.00 Uhr Gottesdienst und Kindergottesdienst

Kath. Kirchengemeinde St. Franziskus



Gottesdienste und Veranstaltungen

Freitag, 13. Mai 2016
18.00 Uhr Abendmesse in Sersheim

Samstag, 14. Mai 2016

13.00 Uhr Trauung von Viola Peichel und Marco Giusa in der Franziskuskirche
15.00 Uhr Trauung von Stefanie und Horst Ludwig und Taufe von Emilie Marie Ludwig in der Franziskuskirche
18.00 Uhr Sonntagvorabendmesse in Oberriexingen
18.00 Uhr Sonntagvorabendmesse in Horrheim

Sonntag, 15. Mai 2016 - Pfingsten

10.30 Uhr Heilige Messe mit Kinderkirche im Turm in Sachsenheim
10.30 Uhr Heilige Messe in Sersheim
11.30 Uhr Taufe von Gabriel Peter und Lea Marie Franke in der Franziskuskirche
18.00 Uhr Abendgottesdienst des Dekanats in der Schlosskirche in Ludwigsburg mit Pfarrer Winfried Schmid, Markgröningen.

Montag, 16. Mai 2016 - Pfingstmontag

09.00 Uhr Heilige Messe in Sachsenheim
10.30 Uhr Heilige Messe in Sersheim

Samstag, 21. Mai 2016
Gemeindefahrt nach Marienfried, Pfaffenhofen a.d. Roth
08.15 Uhr Abfahrt in der Talstraße in Sersheim
08.30 Uhr Abfahrt am Bahnhof in Großsachsenheim

Sonntag, 22. Mai 2016

09.00 Uhr Heilige Messe in Sersheim
10.30 Uhr Heilige Messe in Sachsenheim
10.30 Uhr Wort-Gottes-Feier in Oberriexingen
11.30 Uhr Taufe von Niklas Scheurer in der Franziskuskirche
18.00 Uhr Abendgottesdienst des Dekanats in der Schlosskirche in Ludwigsburg mit Pfarrer Gregor Sorg, Bietigheim-Bissingen.

Dienstag, 24. Mai 2016
19.00 Uhr Sitzung Festausschuss im Franziskushaus

Donnerstag, 26. Mai 2016 - Fronleichnam
10.00 Uhr Heilige Messe im Schlossgarten in Sachsenheim und anschließende Prozession zur Franziskuskirche (bei schlechtem Wetter feiern wir den Gottesdienst in der Franziskuskirche).

Die Erstkommunionkinder dürfen nochmals ihre festliche Kommunionkleidung anziehen und Jesus Christus im Heiligen Brot begleiten. Die Kinder sammeln sich vor dem Altar im Schlossgarten. Wir würden uns freuen, wenn viele Erstkommunionkinder mit ihren Familien an dem Gottesdienst teilnehmen würden.

Für die Blumenteppeiche in der Kirche und im Schlosshof bitten wir um Blumenspenden, diese können Sie am Mittwoch, den 25. Mai im Pfarrhof in Sachsenheim abgeben. Herzlichen Dank!

Alle Frauen und Männer sind herzlich dazu eingeladen, an den Blumenteppeichen mitzuarbeiten. Schon

jetzt herzlichen Dank an alle Helferinnen und Helfer für ihren Einsatz.

Wir laden Sie herzlich ein - unsere Angebote sind für alle offen, weitere Informationen erhalten Sie beim:

Kath. Pfarramt St. Franziskus Sachsenheim, Pfarrer Sunny Muckumkal
Telefon 07147-3401
<http://se-stromberg.drds.de>

Kath. Kirchengemeinde Heilig-Kreuz Ochsenbach



Gottesdienste und Veranstaltungen

Freitag, 13. Mai 2016
09.30 Uhr Gebetsstunde

Sonntag, 15. Mai 2016 - Pfingsten
09.00 Uhr Heilige Messe

Freitag, 20. Mai 2016
09.30 Uhr Gebetsstunde

Sonntag, 22. Mai 2016
09.00 Uhr Wort-Gottes-Feier

Kath. Pfarramt St. Franziskus Sachsenheim, Pfarrer Sunny Muckumkal
Telefon 07147-3401
<http://se-stromberg.drds.de>

Neuapostolische Kirche Großsachsenheim und Hohenhaslach



Gottesdienste und Veranstaltungen - Herzliche Einladung!

Freitag, 13. Mai
15.30 Uhr Religionsunterricht
19.30 Uhr Bezirksorchesterchorprobe in Sachsenheim
Samstag, 14. Mai
09.30 Uhr Bezirksorchesterprobe in Sachsenheim
16.00 Uhr Gesprächskreis Abhängigkeitserkrankungen in Waiblingen-Hegnach

Sonntag, 15. Mai; Pfingsten
10.00 Uhr Stammapostel Jean-Luc Schneider in Frankfurt; Gottesdienst mit Live-Übertragung nach Europa
Weitere Infos unter www.pfingsten-frankfurt.de.

Pfingstmontag, 16. Mai
JugendAktiv verkauft auf dem Horrheimer Pfingstmarkt Waffeln und Getränke.
Bei gutem Wetter ist die Jugend nachmittags zum Grillen bei Familie Rau eingeladen.
Mittwoch, 18. Mai



Der Männerchor des neuapostolischen Kirchenbezirks Bietigheim-Bissingen konzertierte in der Kirche Wiernsheim.

20.00 Uhr Gottesdienst in Großsachsenheim und Hohenhaslach

Sonntag, 22. Mai
09.30 Uhr Gottesdienst; Apostel Jürgen Loy in Großsachsenheim; anschließend Gemeindecfé

Montag, 23. Mai
18.00 Uhr Trauergesprächskreis in Zuffenhausen

Mittwoch, 25. Mai
20.00 Uhr Gottesdienst in Großsachsenheim und Hohenhaslach
Donnerstag, 26. Mai
Feiertag »Fronleichnam«
Freitag, 27. Mai
20.00 Uhr Jugendchorprobe in Horrheim

Sonntag, 29. Mai
09.30 Uhr Gottesdienst in Großsachsenheim und Hohenhaslach; Sonntags- und Vorsonntagsschule
09.30 Uhr Gottesdienst für Jugendliche in Markgröningen

Männerchorkonzert in Wiernsheim
Am Samstag, 30. April, musizierte der Männerchor des Kirchenbezirks Bietigheim-Bissingen in die Kirche Wiernsheim. Das Konzert, bei dem auch mehrere Organisten mitwirkten, stand unter dem Motto »Der Herr ist mein Licht«.

Kinderchorfreizeit auf Burg Rabeneck



Kinderchorfreizeit auf Burg Rabeneck.

Die Kinderchöre der Kirchenbezirke Bietigheim-Bissingen und Stuttgart/Ludwigsburg bereiteten sich bei einer Freizeit auf Burg Rabeneck bei Pforzheim-Dillweissenstein auf ein Konzert vor, das im Oktober in der Kirche Ludwigsburg stattfinden wird und den Vereinen »Humor hilft heilen« und »Aufwind e.V.« zugute kommen soll. Das Ganze steht unter dem Motto »Wir haben Freude zu verschenken«. Die Kinderchöre möchten anderen Kindern, denen es momentan nicht gut geht, mit ihrem Konzert und dessen Erlös Freude schenken.

Weitere Infos unter www.nak-sachsenheim.de.

Sonstige Mitteilungen

Zeltlager Untersteinbach

Hallo Jungs und Mädels, das Zeltlager Untersteinbach der Sportkreisjugend Ludwigsburg sucht euch!
Ihr seid zwischen 11 und 15 Jahren und habt in den Sommerferien keine Lust auf Langeweile! Dann seid ihr bei uns richtig.
In der Zeit vom 14.08. bis 27.08.2016 gibt es noch freie Plätze. Interesse

geweckt! Dann schnell anmelden. Nähere Informationen und viele Bilder findet ihr unter www.zeltlager-ustb.de

Landratsamt empfiehlt Überprüfung des Impfschutzes

Staupe-Virus bei Füchsen im Landkreis festgestellt Landratsamt empfiehlt Überprüfung des Impfschutzes von Hunden und Frettchen

Bei Füchsen im Kreis Ludwigsburg wurde in den vergangenen Wochen als Krankheits- und Todesursache erneut das Staupevirus nachgewiesen. So wurde die Erkrankung in Remseck, Ludwigsburg, und Eberdingen diagnostiziert. Auch im Enzkreis wurde in den letzten Monaten vermehrt Staupe bei Füchsen festgestellt. Die Staupe ist eine hochansteckende Virusinfektion, die vor allem bei Hunden bekannt ist. Empfänglich für das Virus sind aber auch Füchse, Dachse, Marder, Frettchen, Waschbären und dort, wo es sie gibt, Wölfe. Der Mensch kann nicht an Staupe erkranken. Der beste Schutz der Tiere ist eine Impfung. Der Landratsamt-Fachbereich Veterinärangelegenheiten und Verbraucherschutz (Veterinäramt) empfiehlt deshalb allen Hunde- und Frettchenhaltern, den Impfschutz ihrer Tiere zu überprüfen oder vom Tierarzt überprüfen zu lassen und diese gegebenenfalls gegen Staupe impfen zu lassen.

Erkrankte Tiere haben hohes Fieber, sind matt und appetitlos. Häufig kommen Atemwegserkrankungen mit Lungenentzündungen hinzu. Bei chronischem Krankheitsverlauf wird das Nervensystem schwer geschädigt, wodurch es zu neurologischen Symptomen wie Zittern, Krämpfe, Bewegungsstörungen (Kreisbewegungen), Berührungsempfindlichkeit und Blindheit kommen kann. Beim Hund endet die Erkrankung oft tödlich, überlebende Tiere haben

häufig Langzeitschäden wie Lähmungen oder Verhaltensstörungen. Übertragen wird das Virus durch Speichel, Nasen- und Augensekret sowie durch Kot und Urin infizierter Tiere. Da viele Hunde geimpft sind, ist bei uns der Fuchs mittlerweile Hauptüberträger der Viren.

Die seit vielen Jahren bewährte Impfung schützt Hunde und Frettchen wirksam gegen diese Erkrankung. Daher rät der Landratsamt-Fachbereich Veterinärangelegenheiten allen Hunde- und Frettchenhaltern, ihre Tiere in einer tierärztlichen Praxis gegen Staupe grundimmunisieren zu lassen und die regelmäßigen Wiederholungsimpfungen nicht zu versäumen – die zeitlichen Abstände sind dabei abhängig vom Impfstoff.

Kursprogramm der Familienbildung Vaihingen/Enz e.V.

Folgende Kurse und Veranstaltungen beginnen:

F 48 – Spaß an Bewegung für Eltern mit Kindern von 1-2 Jahren: Wir wollen gemeinsam hüpfen, klettern, singen, schaukeln, springen und vieles entdecken. Di, 31.5.; 16.30-17.15 Uhr, 5 x Wilhelm-Feil-Schule.

Für alle Kurse und Vorträge sind schriftliche Anmeldungen erforderlich. Die Kosten entnehmen Sie bitte unserem Programmheft.

Das Büro der Familienbildung ist in den Pfingstferien vom 17.5. bis einschl. 27.5.16 geschlossen.

40 Jahre Stadt Sachsenheim und öffentlicher Dienst

Ein besonderes Jubiläum wurde kürzlich bei der Stadt gefeiert: Frau Marlies Albrecht ist seit 40 Jahren bei der Stadt Sachsenheim im öffentlichen Dienst beschäftigt. Dass beide Jubiläen mit 40 jähriger Zugehörigkeit zusammen fallen, ist sehr selten. Umso größer war die Freude bei der Jubilarin.



Bürgermeister Fiedler und der Personalratsvorsitzende Neuburger bedankten sich bei einer Feier für die gute und vertrauensvolle Zusammenarbeit bei Marlies Albrecht.

Marlies Albrecht ist seit ihrem Eintritt bei der Stadt und in den öffentlichen Dienst als Erzieherin beschäftigt. Viele Jahre im Kindergarten Regenbogen und seit 1997 im Kindergarten Spatzennest. Sie ist nicht nur vielen Eltern, Kindern und auch den Kolleginnen und Kollegen der Verwaltung bestens bekannt. Bürgermeister Horst Fiedler lobte sie als engagierte Mitarbeiterin und auch die direkten Kolleginnen und Kollegen stellten sie als äußerst beliebt und fähig heraus.

Die AVL informiert

Wohin mit Batterien und Akkus? **Batterien und Akkus enthalten wertvolle Metalle, aber zum Teil auch gefährliche Inhaltsstoffe. Deshalb ist es wichtig, sie richtig zu entsorgen.**

Die AVL-Wertstoffhöfe oder das Schadstoffmobil nehmen Batterien und Akkus gebührenfrei an. Auch im Handel können Verbraucherinnen und Verbraucher sie kostenfrei abgeben.

Keine Batterien und Akkus in den Restmüll

Wichtig ist, dass die Stromspeicher nicht in der Restmülltonne landen. Denn der eingesammelte Restmüll wird verbrannt. Die wertvollen Metalle in den Batterien und Akkus gehen so verloren, da sie keinem Recycling-Kreislauf zugeführt werden.

Beim Verbrennen treten außerdem ungeschützt Schadstoffe aus, die in Batterien und Akkus enthalten sein können.

Aus alt mach neu

Zink, Mangan, Eisen oder auch Nickel können Bestandteil von Batterien und Akkus sein. Aus diesen wertvollen Metallen werden neue Batterien hergestellt. Außerdem wird das in Batterien und Akkus enthaltene Zink z. B. als Rostschutz für Autokarosserien wiederverwendet. Nickel kommt in der Edelstahlindustrie wieder zum Einsatz.

Gläserne Produktion im Mai 2016:

Regionale und vielfältige Mühlenprodukte

Unter dem Motto der Landesinitiative „Gut zu wissen, was man isst und trinkt“ präsentiert sich im Rahmen der Gläsernen Produktion im Landkreis Ludwigsburg die Erligheimer Mühle am 16. Mai.

Pfingstmontag, 16. Mai, Erligheimer Mühle, Mühlstraße 48 in Erligheim: Von 11 bis 17 Uhr öffnet die handwerkliche Mühle in Erligheim ihre Tore. Die Mühle ist seit rund 125 Jahren im Familienbesitz des Inhabers Harald Stengel. Der Müllermeister und studierte Ernährungswissenschaftler verarbeitet Getreide aus der Region zu Mehlen und Backmischungen. Auch weitere Produkte, wie Buchweizen, Amarant und Linsen, werden im Mühlenladen, in Supermärkten und an den Wochenmarktständen angeboten. Spezielle glutenfreie Mehle werden in einem gesonderten Bereich hergestellt, damit auch Menschen mit Unverträglichkeiten zuverlässige Produkte erwerben können. Am Tag der Gläsernen Produktion können die Besucher die Arbeitsweise des handwerklichen Mühlenbetriebs bei einer Besichtigung erleben. Schautafeln und Ausstellungen der Mühle zeigen Wissenswertes über die Qualität von Mehl und bieten Informationen zu glutenfreien Produkten sowie zum Urgetreide Emmer. Aus der Getreideküche gibt es leckere Kostproben der zahlreichen Mühlenprodukte. Weitere Informationen gibt es im Internet unter www.erligheimer-muehle.de.

Faltblätter mit Informationen zu allen in diesem Jahr geplanten Betriebsöffnungen sind erhältlich in den Rathäusern, bei der Bürger-Information im Ludwigsburger Kreishaus, Hindenburgstraße 40, sowie beim Ernährungszentrum Mittlerer Neckar, Auf dem Wasen 9 in Ludwigsburg. Unter www.ludwigsburg.landwirtschaft-bw.de kann das Faltblatt online abgerufen werden. Dort findet man auch im Veranstaltungskalender detaillierte Angaben zu allen Terminen.

Organisation und Betreuung: Landratsamt Ludwigsburg, Fachbereich Landwirtschaft, Auf dem Wasen 9, 71640 Ludwigsburg, Telefon: 07141 144-4900, Internet: www.ludwigsburg.landwirtschaft-bw.de. Ansprechpartnerin: Tatjana Dieterich, Tel.: 07141 144-4944, E-Mail: tatjana.dieterich@landkreis-ludwigsburg.de.

BIETIGHEIMER ZEITUNG

Exklusive Vorteile für unsere Abonnenten

Abomax

www.abomax.bietigheimerzeitung.de

kölle

Natürlich schöne Schuhe

Kölle - Natürlich schöne Schuhe

74321 Bietigheim-Bissingen
Fräuleinstraße 11
Telefon (07142) 4 12 52

74357 Bönnigheim
Hauptstraße 19
Telefon (07143) 40 49 29

Öffnungszeiten:
Mo. bis Fr. 9.00 - 18.30 Uhr
Samstag 9.00 - 14.00 Uhr

Mo. bis Fr. 9.00 - 12.30 Uhr
14.30 - 18.00 Uhr
Samstag 9.00 - 13.00 Uhr

10%

Rabatt*

Sichern Sie sich Ihren persönlichen Einkaufsvorteil!

*10% Rabatt auf alle Produkte. Ausgenommen bereits reduzierte Ware, Nachbestellungen, Dienstleistungen und Werkstattleistungen.

Keine Abokarte? Bestellen Sie noch heute Ihre Heimatzeitung (0 71 42) 403-231

leserservice@bietigheimerzeitung.de - www.abomax.bietigheimerzeitung.de



STADTVERWALTUNG SACHSENHEIM

www.sachsenheim.de · E-Mail: info@sachsenheim.de

Vorwahl Sachsenheim (HA) 07147 · Vorwahl Zaberfeld (Za) 07046

Alle nachstehenden Dienststellen können direkt unter der Telefon-Nummer **28-** und der anschließend aufgeführten Nebenstelle angewählt werden. Bei Hauptanschlüssen (HA) ist direkt (ohne 28) zu wählen.

Bürgermeister Herr Fiedler	100
Sekretariat Sotiria Grigoriadou/ Regina Weiß	101 / 102
Fax	200
Beigeordneter Gunter Albert (Leiter Fachbereich Technik)	250
Leiter Fachbereich Verwaltung Jochen Winkler	170
Abwasserbeseitigung	
Paul Schwarz	167
Abwassergebühren	
Pia Keck / Marion Weselan	135 / 125
Bauverwaltung	
Leiter Steffen Schurr	150
Ute Zorn/ Peter Haag	151 / 152
Fax	153
Bürgerprojekte	
Milena Riesner	180
Einwohnermeldewesen	
Jennifer Grau / Carolin Schlack	113
Tanja Gottschick/ Beate Neuffer	114
Eileen Beck/ Franziska Bruker	115
Ute Fiechtner	116
Fax	149
Finanzen	
Leiter German Thüry	120
Lars Roller	121
Fax	133
Friedhofsverwaltung	
Christiana Rauch/ Elke Seyfang	134 / 124
Gaststätten- und Gewerbeangelegenheiten	
Sylvia Prietsch/ Heike Jacobi	141 / 143
Geschäftsstelle des Gemeinderates	
Katrin Grimm/ Sylvia Brose/ Petra Reyle	174 / 173 / 212
Städt. Hallen / Kulturhaus	
Ingrid Ott	106
Hochbau	
Leiter Jürgen Rind	160
Markus Fischer / Bertram Gruber	163 / 185
Nina Buchenroth / Ralf Becker	224 / 227
Sekretariat: Angelika Grumm / Fax	168 / 181
Kindergarten	
Milena Riesner/ Daniela Uhl	180 / 183
Kultur	
Andrea Fink/Claudia Papp	92 23 94
Liegenschaftsverwaltung	
Beatrix Philipp	123
Kati Grimm/ Helene Teskay	136 / 127
Nachrichtenblatt	
Sotiria Grigoriadou/ Nicole Raichle	101 / 107
Öffentl. Personennahverkehr	
Silke Deuschel	188
Öffentl. Sicherheit und Ordnung	
Leiter Hartmut Schmid	144
Silke Deuschel	188
Personalangelegenheiten	
Angela Melcher	171
Carmen Schneider	172
Birgit Stenzel	175
Pressestelle	
Nicole Raichle	107
Rentenangelegenheiten	
Heike Jacobi/ Sylvia Prietsch	143 / 141
Schulverwaltung	
Leiter Bernd Bayer	140
Claudia Schwamm / Fax	145 / 142
Seniorenarbeit	
Milena Riesner	180
Sozialhilfe	
Heike Jacobi / Sylvia Prietsch	143 / 141
Städtepartnerschaft	
Nicole Raichle/ Regina Weiß	107 / 102
Standesamt	
Beate Dobner/ Sandra Scheurer-Gerlach	176 / 177
Stadtjugendpfleger	
Nico Blum	146
Stadtteilbeauftragte	
Annette Messer	103
Stadtkasse	
Heidrun Reule/ Heike Wieck	130 / 128
Sabine Espenner	129
Fax	132
Steuerverwaltung	
Grund- und Gewerbesteuer Großsachsenheim, Zweitwohnungssteuer: Elke Seyfang	124
Grund- und Gewerbesteuer Kleinsachsenheim, Kirbachtal, Hunde- und Vergnügungssteuer: Frau Rauch	134
Straßen und Beleuchtung	
Ulrich Thurm	161
Tiefbau	
Leiter Volker Armbruster	165
Sekretariat: Katrin Weidenbacher / Fax	162 / 164
Tourismus	
Matthias Friedrich / Regina Weiß	108 / 101

Umweltschutz	
Alois Danner	179
Vereinsangelegenheiten	
Bernd Bayer/ Ingrid Ott	140 / 106
Verkehrsüberwachung	
Ivonne Winter / Birgit Celiktemel	148
Verwaltungsstellen	
Hohenhaslach Jennifer Grau (HA) 60 34 Fax 22 04 51	
Ochsenbach Carolin Schlack (Za) 8 21 Fax 88 01 46	
Spielberg Carolin Schlack (Za) 1 23 95 Fax 88 01 65	
Häfnerhaslach Carolin Schlack (Za) 8 24 Fax 88 01 45	
Waldspielplätze	
Beate Schröter	126
Wasserzins	
Pia Keck / Marion Weselan	135 / 125
Wasserversorgung, Technik	
Mario Di Iorio	166
Wasserwerk, Kfm. Betriebsleiter	
German Thüry	120
Wasserwerk, Techn. Betriebsleiter	
Volker Armbruster	165
Wirtschaftsförderung	
Matthias Friedrich	108
Zentraler Service	
Stefan Riedesser	178
Zweckverband Eichwald Steffen Schurr/ Peter Haag	150/152
Wasserwerk, Notdienst (s. Seite 2)	
Sonstige Einrichtungen	
Archiv/Museum	92 23 94
Haus der Senioren	92 36 30
Baubetriebshof	2 20 39-0
Bücherei	90 02 53
	Fax 90 02 54
Feuerwehrgerätehäuser	
Großsachsenheim	2 20 78 26
Kleinsachsenheim	52 99
Hohenhaslach	52 90
Ochsenbach	72 35
Häfnerhaslach	25 94
Hallenbad	22 01 53
Jugendhaus	30 72
Kindertageseinrichtungen	
Großsachsenheim Schloßkindergarten	92 25 97
Arche Noah	92 25 98
Regenbogen	30 58
Spatzennest	92 29 85
Pfiffikus	27 69 74 10
Lummerland	2 76 74 81
Mobile mit Familien-Zentrum	27 69 74 50
Kleinsachsenheim Hudelweg	92 25 90
Villa Sonnenschein	92 25 99
Hohenhaslach Unterm Weinberg	64 06
Ochsenbach Sonnenblume	0 70 46 / 61 01
Häfnerhaslach Sterntaler	0 70 46 / 53 88
Kulturhaus	92 23 94
Notariat	22030-0
Fax	22030-30
Polizeiposten Großsachsenheim	27 40 60
	Fax 2 74 06 20
Schulen	
Gemeinschaftsschule	96 04-100
	Fax 96 04-110
Grundschulförderklasse	96 04-166
Kernzeitenbetreuung	96 04-333
Eichwald-Realschule	96 04-200
	Fax 96 04-210
Kraichertschule	96 04-300
	Fax 96 04-310
Grundschule Kleinsachsenheim	30 71
	Fax 92 48 13
Kirbachtalschule	92 10 70
	Fax 92 10 73
Bergschule	30 97
	Fax 994-0
Evang.-Lichtenstern-Gymnasium	994-30
	Fax 994-30
Soziale Gruppenarbeit der Ev. Jugendhilfe	1 40 44
Sozialstation	92 10 10

TAXI RESCH

Über **40 Jahre** TAXI RESCH

- **Personentransporte** von 1 bis 23 Personen:
 - Flughafentransfers
 - Gruppenfahrten etc.
- **Krankentransporte** (alle Kassen) zur Dialyse, Kur und Bestrahlung.

0 71 42 4 44 44

Beruhigt Abschied nehmen.

Bestattungen GAUGER

Bestattungsvorsorge:

- Sie gestalten Ihren Abschied nach Ihren Vorstellungen
- Sie ersparen Ihren Angehörigen die belastende Organisation
- Die Finanzierung über ein Treuhandkonto sicher regeln

Immer erreichbar unter 071 47/27 26 85
www.gauger-bestattungen.de

Wir helfen ... mit ganzem Herzen ...

... und kümmern uns um alle Formalitäten und Behördengänge bei den unterschiedlichsten Bestattungsformen und bei der Bestattungsvorsorge.

Seit 1902 in der 4. Generation

Meyle

BESTATTUNGEN

Telefon 0 71 41 / 20 70 00
71732 Tamm, Karlstraße 1
www.meyle-bestattungen.de
info@meyle-bestattungen.de

Filiale Bietigheim, Geisinger Straße 4, Telefon 0 71 42 / 77 43 94
Filiale Sachsenheim, Äußerer Schlosshof 1, Telefon 0 71 47 / 9 20 01
Filiale Asperg, Wettestraße 3, Telefon 0 71 41 / 66 11 57
Filiale Markgröningen, Ostergasse 27, Telefon 0 71 45 / 9 20 20

Ihr Fachbetrieb seit über 45 Jahren...

WACHSTETTER

Garten-, Landschafts- und Pflasterbau

- Straucher- und Hecken-schnitt
- Baumfällungen
- Gartenneuanlagen
- Gartenumgestaltung
- Pflasterarbeiten
- Natursteinarbeiten
- Reparaturarbeiten
- Neuanpflanzungen
- Dachbegrünung
- Dauerpflege von Gärten und Anlagen

Siemensstr. 28 · 74343 Großsachsenheim
Tel. (0 71 47) 44 02 · Fax (0 71 47) 1 45 28
Mobil (01 71) 7 26 43 62
www.wachstetter-gartenbau.de

Sie haben das Sachsenheimer Nachrichtenblatt nicht erhalten?

... dann rufen Sie unseren Vertrieb unter der Rufnummer **0 71 42 / 403 231** an oder faxen Sie uns unter **0 71 42 / 403 122**

1 bis 13 Personen

TAXI BRAUN

Sibylle Braun

in SACHSENHEIM

Tel. 0 71 47 - 81 86



BÄDER ■ HEIZUNGEN und mehr!

E H R E T + S C H A U Z

Bergstr. 4 · 74343 Sachsenheim
Tel. 0 71 47 / 89 49 · Fax 89 97

Zuverlässigkeit hat einen Namen!



Sport, Spiel und Spaß für Mütter mit Kind

Aktuelle Kurse ab Juni

- **Indoorworkout** Mama mit Kind (Bietigheim)
- **Nordic Walking** mit Kind (Metterzimmern)

Nähere Infos & Anmeldung unter **Ulrike Pfeiffer 0178 - 104 31 20**
www.return-to-shape.com



Häfnerhaslach: Blick auf die Turmuhr.

Große Pfingstbesichtigung - jetzt die Traumwohnung aussuchen!



Pfingst-Besichtigung: Sa. + Mo. 14 - 16 h. So. besichtigungsfrei!

SACHSENHEIM LICHTENSTERN CARRÉ

Kopernikusstr. Im Rohbau

Lebendiges Sachsenheim mit optimaler Verkehrsanbindung

Für Sie vor Ort Ihre Projektleiterin Fr. Lohmann-Eitel 0163 / 5802392

Wohnen mit Komfort
Attraktive 3 1/2 Zimmer-Wohnung auf ca. 88 m² Wohnfläche mit Fußbodenheizung. € 278.800,-

Beispiele aus unserem Angebot:
2 1/2 Zimmer, Balkon € 201.800,-
3 1/2 Zimmer, Balkon € 239.800,-
4 1/2 Zimmer, Balkon € 290.800,-
3 1/2 Zimmer, Penthouse € 379.800,-

Beratung Kopernikusstr.:
Sa. + So. 14-16 h, Mo., Mi. + Fr. 16.30-18 h

ANFAHRT: Von Bietigheim kommend rechts Ri. Sachsenheim, die erste links abbiegen, neben REWE.

Energieeffizienzklasse=B
Energieträger = Holzpellets-Gas



SACHSENHEIM MOA
MODERNE ARCHITEKTUR SACHSENHEIM

Für Sie vor Ort Ihr Projektleiter Dieter Spahr 0177 / 6238118

Bissinger Str. / Jahnstr. Im Innenausbau

Elegante 3 1/2 Zimmer-Maisonette mit Aufzug, Fußbodenheizung und Südbalkon. € 282.800,-

Besichtigung im Layher Info Büro neben Jahnstr.12: Sa. + So. 14-16 h, Mo., Mi. + Fr. 16.30-18 h

Beispiele aus unserem Angebot:
3 1/2 Zimmer, Balkon € 245.800,-
3 1/2 Zimmer, Garten € 278.800,-
4 1/2 Zimmer, Mais. € 379.800,-

Energieeffizienzklasse=B
Energieträger = Holzpellets-Gas

ANFAHRT: Von Bietigheim / Vaihingen kommend Richtung Sachsenheim, am REWE vorbei, nach dem Lichtensterngymnasium links abbiegen in die Jahnstr.



LAYHER

Sympathisch. Zuverlässig. Schwäbisch.

Riedstraße 1 • 74354 Besigheim

Tel. 07143 / 8055-0
Top-aktuelle Projekte auf unserer Homepage: www.layher-wohnbau.de

Für ein schönes Zuhause bunter
Fensterblümlen-Markt mit Pflanzen aus regionalem Anbau

In unserer Gärtnerei Bissinger Str. bis 21. Mai finden Sie uns auch auf dem Edeka-Parkplatz in Großsachsenheim



Ihre Gärtnerei seit 1911!

Otto Currle
 Bissinger Straße 29 · 74343 Sachsenheim
 Telefon (0 71 47) 63 12 · Fax 57 21 · www.gaertnerei-currle.de
 Öffnungszeiten: Mo. – Fr. 8.30 – 18.30 Uhr
 Sa. 8.30 – 13.30 Uhr
 So. 10.30 – 12.00 Uhr



Die Stadt Sachsenheim sucht für ihren Forstbetrieb zum frühestmöglichen Zeitpunkt eine/n

Forstwirt/in oder Forstwirtschaftsmeister/in
 (39 Stunden pro Woche / die Bezahlung erfolgt nach dem TVöD-Wald Ba-Wü)

in unbefristeter Festanstellung.

Unser Stadtwald ist Teil des Naturparkes Stromberg-Heuchelberg und hat eine Fläche von rund 1300 ha. Es ist ein ausgesprochener Laubholzbetrieb, die prägende Baumart ist die Eiche. Eine zukunftsorientierte, naturnahe Bewirtschaftung des Stadtwalds ist für uns selbstverständlich.

Ihre Aufgabenschwerpunkte sind alle üblichen Forstbetriebsarbeiten eines Laubholzbetriebes von der Holzernte, Kulturarbeiten, Jungbestandspflege bis zu Erholungseinrichtungen.

Haben Sie eine abgeschlossene Ausbildung als Forstwirt/in bzw. Forstwirtschaftsmeister/in und verfügen eventuell über Berufserfahrung im Laubholz? Besitzen Sie einen Führerschein der Klassen B und L? Die Klassen BE (Pkw mit Anhänger) und T wären wünschenswert, aber keine Bedingung. Zeichnen Sie Teamgeist, Selbstständigkeit, körperliche Fitness genauso aus wie verantwortungsbewusstes Arbeiten in und mit der Natur?

Dann wartet ein abwechslungsreicher und interessanter Arbeitsplatz auf Sie. Senden Sie bitte Ihre aussagekräftige Bewerbung als pdf-Datei bis zum 31.05.2016 per Mail an personal@sachsenheim.de. Falls Ihnen eine Bewerbung per E-Mail nicht möglich ist, adressieren Sie Ihre schriftliche Bewerbung an die Stadt Sachsenheim, Zentraler Service, Frau Birgit Stenzel, Außerer Schloßhof 3, 74343 Sachsenheim, telefonische Rückfragen gerne unter 07147/28-175.

Für forstliche Fragen stehen Ihnen gerne unsere beiden Revierförster Herr Böer (0171/5538329) und Herr Wöhr (0171/5538327) zur Verfügung. Wir freuen uns, Sie kennenzulernen!

www.sachsenheim.de

K HEIZUNGSBAU
R N Meisterbetrieb

HELMUT KERN – HEIZUNGSBAUMEISTER
 Eisenbahnstraße 4/1 · 74343 Sachsenheim
 Telefon (0 71 47) 41 19 · Fax (0 71 47) 1 44 74

- Öl- und Gasheizungen
- Brennwerttechnik
- Pelletsheizungen
- Solaranlagen
- Wärmepumpen
- Kundendienst
- Sanitäre Anlagen
- Badplanung



www.wanderer-sachsenheim.de

DIE ZUKUNFT IM FOKUS.
Wir bieten Arbeitsplätze.

Mitarbeiter aus den Gewerken Sanitär, Fliesen, Energie- und Heizungstechnik, darunter Handwerksmeister und qualifizierte Gesellen - bilden unser junges und hochmotiviertes Team.

Sie begeistern sich für Ihre Arbeit, sind teamfähig, offen, schätzen flache Hierarchien und ein tolles Arbeitsklima in einem erfolgreichen Unternehmen. Sie sind belastbar, wollen zeigen, was in Ihnen steckt und haben den Ehrgeiz, sich weiter zu entwickeln.

Wir bieten Ihnen mehr als nur einen Job. Wir suchen einen hochqualifizierten Gesellen im Gewerk

Heizungsmonteur

Bewerben Sie sich telefonisch oder schriftlich bei Frau Monika Wanderer.

Wanderer:
 Wasser & Wärme GmbH



Rudolf-Diesel-Str. 15 Telefon 07147/276240
 74343 Sachsenheim Telefax 07147/2762466

Wir sind Hersteller von Stanz- und Umformwerkzeugen, Folge- und Folgeverbundwerkzeugen, Tiefziehwerkzeugen, sowie von Transferwerkzeugen und fertigen hochwertige Prototypen- und Präzisionsteile für namhafte Kunden in der Automobil- und Zuliefererindustrie, sowie in der Bau- und Hausgeräteindustrie.

Für unsere Fräsabteilung suchen wir schnellstmöglich in Vollzeit eine/n

CNC-Fräser m/w

Ihre Aufgaben:
 Erstellen von CNC-Programmen, selbständiges Einrichten und Bedienen von CNC-Fräsmaschinen (FANUC-Steuerung, Heidenhain-Steuerung, 3- und 5-Achsen-Fräsen), Qualitätskontrolle.

Ihr Profil:
 Abgeschlossene Ausbildung zum Zerspanungsmechaniker m/w Fachrichtung Fräsen, mehrjährige Erfahrung im Bedienen und Programmieren von CNC-Fräsmaschinen (wir arbeiten Sie aber auch gerne ein), Verantwortungsbewusstsein, Leistungsbereitschaft, Flexibilität und Teamfähigkeit.

Es erwartet Sie eine interessante, abwechslungsreiche Tätigkeit mit guten Verdienstmöglichkeiten und den üblichen Sozialleistungen in einem modernen und zukunftsorientierten Unternehmen.

Haben wir Ihr Interesse geweckt? Dann bewerben Sie sich bitte online oder senden Sie uns Ihre vollständigen und aussagefähigen Bewerbungsunterlagen zu Händen von Frau Federmann.

Federmann GmbH Werkzeugbau · CNC-Technik
 Michelbacher Str. 70 Fon: (+49) 07046 - 911 08-0 info@federmann-gmbh.de
 D 74374 Zaberfeld Fax: (+49) 07046 - 911 08-22 www.federmann-gmbh.de

Autohaus Kürzinger

Besuchen Sie unsere Autoschau!

- Neu- u. Gebrauchtwagen
- Verkaufsräume
- TÜV täglich
- Unfall-Instandsetzung
- Mietwagen
- Flüssiggasabnahme nach G607



Der Weg lohnt sich!

Bertha-Benz-Str. 10 · 74343 Sachsenheim · Tel. 0 71 47 / 96 99-0 · kuerzinger@web.de
www.autohaus-kuerzinger.de



Parkett FUCHS

Parkettboden Wohnungseingangstüren
 Vinylboden Ganzglastüren
 Korkboden Schiebetüren
 Teppichboden Innentüren

Fachgeschäft in XXL Kompetenz im Handwerk

Oberthstrasse 5 · 71706 Markgröningen · 07145-9350890 · www.parkett-fuchs.de



Glaswerkstätten Neumann

Haus türen.

- Wintergärten
- Vordächer
- Überdachungen
- Aluminium-Fenster

eigene Fertigung.

Aischbachstraße 8
 74343 Sachsenheim
 Hohenhaslach
 Tel. 0 71 47 / 9 21 90 - 0
 Fax 0 71 47 / 9 21 90 - 90
www.neumann-glas.de

BRAUCHEN SIE EINEN TECHNIKER?



Kommen Sie zu uns!
 Wir bieten Miele-Kundendienst sowie sämtliche Elektroinstallationen.

Elektro Enchelmaier GmbH

Weil da der Service stimmt

74321 Bietigheim-Metterzimmern, Kleinsachsenheimer Straße 36
 Telefon (0 71 42) 9 56 10 Fax (0 71 42) 9 56 15



Heizungstechnik
 Solaranlagen - Photovoltaik - Heizung & Sanitär

Wärme und Komfort.

Siemensstr. 23/1 · 74343 Sachsenheim
 Telefon 07147 / 27 55 75

majdandzic@ms-heizung.de · www.ms-heizung.de



TV, HiFi, **Service macht den Unterschied!**
 Kabel, Sat, Multimedia, Reparaturservice, Verkauf u. Installation

Buchstraße 42
 74321 Bietigheim-Bissingen
 Telefon 0 71 42 / 5 15 79
 Mo.-Sa. 9.00-12.30 Uhr
 Mo. Di. Do. Fr. 15.00-18.00 Uhr und nach Vereinbarung
www.ep-selter.de



WILD GRABMALE

Steinmetz & Bildhauermeister

74343 Sachsenheim · Kirchhofstraße 13
 Telefon 071 47 / 135 33 · Fax 071 45 / 62 04
 mail@wild-grabmale.de · wild-grabmale.de
 Öffnungszeiten: Mi, Do, Fr 10-12, 15-17 Uhr und jederzeit nach Vereinbarung



Von-Koenig-Straße 10
 74343 Sachsenheim
 Telefon 07147 / 27 07 13 ANWALTSKANZLEI SCHLICHT

Ihre Rechtsanwaltskanzlei im Zentrum von Sachsenheim

Mietrecht und Wohnungseigentumsrecht · Erbrecht
 Baurecht · Verkehrsrecht · Arbeitsrecht · Familienrecht

www.anwaltskanzlei-sachsenheim.de

Bevor Ihr Motor hinüber ist ...

... lieber Zahnriemen wechseln!

Wir beraten Sie gerne.

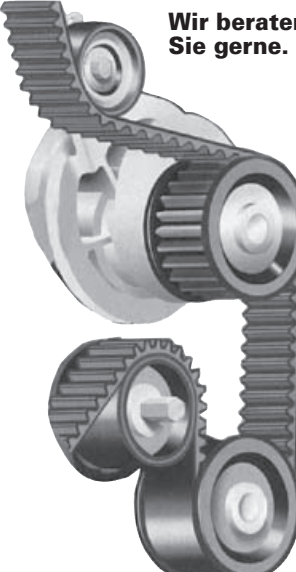

Urlaub 27.5. - 5.6.

BOSCH Service

WIRTUN ALLES FÜR IHR AUTO

Autohaus Echsel
 Horrheimer Straße 19
 74343 Sa.-Hohenhaslach
 Telefon (0 71 47) 34 68

www.wanderer-sachsenheim.de



DIE ZUKUNFT IM FOKUS.

Wasser. Bad. Design.

Tauchen Sie mit uns gemeinsam in die vielfältige HANGROHE Welt ein.

Wir sind für alle Lösungen rund um Ihr Traumbad der richtige Ansprechpartner.

JUNKERS **hangrohe**

Wanderer:

Wasser & Wärme GmbH

Wir beraten Sie gerne!

Rudolf-Diesel-Str. 15 74343 Sachsenheim
 Telefon 07147/276240 Telefax 07147/2762466