

# Sachsenheimer Nachrichtenblatt

seit 1495 Stadt



Sachsenheim

Ausgabe-Nr. 11  
Freitag, 27. Mai 2016  
Jahrgang 2016

## Mitteilungen der Stadtverwaltung

### Bürgersprechstunde von Herrn Bürgermeister Fiedler

Bürgermeister Horst Fiedler bietet für die Bürgerinnen und Bürger Sprechstunden an.

Die nächste **Bürgersprechstunde in Großsachsenheim** findet am **Dienstag, 07. Juni 2016 von 17:00 – 17:30 Uhr, Zimmer Nr. 1.10 im Rathaus der Stadt Sachsenheim – Äußerer Schloßhof 3, statt**

Über die weiteren Termine informieren wir Sie rechtzeitig.

Zur Vermeidung von Wartezeiten wird um vorherige Terminabsprache unter der Telefonnummer 28-101 gebeten.

### Herzliche Einladung zur Einwohnerversammlung

Liebe Mitbürgerinnen und Mitbürger,  
um Sie über aktuelle sowie künftige Planungen und Projekte unserer Stadt zu informieren, findet am **Sonntag, 5. Juni 2016, um 11:30 Uhr, in der Kirbachtalhalle Hohenhaslach** eine Einwohnerversammlung mit anschließendem Einwohnerggespräch statt. Hierzu lade ich Sie recht herzlich ein. Einlass ist ab 11:00 Uhr.

Im Anschluss daran gibt es in der Kirbachtalhalle einen lockeren Stehempfang. Die Landfrauen Hohenhaslach bereiten leckere Fingerfood-Köstlichkeiten vor und die 9. Klasse der Kirbachschule übernimmt den Kaffee- und Kuchenverkauf. Der Erlös kommt der Klassenkasse für einen Schullandheimaufenthalt zugute.

Ein Ensemble der Stadtkapelle Sachsenheim sorgt für die musikalische Umrahmung.

Nutzen Sie die Gelegenheit, sich aus erster Hand über Ihre Stadt zu informieren!

Ich würde mich sehr freuen, Sie am 5. Juni zu dieser Veranstaltung begrüßen zu dürfen

Mit herzlichen Grüßen

Ihr

Horst Fiedler, Bürgermeister

### Geld der Bürgerstiftung wurde ausgeschüttet

Die „**Bürgerstiftung für gemeinnützige Zwecke Sachsenheim**“ konnte dieses Jahr **4.950,17 Euro für förderungswürdige Projekte in der Stadt ausschütten.**

Die Bürgerstiftung besteht seit dem Jahr 2007. Im Mai 2016 konnte nun die siebte Ausschüttung in Höhe von 4.950,17 Euro an Projekte verteilt werden. Das Geld stammt aus den Zinsen des Stiftungsvermögens.

Alle in Sachsenheim lebenden Menschen waren aufgerufen, Vorschläge für die Verwendung der Mittel abzugeben. Der Stiftungsrat kam zusammen, um die Zuwendungsempfänger zu bestimmen. Das Geld wird wie folgt aufgeteilt:

Für ein interkulturelles Chor- und Instrumentalprojekt für in Sachsenheim lebende Migranten und Flüchtlinge erhält der **Kulturbereich der Stadt 1.000 Euro.**

**300 Euro** gehen an den **Türkisch islamischen Kultur- und Sportverein Sachsenheim e.V.** für das kostenlose Ramadan Essen für Flüchtlinge.

**550 Euro** erhält der **Seniorentreff Kleinsachsenheim** für die Programmgestaltung der Veranstaltungen des Seniorentreffs.

Die **Kraichertschule** bekommt **300 Euro** für die Einkäufe zur Zubereitung der gemeinsamen Mittagessen in der Schulküche.

**1.500,17 Euro** erhält der **Baubetriebshof Sachsenheim** für den Ersatz einer gespendeten Bank und für die Aufstellung einer neuen Bank.

Um eine Rundbank in der Von-Koenig-Straße aufzustellen gehen **1.300 Euro** an den Verein **IBISA e.V.**

Die Bürgerstiftung Sachsenheim ist eine sinnvolle Einrichtung. Spenden und Zustiftungen sind jederzeit herzlich willkommen, egal in welcher Höhe

Bei Zugängen bis 500 Euro wird der Betrag als Spende behandelt

und erhöht die darauffolgende Ausschüttung. Ab 500 € kann eine Zustiftung erfolgen. Stiftungsbeiträge können steuerlich geltend gemacht und mit einer Zweckbindung versehen werden.

Das Spendenkonto der Stiftergemeinschaft lautet:

BIC: SOLADES1LBG

IBAN: DE69604500500000018205

Name der Bank:

KSK Ludwigsburg

Verwendungszweck: Spende Bürgerstiftung Sachsenheim

Mit den Zuwendungen aus der Bürgerstiftung sollen auch künftig Sachsenheimer Projekte, Einrichtungen, Einzelpersonen oder Familien unbürokratisch und unabhängig von der wirtschaftlichen Lage unterstützt werden.

**Bitte nennen Sie uns Menschen oder Projekte, die mit Geld aus der Bürgerstiftung unterstützt werden könnten.**

Die Stiftungsstatuten können Sie unter [www.sachsenheim.de/](http://www.sachsenheim.de/) unter Stadt & Bürgerservice bei der Rubrik Bürgerbeteiligung angesehen werden.

Vorschläge für die Verwendung von Bürgerstiftungsmitteln nimmt die Verwaltung ganzjährig gerne entgegen. Ihre Ansprechpartnerin ist Frau Raichle, Telefon 07147 28-107; E-Mail: [n.raichle@sachsenheim.de](mailto:n.raichle@sachsenheim.de).

### Ehrung Ehepaar Schürholz für den Asylkreis

Eigentlich hätte Bürgermeister Horst Fiedler alle 160 ehrenamtliche Helferinnen und Helfer des Asylkreises Sachsenheim ehren

sollen und wollen. Da dies nicht möglich ist, überreichte er stellvertretend den beiden „Köpfen der ersten Stunde“ dem Vorsitzenden Franz-Hellmut Schürholz und Elke Schürholz die „Dankesurkunde für besondere ehrenamtliche Leistungen“ im Rahmen einer Gemeinderatssitzung.

In seiner Ehrungsrede sagte Fiedler: „Dem Gemeinderat und mir ganz persönlich ist es ein besonderes Anliegen, dem noch jungen Arbeitskreis Asyl Sachsenheim für sein Engagement zu danken. Besonders dem Sprecher und Vorsitzenden **Franz-Hellmut Schürholz** und seiner **Ehefrau Elke** gilt unser Dank, aber auch allen im Arbeitskreis wirkenden Helferinnen und Helfern. Insgesamt sind in den Helferkreisen Hohenhaslach, Ochsenbach, Groß- und Kleinsachsenheim 160 Ehrenamtliche tätig.“

Besonders lobte er das Patenschafts-System, das aufgebaut wurde. Hier unterstützen die Ehrenamtlichen die in Sachsenheim lebenden Flüchtlinge in allen Dingen des täglichen Lebens: Behördengänge, Einkäufe, Arztbesuche, Schul- und Kindergartenanmeldung gehören dazu. Auch bei der Suche nach Beschäftigungsmöglichkeiten, Ausbildungs- oder Praktikumsplätzen, bei Kontakten zu den Vereinen, usw. ist der Arbeitskreis helfend aktiv.

Der Betrieb der Kleiderkammer und das einmal im Monat stattfindende Asyl Café – als Treffpunkt und Begegnungsstätte für und mit

Fortsetzung auf Seite 3 →



Stellvertretend für den Asylkreis wurden Franz-Hellmut und Erika Schürholz geehrt. (Foto: BZ)

**Stadtverwaltung**

<b>Großsachsenheim</b>	<b>Tel. 28-0</b>
Mo. – Fr.	8.00 – 12.00 Uhr
Di.	16.30 – 18.30 Uhr
Do.	14.00 – 16.00 Uhr

**Bürgerservice, Einwohnerwesen**  
**Tel. 28-114/-115/-116**

Montag	8.00 – 12.30 Uhr
Dienstag	8.00 – 12.30, 16.30 – 18.30 Uhr
Mittwoch	7.00 – 12.30 Uhr
Donnerstag	8.00 – 12.30, 14.00 – 18.00 Uhr
Freitag	8.00 – 12.30 Uhr

**Verwaltungsstelle Hohenhaslach**  
**Tel. 60 34**

Montag	14.30 – 18.30 Uhr
Mittwoch	8.00 – 12.00 Uhr

**Verwaltungsstelle Ochsenbach**  
**Tel. (0 70 46) 821**

Dienstag	17.00 – 18.30 Uhr
Donnerstag	8.00 – 12.00 Uhr

**Verwaltungsstelle Spielberg**  
**Tel. (0 70 46) 1 23 95**

Mittwoch	15.00 – 16.30 Uhr
----------	-------------------

**Verwaltungsstelle Häfnerhaslach**  
**Tel. (0 70 46) 8 24**

Montag	8.00 – 12.00 Uhr
Mittwoch	17.00 – 18.30 Uhr

**Öffentliche Einrichtungen**

<b>Haus der Senioren</b>	<b>Tel. 92 36 30</b>
Di. + Mi.	14.00 – 17.00 Uhr
Do.	siehe Textteil.

**Kleblatt Pflegeheim**  
**Großsachsenheim****Kleblatt Pflegeheim**  
**Kleinsachsenheim****Kleblatt**  
**Tagespflegestation****Jugendtreff Kirbachtal**

Sa. offener Betrieb	ab 18.30 Uhr
---------------------	--------------

**Jugendhaus „HOT“**

Di. Schülercafé	12.00 – 14.00 Uhr
Di. Offener Betrieb	18.00 – 21.00 Uhr
Mi. Mädchentreff	16.30 – 18.30 Uhr
Do. Schülercafé	12.00 – 14.00 Uhr
Do. Offener Betrieb	17.00 – 21.00 Uhr
Fr. Offener Betrieb	18.00 – 22.00 Uhr
Sa.	je nach Veranstaltung

**Stadtbücherei Großsachsenheim**  
**Tel. 90 02 53**

Mo.	geschlossen
Di.	9.30 – 13.00 Uhr, 15.00 – 19.00 Uhr
Mi., Do., Fr.	15.00 – 19.00 Uhr
Sa.	10.00 – 13.00 Uhr

**Stadtmuseum**  
**Tel. 92 23 94**

Di.	14.00 – 18.30 Uhr
So.	14.00 – 17.00 Uhr

Gruppenführungen auch außerhalb der Öffnungszeiten nach Vereinbarung. Eintritt frei.

**Hallenbad**  
**Tel. 22 01 53**

Mo. Ruhetag	
Di.	14.00 – 22.00 Uhr
Mi.	17.00 – 22.00 Uhr, Warmbadetag
Do. + Fr.	14.00 – 23.00 Uhr
Sa.	14.00 – 20.00 Uhr
Sa.	14.00 – 17.00 Uhr, Spielnachmittag
So.	9.00 – 20.00 Uhr, Warmbadetag

**Sauna**  
**Tel. 22 01 53**

Mo.	16.00 – 22.00 Uhr, Damen
Di., Mi.,	14.00 – 22.00 Uhr, gemischt
Do., Fr., Sa.	14.00 – 23.00 Uhr, gemischt
So.	9.00 – 20.00 Uhr, Familientag

**Notariat**  
**Tel. 22 03 00****Bereitschaftsdienste****Ärzte**

Informationen über den zuständigen Notdienst an Werktagen erhalten Sie bei Ihrem Hausarzt.

**Notfallpraxis Sersheim Schlossstr. 24**  
(Ortsmitte, gegenüber Rathaus)

Telefon (0 70 42) 81 86 66  
Telefonische Anmeldung erbeten.  
Transportfähige Patienten werden gebeten, die Notfallpraxis aufzusuchen.

**Samstag/Sonntag/Feiertag**  
von 8.00 bis 20.00 Uhr,  
Schlossstraße 24, 74372 Sersheim.

**Werktags** ab 18.00 und immer nachts:  
Notfallpraxis Bietigheim, Uhlandstraße 24, 74321 Bietigheim-Bissingen,  
Tel. (0 71 42) 7 77 98 44.

Telefonische Voranmeldung unbedingt erforderlich.

**Ärztlicher Bereitschaftsdienst** 116 117

**Kinderärzte****Kinderärztlicher Notfalldienst für den Landkreis Ludwigsburg:**

Bei akuten Erkrankungen und anderen Notfällen: Notfallpraxis für Kinder- und Jugendliche im Klinikum Ludwigsburg, Posilipstr. 4, 71640 Ludwigsburg. Öffnungszeiten: Montag - Freitag 18.00 Uhr bis am nächsten Morgen um 8.00 Uhr; Samstag, Sonntag und an Feiertagen ganztags von 8.00 Uhr bis am nächsten Morgen um 8.00 Uhr. **Eine telefonische Anmeldung ist nicht erforderlich, bitte bringen Sie die Versichertenkarte mit.** Die Notfallpraxis ist Montag bis Freitag von 8.00 Uhr bis 18.00 Uhr geschlossen.

**Zahnärzte**

**Zu erfragen über Tel. (07 11) 7 87 77 33**

**Notdienste**

Polizei Tel. 110  
Polizeiposten  
Sachsenheim Tel. (0 71 47) 27 40 60  
Vaihingen/Enz Tel. (0 70 42) 941-0  
Feuerwehr u. ärztl. Notdienst Tel. 112  
**Krankentransporte, 24 Std.**

(kein Notfall) (0 71 41) 19 222  
Notfall- Nr. jetzt Zentral-Nr. 116 117

**Städt. Krankenhaus Bi-Bi** (0 71 42) 790

**Wasserwerk Sachsenh., Cityruf-Auftragsdienst:** (01 69 51) 7 37 26 84

Nach Aufforderung Nachricht an den Notdienst des Wasserwerks sowie die Tel.-Nr., unter der zurückgerufen werden soll, durchgeben. Der Notdienst meldet sich innerhalb 10 Minuten telefonisch.

**Info per E-Mail an:** 7372684@cityruf.de  
Die zu versendende Mitteilung bitte nur im „Betreff“ eingeben.

**Elektroinnung Ludwigsburg**  
24-Std.-Notdienst (0 71 41) 22 03 53

**Sanitärinnung Ludwigsburg**  
(nur an Wochenenden und Feiertagen)  
(0 71 41) 22 03 83

EnBW Gas-Störungsannahme  
24 Std. 0800/3629-447

EnBW Strom-Störungsannahme  
24 Std. 0800/3629-477

**Auskunftsnummer für diensthabende Apotheken**

**01805 / 00 29 63**

**Apotheken****Bietigheim-Bissingen, Sachsenheim, Bönnigheim und Umgebung:**

27.05. Neckar-Enz-Apotheke  
☎ (0 71 43) 3 14 16  
Besigheim, Hauptstraße 16

28.05. Apotheke Dr. Dorda  
☎ (0 71 41) 6 30 51  
Asperg, Bahnhofstraße 89

28.05. Mörike-Apotheke  
☎ (0 71 42) 77 64 27  
Bissingen, Bahnhofstraße 148

29.05. Schloß-Apotheke  
☎ (0 71 47) 63 28  
Großsachsenheim,  
Äußerer Schloßhof 9

30.05. Apotheke am Unteren Tor  
☎ (0 71 42) 7 88 69-10  
Bietigheim, Hauptstraße 12

31.05. Flora-Apotheke  
☎ (0 71 41) 60 42 22  
Tamm-Hohenstange,  
Ulmer Str. 12/2

31.05. Neckar-Apotheke  
☎ (0 71 43) 9 45 11  
Gemmrigheim, Hauptstr. 55

01.06. Apotheke im Aurain  
☎ (0 71 42) 2 16 19  
Bietigheim, Stuttgarter Str. 56

02.06. Apotheke im Enztal-Center  
☎ (0 71 43) 80 18 53  
Besigheim, Riedstr. 4

02.06. St. Bartholomäus-Apotheke  
☎ (0 71 45) 52 21  
Markgröningen, Ostergasse 22

03.06. Rats-Apotheke  
☎ (0 71 43) 20 44  
Bönnigheim, Kirchstraße 15

04.06. Enz-Apotheke im Zentrum  
☎ (0 71 42) 92 00 13  
Bissingen, Kreuzstr. 12

05.06. Ostertor-Apotheke  
☎ (0 71 45) 45 97  
Markgröningen, Ostergasse 33

05.06. Rathaus-Apotheke  
☎ (0 71 43) 87 03 07  
Löchgau, Hauptstraße 44/2

06.06. Apotheke im Buch  
☎ (0 71 42) 5 26 58  
Bietigheim, Buchstr. 8

07.06. Bahnhof-Apotheke  
☎ (0 71 47) 66 60  
Großsachsenheim,  
von-Koenig-Str. 12

08.06. Landern-Apotheke  
☎ (0 71 45) 51 79  
Markgröningen, Auf Landern 24

08.06. Schiller-Apotheke  
☎ (0 71 42) 5 15 40  
Bietigheim,  
Großingersheimer Str. 17

09.06. Hölderlin-Apotheke  
☎ (0 71 43) 5 02 55  
Mundelsheim, Lange Str. 9

**Abfallbeseitigung****Großsachsenheim**

Restm.	Biom.	Restm. 1100 l
09.06.	02./09.06.	02./09.06.

**Grüne Tonne**

flach	rund	flach 1100 l
03.06.	06.06.	28.05.

**Kleinsachsenheim**

Restm.	Biom.	Restm. 1100 l
28.5./10.6.	28.5./3.6./10.6.	28.5.3.6./10.6.

**Grüne Tonne**

flach	rund	flach 1100 l
30.5.	31.5.	28.5.

**Hohenhaslach, Häfnerhaslach, Ochsenbach, Spielberg**

Restm.	Biom.	Restm. 1100 l
28.5./10.6.	28.5./3.6./10.6.	28.5./3.6./10.6.

**Grüne Tonne**

flach	rund	flach 1100 l
-	-	28.5.

**Kirchliche Sozialstation Sachsenheim****Hohe Straße 22,**

**Tel. 92 10 10, Fax 92 10 15**

Öffnungszeiten: Mo. – Fr., 9 – 12 Uhr; außerhalb der Zeiten besteht ein Bereitschaftsdienst unter der angegebenen Nummer

**Pflegedienstleitung und Sitzwachengruppe**  
**Tel. 92 10 12**

**Trauerfrühstück im Trauercafe**  
Offener Gesprächskreis für Trauernde jeden ersten Dienstag im Monat von 9.30 bis 11.00 Uhr im Evangelischen Gemeindehaus in der Oberen Str. 31.

In einer geschützten Atmosphäre laden wir ein, sich bei einem Frühstück unter fachkundiger Anleitung mit anderen Betroffenen auszutauschen. Ausgebildete Trauerbegleiterinnen geben Impulse und Hilfestellungen um die Zeit der Trauer besser bewältigen zu können.

Eine Anmeldung ist nicht erforderlich. Die Teilnahme ist kostenlos. Alle Teilnehmenden verpflichten sich zur Verschwiegenheit nach außen.

Informationen gibt es bei Trauerbegleiterin Bettina Mayer (07042-35247) und Diakonin Andrea Renk (07147-5105).

**Betreuungsgruppe Abendrot**

Für Menschen mit Demenzerkrankung jeden Dienstag von 14-17 Uhr im Evang. Gemeindehaus, Obere Str. 31. Kontakt über Kirchliche Sozialstation Sachsenheim (0 71 47) 92 10 12.

**Freundeskreis für Suchtkrankenhilfe**  
**Großsachsenheim**

Treffpunkt: ev. Gemeindehaus Großsachsenheim, jeden Dienstag um 19.30 Uhr

Kontaktadressen: Richard Fromberger, Auf Landern 18, 71706 Markgröningen, Tel. (0 71 45) 93 14 93

Monika Bitzer, Marktplatz 5, 74343 Sachsenheim, Tel. (0 71 47) 90 03 69

## Kommunal-Info

### Termine der kommunalen Gremien vom 27.05.2016 bis 09.06.2016

05.06.2016 11:30 Uhr Einwohnerversammlung, Kirnbachtalhalle Hohenhaslach

07.06.2016 18:30 Uhr Sitzung des Technischen Ausschusses Kulturhaus Sachsenheim

ö: öffentlich, Zuhörer sind herzlich eingeladen

nö: nichtöffentlich

Die Tagesordnung und die Sitzungsunterlagen sind für Besucher im Sitzungssaal aufgelegt.

Auf der Homepage Stadt Sachsenheim kann die Tagesordnung der Sitzung eingesehen werden.

Die Sitzungsunterlagen können zwei Tage vor der Sitzung unter [www.sachsenheim.de](http://www.sachsenheim.de) eingesehen werden. Wir bitten um Verständnis, dass sich der Beginn der Sitzung je nach Umfang der Tagesordnungen verschieben kann. Beachten Sie bitte die Ankündigungen in der Tagespresse.

## Wochenmarkt

Der Wochenmarkt findet freitags zwischen 14:30 Uhr und 18:30 Uhr in der Fußgängerzone im Bereich der Lammstraße statt. Neben Eiern, Frischgeflügel, Nudeln, Fleisch- und Wurstwaren werden Käse- und Molkereiprodukte, Obst und Gemüse sowie mediterrane Spezialitäten angeboten.

### Nächste Erscheinungstermine

Nachrichtenblatt Nr. 12

am 10.06.2016

Redaktionsschluss 06.06., 10 Uhr

Nachrichtenblatt Nr. 13

am 24.06.2016

Redaktionsschluss 20.06., 10 Uhr

### Kein Nachrichtenblatt erhalten?

Setzen Sie sich mit unserem Leserservice in Verbindung.

Tel.: 07142/403-231

Fax.: 07142/403-122

E-Mail:

[vertrieb@bietigheimerzeitung.de](mailto:vertrieb@bietigheimerzeitung.de)

## IMPRESSUM

### Herausgeber:

Stadt Sachsenheim, Rathaus,  
74343 Sachsenheim

### Verantwortlich für den Textteil:

Bürgermeister Horst Fiedler oder sein Vertreter im Amt.

Tel. (07147) 28-100

### Verantwortlich für den Anzeigenteil:

Anja Deters, Bietigheim-Bissingen

### Anzeigenberatung und -verkauf:

Tel. (07142) 403-0, Fax 403-125

### Gesamtherstellung,

### Druck und Vertrieb:

Druck- und Verlagsgesellschaft Bietigheim mbh, Kronenbergstr. 10,

74321 Bietigheim-Bissingen.

Das Nachrichtenblatt erscheint kostenlos freitags alle 14 Tage.

→ Fortsetzung von Seite 1

Flüchtlingen – sind weitere wichtige Aktivitäten.

Erfolgreiche Integration ist über die Sprache möglich und so werden Sprachkurse in den Stadtteilen Großsachsenheim, Hohenhaslach und Ochsenbach angeboten.

Darüber hinaus ist der Arbeitskreis, bzw. dessen erster Vorsitzender Franz-Hellmut Schürholz Ansprechpartner für die Stadt Sachsenheim in vielen Fragen zum Thema Flüchtlinge und wichtiges Bindeglied zwischen Stadtverwaltung und Flüchtlingen.

Franz-Hellmut Schürholz bedankte sich im Namen des Asylkreises für die Auszeichnung und hob hervor, dass es sich in jedem Falle lohne, die Menschen hinter den Zahlen persönlich kennen zu lernen. „Dies ist in jedem Fall eine Bereicherung und bietet befruchtende Einflüsse.“

### Veränderungen im Gemeinderat

Dr. Roland Mackert, der für die AfD in den Gemeinderat gewählt wurde, hat das Gremium auf eigenen Wunsch hin verlassen. Der Gemeinderat stimmte in seiner Sitzung am 12. Mai dem Antrag auf Entlassung zu.

Herr Dr. Mackert war bereits von 1994 bis 2004 für die SPD im Gemeinderat und nun seit 2014 für die AfD. Als Nachfolger rückt nun Kay Plambeck-Fischer nach. Dieser allerdings nicht als Vertreter der AfD, sondern parteilos.

In drei Tagesordnungspunkten wurde Dr. Mackert entlassen, Herr Plambeck-Fischer eingesetzt und die Ausschüsse nachbesetzt. Diese sind nun wie folgt vergeben: Im Verwaltungsausschuss ist Kay Plambeck-Fischer als Mitglied und Martin Dürr (CDU) dessen Vertreter. Im Technischen Ausschuss ist Karl Willig Mitglied und Peter Schreiber (SPD) der Stellvertreter.

Bürgermeister Fiedler bedankte sich bei Dr. Mackert für seine geleistete Arbeit und ließ dessen Biographie in ein paar Sätzen Revue passieren. Kay Plambeck-Fischer wurde vereidigt und nahm direkt an der Sitzung teil.

### Briefe sind nicht von der Stadt Sachsenheim

In der Stadt Sachsenheim sind derzeit Schreiben von „Sachsenheim.Gewerbe-Meldung.de“ im Umlauf. Diese erwecken den Eindruck, dass sie von der Stadt Sachsenheim seien. Firmen werden aufgefordert, wegen angeblicher Auflösung von dezentralen Gewerbeverzeichnissen, entsprechende Daten auf einem Formular an eine Zweigstelle nach Leipzig zu schicken oder zu faxen. Diese übernehme die Abwicklung der Gewerbeverzeichnisse in der Bundesrepublik Deutschland, heißt es weiter in dem Schreiben.

Das Schreiben erweckt einen offiziellen, amtlichen Eindruck. Die Stadtverwaltung weist darauf hin, dass es sich hier nicht um Anschreiben der Stadt handelt, sondern um ein privates Unternehmen, das kostenpflichtig arbeitet.



In frischen Farben erstrahlt der Kindergarten Hudelweg zum 50. Geburtstag.

### Kindergarten Hudelweg ist fescher Jubilar

Im Jahr 1965 wurde der erste Bauabschnitt für den Kindergarten im Kleinsachsenheimer Hudelweg begonnen. Nun feiert die Einrichtung am 12. Juni offiziell ihren 50. Geburtstag.

Die Konstellation des Kindergartens, dass der Betrieb der Evangelischen Kirche vorbehalten ist, während die Stadt Sachsenheim das Gebäude stellt und unterhält, hat sich bewährt.

Um das Gebäude auf der Höhe der Zeit zu halten, wurden in den letzten 8 Jahren über eine Viertelmillion Euro in diesen Kindergarten investiert.

Ein besonderes Augenmerk liegt hierbei auf den Themen Sicherheit und Energieeffizienz.

Ganz oben steht bei einem Kindergarten die Sicherheit für Kinder und Personal.

2010 wurden Altlasten fachgerecht entfernt und im Jahr 2013 als Sicherheitsmaßnahme überall Fingerklemmschutz an den Türen angebracht und die Rauchmelder verbessert. Legionellen Schutzmaßnahmen wurden 2014 vorbeugend umgesetzt.

Auch im Kleinen wird immer darauf geachtet, dass die verwendeten Materialien gut verträglich sind und die Baumaßnahmen die Kinder zu keiner Zeit gefährden. Um die Hygiene zu verbessern wurde für die ganz Kleinen unter 3 Jahren ein eigener Wickelbereich mit Abluftanlage geschaffen.

In Zeiten möglichst hoher Energieeinsparungen wurde ein großer Teil der Fenster saniert, die Fassade gedämmt und das Dach teilweise saniert. Diese große Maßnahme wird in den nächsten Jahren noch fortgesetzt. Aber auch kleine Investitionen wie ein dezentraler Durchlauferhitzer für Warmwasser wurden getätigt. Um effektive Energie zu nutzen ist das Gebäude seit 2009 an die Biogas-Fernwärme angeschlossen.

Es gab und gibt aber auch bauliche Maßnahmen, die vor allem der Verschönerung der Räume und dem Wohlbefinden der Menschen darin dienen: Die neuen Eingangsbereiche

– einer mit Glaskuppelüberdachung gehört dazu. Der Umbau und die Erneuerung einer Küche zu einer funktionalen Kinderküche begeistern die Kinder. Es wurden auch die Sanitäranlagen für die Kinder und die Erwachsenen mit einer Abluftanlage verbessert. Um dem Personal mehr Platz zu bieten wurden Wohnräume in Büroräume umgewandelt. Hier entstand auch ein Sozialraum. Nicht zuletzt der neue, frische grüne Fassadenanstrich sorgt für Wohlbefinden im Kindergarten Hudelweg.

Für die Kinder ist besonders das Spielen von großem Interesse. Hierfür eignet sich bei schönem Wetter vor allem die Matsch- und Wasseranlage im Garten, die dort vor zwei Jahren von der Bürgerstiftung finanziert wurde.

Zum Jubiläum kommen nun noch weitere Spielgeräte hinzu: Die Kinder dürfen sich auf eine Dschungelanlage zum Klettern und Toben freuen.

Für die Kleinen wird ein Wippen aufgestellt und für die größeren sogar eine Stehwippe. Dann wird es etliche Sandspielgeräte geben und zum Ausruhen, oder für das Aufsichtspersonal, 3 neue Bänke.

Der Wunsch der Verwaltung ist, dass auch künftig viele glückliche Kinder im Kindergarten Hudelweg unterkommen, die sich später einmal gerne an ihre Kindheit in dieser schönen Einrichtung erinnern.



### Die Energie Sachsenheim für Sie vor Ort

Der Energie Sachsenheim (ES) ist es wichtig, ihre Kunden in allen Belangen gut versorgt zu wissen. Daher hat sie es sich seit Anfang des Jahres zur Aufgabe gemacht, sich um mehr, als die Grundversorgung der Gaskunden in Sachsenheim zu kümmern. Mit den neuen Tarif-Sachsenheimer Gas und einem persönli-

## KULTUR

SACHSENHEIM

**Kindergeburtstag im Grünen feiern****Als Ritter und Prinzessin Kräuter und Pflanzen erkunden!**

Ein Kindergeburtstag im Museum auch bei gutem Wetter - das bietet das Stadtmuseum Sachsenheim mit seiner neuen Ausstellung "Gärten im Mittelalter". Sowohl im Innen- als auch im Außenbereich warten spannende Mitmachaktionen auf die Geburtstagsgäste: Bogenschießen von einem echten Pferdesattel aus, ein Rätselpuzzle durch die Ausstellung, Kräuter und Gewürze zum Erschnuppern oder viele Verkleidungen als Ritter und Prinzessin. Wir erkunden außerdem die Natur um das Museum herum und spielen auch in der Natur! Zum Abschluss basteln wir etwas ganz Besonders: Eine eigene Blumenpresse, Kräuter- und Blumenseifen oder Leinensäckchen mit Pflanzendruck - wenn das Wetter es zulässt, gerne auch im Freien. Eine echte Alternative für Ihr Geburtstagsprogramm, auch im Frühling und Sommer!

**Für Kinder ab dem 6. Geburtstag, Kosten: 65,- € pauschal, Dauer: 2 Stunden. Buchung und Infos unter: Stadtmuseum Sachsenheim, 07147-922 394 oder stadtmuseum@sachsenheim.de**

**Volker Kugel bei Gärtnerei Currle in Sachsenheim**

Ganz "Im Zeichen der Rose" steht der Freitagabend, 10. Juni 2016 bei Gärtnerei Currle. Ab 19.30 Uhr wird dort Volker Kugel, Direktor des „Blühenden Barock“ in Ludwigsburg, SWR4-Gartenexperte und Moderator der Gartensendung „Grünzeug“ zu Gast sein. Die Tipps des sympathischen Fachmanns sind überaus geschätzt. An diesem Abend wird er über die „Königin der Blumen“ - die Rose - referieren. Volker Kugel wird Wissenswertes über Pflanzenauswahl, Pflege, Schnitt und Düngung berichten. Sinnliche Köstlichkeiten wie Rosenblütensecco gibt's passend dazu! Der Vortrag wird von der Kulturabteilung der Stadt Sachsenheim in Kooperation mit dem Stadtmuseum Sachsenheim ausgerichtet. Karten zu 10 € sowie 13 € (Abendkasse) sind ab dem 20.5. bei der Buchhandlung Bader, Bürgerservice Stadt Sachsenheim und der Gärtnerei Currle erhältlich.



Volker Kugel.

**Programm im Stadtmuseum: Ausblick auf Juni 2016**

**"Ausblick ins Grüne"**  
Das Programm des Stadtmuseums im Juni

Auch im Juni warten abwechslungsreiche Programmpunkte für Jung und Alt auf die Besucher des Stadtmuseums:

Sonntag, 5. Juni, 14-17 Uhr  
**Wiesenspaziergang und Workshop** mit Naturparkführerin Anette Pfeiffer: "Spitzwegerichtinktur selber herstellen"; mit Anmeldung

Samstag, 18. Juni, 14:30 Uhr  
**Kindererlebnismittag** für Kinder ab 6 Jahren; mit Anmeldung

Sonntag, 19. Juni, 15:00 Uhr  
**"Ein Garten wie im Paradies" - Öffentliche Führung** durch die Ausstellung "Gärten im Mittelalter"

**Wiesenspaziergang und Naturworkshop**

**Grüne Entdeckertour mit grosser Wirkung**  
**Aus Spitzwegerich eine tolle Lotion gegen Mückenstiche herstellen** - Rundgang und Workshop mit Naturparkführerin Anette Pfeiffer

Anette Pfeiffer, erfahrene Naturparkführerin im Naturpark Stromberg-Heuchelberg, lädt im Namen des Stadtmuseum Sachsenheim am Sonntag, den 5. Juni, von 14 bis 17 Uhr zu einem Wiesenspaziergang mit anschließendem Workshop im Kulturhaus ein. Passend zur aktuellen Ausstellung "Gärten im Mittelalter" geht es dabei um Medizin aus der Natur, wie wir sie auch auf den Wiesen unseres Zeitalters noch finden können. So geht es an diesem Nachmittag zuerst einmal hinaus in die Natur - dabei erleben und erkunden wir zahlreiche heimische Pflanzenarten. Der gesammelte Spitzwegerich wird anschließend im Kulturhaus bei einem Workshop zu einer hochwirksamen Tinktur gegen Mückenstiche verarbeitet - ein interessanter, aktiver und kreativer Nachmittag ist also garantiert!

**Wiesensrundgang und Workshop mit Anette Pfeiffer**

Start: Stadtmuseum Sachsenheim  
Sonntag, 5. Juni, 14-17 Uhr  
Kostenbeitrag: 12 € inkl. aller Materialien  
Anmeldung bis 2. Juni erforderlich unter 07147-922 394 oder stadtmuseum@sachsenheim.de

**Brunch auf dem Bauernhof**

**Kulinarik mit Musik!**  
**Brunch auf dem Schülke-Bauernhof (Brunch auf'm Hof)**

Landluft und ein leckerer Frühstücksbrunch - bei Schülkes' Hof in Hohenhaslach kann man Natur hautnah erleben. Für Familien ist an diesem Sonntag einiges geboten. Die Erwachsenen können sich in aller Ruhe den reichhaltigen Leckereien und selbstgemachten Speisen des Brunchbuffets widmen. Dazu gibt es von der Jugendband "Luloja" von der Musikschule eingängige Hintergrundmusik. Die Kleinen sind rundum versorgt auf dem Hof mit Ponyreiten oder Sinnespfad. Beim Brunchbuffet mit frischem Holzofenbrot, Wurst und Käse, Eier, Schnitzel, Maultaschen, Bratkartoffeln, Spätzle ist für jeden Gaumen etwas dabei. Es wird gemütlich, locker, lecker.....

**Sonntag, 26.06.2016**

**10.00 bis 14.00 Uhr**

**Schülke's Hof**

Bromberghöfe 1 74343 Sachsenheim-Ochsenbach Tel.: 07147/276181 www.schuelke-hof.de Eintritt: 26,90 € für Speisen und alkoholfreie Getränke und einem Secco zum Empfang. Die Platzzahl auf dem Hof ist begrenzt! Bitte melden Sie sich bis 3 Tage vor dem Brunch-Termin direkt beim Hof an. Die Anmeldung ist verbindlich.

**Einfach singen...**

Wir laden alle die gerne singen, unabhängig von Alter, Vorerfahrung und Nationalität ein, mit uns Kanons, Volkslieder, Jodler oder internationales Liedgut zu singen. Unter der Leitung von Christiane Hähnle und mit Mitwirkung des Chors Notabene ist jeder ohne Voranmeldung willkommen am **Donnerstag, den 30. Juni um 19.00 Uhr im ev. Gemeindehaus Großsachsenheim.**

Einen zweiten Termin haben wir für **Donnerstag, den 22.9.** vorgesehen. EINFACH SINGEN ist ein gemeinschaftsstiftendes SingAngebot mit Begegnung und Bewegung. Singen als gemeinsames Erleben, ganz entspannt an einem Abend. Wir freuen uns auf Euch!

Organisation & Idee: KULTUR in Sachsenheim, Andrea Fink & Christiane Hähnle

**Haus der Senioren****Herzlich Willkommen im Haus der Senioren**

**Kaffee, Kuchen und nette Begegnungen** gibt es **jeden Dienstag und Mittwoch von 14 bis 17 Uhr** bei Frau Spuling im Haus der Senioren - ein Angebot der Stadt Sachsenheim im Rahmen der offenen Seniorenarbeit.

Schön, wenn Sie dabei sind! Schnuppern Sie doch einfach mal rein!

**Beim Bürgertreff** können Sie dienstagsvormittags das Sprachcafé besuchen, dienstagsabends mit wechselndem Angebot zu „Frauensache/ Strickschwätz“ oder zum Spieleabend kommen. Aktuelle Termine veröffentlicht der Bürgertreff unter der Rubrik „Bürgertreff Sachsenheim“.

**Der Service des Bürgertreffs „Leihomas und Leihopas“** ist - per Anruf-

beantworter - telefonisch erreichbar unter Telefon 07147/2 70 33 82. Momentan werden vor allem liebevolle Leihomas und -opas gesucht, bei Interesse melden Sie sich bitte auch unter dieser Telefonnummer.

**Vielfältige weitere Angebote** wie Gymnastik, Parkinson-Selbsthilfegruppe oder Kurs "geselliges Tanzen" finden Sie im Haus der Senioren, nähere Auskünfte lesen Sie im Aushang beim Haus der Senioren oder erfragen Sie unter Telefon 07147/28-180.

Auch **Volkshochschulkurse in Englisch** finden hier statt. Näheres dazu finden Sie im Programmheft der Volkshochschule.

Die Übersicht über alle Angebote finden Sie im Aushang beim Haus der Senioren. Ihre Ansprechpartnerin für die offene Seniorenarbeit erreichen Sie bei der Stadt Sachsenheim unter 07147/28-180.

chen Kundenservice, ist die Energie Sachsenheim zukünftig für die Sachsenheimer Bürger und für die Region der Ansprechpartner in Sachen regionale Energieversorgung. Neben günstigen Tarifen und einer langen Preisgarantie bis Ende 2018 steht Ihnen die ES nun auch persönlich in regelmäßigen Abständen im Rahmen einer kundenorientierten Beratung im Bürgerservice in Sachsenheim zur Seite.

Vertriebsmitarbeiterin Ricarda Becker freut sich daher, Sie am 09.06.2016 von 9.00 - 12.00 Uhr im Bürgerservice des Rathauses, Äußerer Schloßhof 3 in Sachsenheim begrüßen zu dürfen. Gerne steht sie Ihnen beratend rund um die Themen der Energieversorgung zur Verfügung. Eine Anmeldung hierfür ist nicht erforderlich.

Auch außerhalb dieser Zeiten steht Ihnen die ES gerne für eine Beratung rund um Ihre Gasversorgung zur Verfügung. Kontaktieren Sie uns per E-Mail unter [r.becker@energiesachsenheim.de](mailto:r.becker@energiesachsenheim.de), telefonisch unter 07147 960 75 66-21 oder informieren Sie sich auf unserer Homepage [www.energie-sachsenheim.de](http://www.energie-sachsenheim.de).

### Mitgliederversammlung Krankenpflegeverein Kirchbachtal

Die Mitgliederversammlung des Krankenpflegevereins Kirchbachtal findet am **Mittwoch, 22. Juni 2016, 18.00 Uhr Sonnenberghalle Ochsenbach** statt.

Tagesordnung: Bericht des Vorstandes; Bericht der Rechnerin; Bericht der Kassenprüfer; Entlastung der Rechnerin; Bericht der Kirchlichen Sozialstation Sachsenheim; Wahlen; Satzungsänderung; Verschiedenes.

Zur Mitgliederversammlung laden wir herzlich ein.

gez. Bürgermeister Horst Fiedler  
Vorsitzender

### Standesamtliche Nachrichten Eheschließungen

11. Mai 2016  
Viola Peichel, Hohenhaslach und Marco Giusa, Großsachsenheim

20.05.2016  
Evelyn Minderlen und Fabian Pötzsch, Kleinsachsenheim

### Sterbefälle

10. Mai 2016  
Michael Andres Schuster, Kleinsachsenheim

### Naturpark Stromberg-Heuchelberg



### Naturpark-Info

**Vorankündigung: 19. Juni Naturparkmarkt Sulzfeld**  
Gesunde und schmackhafte Lebensmittel aus der Region, ländliches Ambiente, familiäre Einkaufsatmosphäre sowie ein buntes Rahmen-

programm – das ist der Naturparkmarkt. Direktvermarkter aus der Naturparkregion präsentieren sich und ihre Produkte am 19. Juni 2016 auf der Rathauswiese und am Streuobstpfad in Sulzfeld. Sie bieten den Besuchern die Möglichkeit, die regional erzeugten Lebensmittel frisch und direkt beim Erzeuger zu erwerben. Einfach Land und lecker: Hausgemachtes nach traditionellen Rezepten, Fleisch- und Wurstwaren, Obst und Gemüse, Backwaren, Honig, Liköre und Saft - lassen Sie sich beim Naturparkmarkt von der Qualität und Frische der regionalen Produkte überzeugen. Und so ganz nebenbei sorgen Sie dabei für Landschaftspflege mit dem Einkaufskorb, indem Sie unsere Landwirte unterstützen, die mit Ihrer Bewirtschaftung die wertvolle Kulturlandschaft des Naturparks prägen und erhalten. Von der Pferdekutschfahrt bis zur Streuobstführung, vom Kreisel dreheln bis zur Schmiedevorführung sorgt ein buntes Programm dafür, dass auch beim Naturparkmarkt in Sulzfeld das Motto der baden-württembergischen Naturparke greifbar wird: Mehr Natur. Mehr erleben. Naturparke.

### Erlebnisleitungen mit den Naturparkführern

„Die Nachtigall und der Wein“  
Brackenheim-Stockheim, Sonntag, 29. Mai, 20.30 Uhr

Bei einem Spaziergang hören Sie die wohltonenden Gesänge der Nachtigallen, die in diesem Tal jedes Jahr zu hören sind. Mit über 200 Strophen gilt die Nachtigall als eine der besten Sängerinnen in der Vogelwelt. Hören sie Geschichten, die über diese Vögel geschrieben wurden. Dazu gibt es Proben der neuen leichten Sommerweine der Weingärtner Stromberg-Zabergäu  
Kostenbeitrag 12 €, Veranstalter, Anmeldung und Info Naturparkführerin Ilse Schopper, Telefon 0 70 46 - 40 73 176, [i.r.schopper@gmx.de](mailto:i.r.schopper@gmx.de)

„Auf den Spuren der Wildkatze“  
für Kinder (6-10 Jahre)  
Ötisheim, Eckhau, Mittwoch, 1. Juni, 14.30 – 17.30 Uhr

Kinder (6-10 Jahre) erforschen das Leben der Wildkatze. Nachdem die Wildkatze 2011 durch DNA-Spuren an Lockstäben im Stromberg nachgewiesen werden konnte, begeben sich Gaby Hoffmann, Birgit Walter und Nicole Beck zusammen mit den Kindern auf Spurensuche. Dabei erfahren die Jungen und Mädchen spielerisch viel Interessantes über die scheue Waldbewohnerin.  
Dauer ca. 3 Std., Kosten 5,00 €, Geschwister 3,00 €  
Kleines Vesper und Getränk bitte mitbringen.  
Veranstalter, Anmeldung und Infos: Naturparkführerinnen Birgit Walter, Tel.: 07041/45027, [schlegel-walter@gmx.de](mailto:schlegel-walter@gmx.de) oder Gaby Hoffmann Tel.: 017654711626, [gaby.hoffmann@hotmail.de](mailto:gaby.hoffmann@hotmail.de)

„Dinosaurier im Zabergäu“  
Pfaffenhofen "Weißer Steinbruch", Treffpunkt Parkplatz "Weißer Steinbruch"  
Sonntag, 5. Juni, 14.00 Uhr  
Im "weißen Steinbruch" bei Pfaffen-

hofen wurden beim Abbau von Steinen Teile von Dinosaurier aus der Keuperzeit gefunden. Wie kommen die dahin? Wie lebten diese Tiere damals? Wie sah die Landschaft damals aus? Sind sie wirklich ausgestorben?

Dauer ca. 2,5 Std., Kostenbeitrag Erwachsene 6,00 €, Kinder 3,00 €  
Veranstalter, Anmeldung und Info: Naturparkführer Michael Wennes, Tel. 07046 930080 oder [michaelwennes@t-online.de](mailto:michaelwennes@t-online.de)

### 28. Mai 2016 – internationaler Weltspieltag

Spielen, was das Zeug hält! Das sollte am besten jeden Tag für alle Kinder möglich sein. Daran erinnert jedes Jahr der internationale Weltspieltag am 28. Mai! Der weltweite Aktionstag bietet für alle Kinder Gelegenheit, dem natürlichen Grundbedürfnis von Kindern, dem freien Spiel, nachzukommen. In Deutschland initiiert das Deutsche Kinderhilfswerk jedes Jahr gemeinsam mit dem Bündnis „Recht auf Spiel“ bundesweit Aktionen im öffentlichen Raum, natürlich alle kostenfrei. Wir empfehlen einen Besuch der neu eröffneten Wildkatzenwelt am Naturparkzentrum

### Freiwillige Feuerwehr Sachsenheim



### Fit für Ihre Sicherheit

Großsachsenheim  
27.05.16 20:00 Uhr 1. + 2. Zug Einsatzübung

Kleinsachsenheim  
27.05.16 19:30 Uhr Ausbildung  
03.06.16 19:30 Uhr Einsatzübung  
10.06.16 19:30 Uhr Ausbildung

Hohenhaslach  
13.06.16 20:00 Uhr Gemeinsame Übung mit Spielberg, Ochsenbach und Häfnerhaslach  
11.04.16 20:00 Uhr Übung

Spielberg  
04.04.16 19:30 Uhr Gemeinsame Übung mit Hohenhaslach, Ochsenbach und Häfnerhaslach

Ochsenbach  
06.06.16 20:00 Uhr Übung  
13.06.16 20:00 Uhr Gemeinsame Übung mit Hohenhaslach, Spielberg und Häfnerhaslach

Häfnerhaslach  
13.06.16 20:00 Uhr Gemeinsame Übung mit Hohenhaslach, Spielberg und Ochsenbach

Jugendfeuerwehr  
10.06.16 18:30 Uhr Übung in Spielberg

Spielmannszug  
02.06.16 19:15 Uhr Gesamtprobe  
04.06.16 9:00 Uhr Feuerwehrhaus; anschließ. Kulturhaus  
09.06.16 19:15 Uhr Gesamtprobe

## Jubilare

**Großsachsenheim**  
28. 5. Stefan Balint 75  
29. 5. Günter Erwerle 75  
30. 5. Siglinde Bischofberger 70  
6. 6. Konstantinos Chatzinoukas 70

**Kleinsachsenheim**  
27. 5. Anna Nagy 70  
30. 5. Mariano Pradella 70  
1. 6. Wolfgang Hennige 70  
5. 6. Maria Krumm 90

**Ochsenbach**  
28. 5. Angelika Oechsle 70

### Stadtbücherei



### Fachvortrag

Die Stadtbücherei hält einen Fachvortrag zum Thema "Mit Kinderaugen fernsehen - Wie Kinder Medien wahrnehmen." Unsere Medienreferentin Frau Simon-Burger lädt Sie am Donnerstag, den 16.6. von 19.30 - 21.00 Uhr ins Familienzentrum Mobile, Oberriexinger Str. 59, ein.

Fernsehbilder sind für Kinder oft schwer zu verarbeiten, umso wichtiger ist es, ein kindgerechtes Programm auszuwählen, das Spass macht, Kinder fördert und nicht belastet. An diesem Abend werden Eltern und Erziehenden von Kindern im Alter von 3 - 7 Jahren Orientierungshilfen sowie umsetzbare Hilfestellungen angeboten.

### Der Vortrag ist kostenlos

### Bürgertreff Sachsenheim



### Herzliche Einladung zum Kaffeenachmittag in Häfnerhaslach

Am Sonntag, dem 12.06.2016 veranstaltet der Bürgertreff einen Kaffeenachmittag in der Häfnerstube in Häfnerhaslach. Von 14:00 Uhr bis 17:00 Uhr gibt es Kaffee und selbstgebackenen Kuchen und natürlich auch kalte Getränke. Das ist eine gute Gelegenheit, das schöne Kirchbachtal zu genießen, egal, ob zu Fuß oder mit dem Fahrrad, und den Ausflug mit einer Einkehr zu verbinden. An- und Abfahrt sind auch mit dem „Stromer“ und mit dem normalen Linienverkehr möglich!

### Weitere Termine des Bürgertreffs Sachsenheim im Juni

**Dienstag, 31.05. 2016** von 9:00 bis 10:30 Sprachcafé im Haus der Senioren. In der Zeit vom 6.6. bis 5.7. 2016 findet wegen des Fastenmonats Ramadan kein Sprachcafé statt.

**Dienstag, 14. 06. 2016** um 19:00 Uhr Frauensache im Haus der Senioren, stricken, häkeln, filzen, Perlenarbeiten, basteln, Tee trinken, sich unterhalten – bei uns ist alles möglich!

**Dienstag, 21.06.2016** Spieleabend um 19.00 Uhr im Haus der Senioren

In Häfnerhaslach treffen sich **jeden Mittwoch von 14.00 – 17.00 Uhr** die Senioren in der Häfnerstube.

### Fundsachen



1 Blutzuckermessgerät  
1 Uhr (Lederarmband)  
1 Schlüssel mit Anhänger  
1 Halskette  
1 Klapp Handy  
1 Brille

### Kindergärten

#### Evang. Kindergarten Arche Noah



### Auf Vatertag folgt Muttertag sogleich...

..aus diesem Grund wurden wir Eltern von unseren Kindern und den Erzieherinnen der U3 Bienchengruppe des evangelischen Kindergartens Arche Noah am Samstag vor dem Muttertag eingeladen, Zeit mit unseren Kindern im Kindergarten zu verbringen. Nach dem gemeinsamen Frühstück, bei dem uns von unseren Kindern gebackene Herzküchlein überreicht wurden, hatten wir die Möglichkeit zum gemeinsamen Spielen im Gruppenraum. Danach gab es den Morgenkreis. Die Kinder zeigten stolz ihren einstudierten Schmetterlingstanz und den kleinen Tanzbär, eine Handpuppe, der in der Kreismitte mit Hilfe der Kinder seine Runden drehen durfte. Das Abschlusslied durfte natürlich auch nicht fehlen und somit war die Zeit im Kindergarten auch schon wieder vorbei. Wir möchten uns ganz herzlich bei den Erzieherinnen für den wunderschönen Vormittag gemeinsam mit unseren Kindern bedanken.



Einstudierter Schmetterlingstanz.

### Kinderhaus Mobile mit Familienzentrum



### Beki-Zertifikat und ein Hochbeet für das Kinderhaus Mobile

**Sachsenheim.** Das Kinderhaus Mobile in Sachsenheim erhält das Beki-Zertifikat für den Bereich Kinderernährung. Beate Ramminger-Guderlei übergab in Vertretung von Landrat Dr. Rainer Haas am Donnerstag das Zertifikat an die Leiterin des Kinderhaus Mobile, Simone Schäfer. Verbunden mit einer kleinen Feier, wurde auch ein Hochbeet im Rahmen der bundesweiten Spendenaktion PflanzenWelten übergeben. Die Kinder, Bürgermeister Horst Fiedler und Kitaleiterin Simone Schäfer konnten heute ihr Hochbeet von Boris Borensztein, Geschäftsführer der Massivhaus Bost GmbH als regionalem Town & Country Haus-Partner, entgegen nehmen.

Mit dem Erwerb des Beki-Zertifikats des Ministeriums für ländlichen Raum und Verbraucherschutz dokumentieren Kindertagesstätten, dass ihnen bewusste Ernährung der ihnen anvertrauten Kinder ganz besonders wichtig ist. Das Team des Kinderhauses Mobile hat den Zertifizierungsprozess zum Beki-Kindergarten erfolgreich abgeschlossen. Im vergangenen Jahr hat es sich intensiv mit dem Verpflegungsangebot in der Einrichtung sowie Essen und Trinken als Bildungsthema beschäftigt. Begleitet wurde dieser Prozess von der Beki-Fachfrau für Kinderernährung Christine Holz-Pföh vom Ernährungszentrum Mittlerer Neckar des Landratsamts.

**Bürgermeister Horst Fiedler** freut sich über die Spende des Hochbeets: „Die Arbeit mit der Natur ist eine wichtige Erfahrung für die Kinder, die wir nun als Kindertageseinrichtung noch besser ermöglichen können. Eine Unterstützung die-



Das Rahmenprogramm wurde von den Krippen- und Kindergartenkindern gestaltet, mit einstudierten Tänzen über Ernährung und einem selbstgedichteten Lied für das Hochbeet.

ser Arbeit ist uns daher natürlich sehr willkommen. Daher bedanke ich mich im Namen der Stadt Sachsenheim und dem Kinderhaus Mobile bei der Umwelt-Initiative Zukunft Stadt & Natur und ihren Partnern für diese Spende.“

„Mit diesen Hochbeeten möchten wir die Kinder an Themen aus Natur und Umwelt heranführen“, so **Boris Borensztein**, der sich begeistert zeigt über die Reaktion der Kinder und Erzieher. „Den Kindern können hier unterschiedlichste Aufgaben und damit Verantwortung übertragen werden – ein toller Lernort, den wir nun an vielen Orten in Deutschland einrichten werden. Das Unternehmen Town & Country Haus beteiligt sich an den PflanzenWelten im Rahmen seiner Nachhaltigkeitsprojekte Verantwortung kennen – Verantwortung leben.“

Und auch **Simone Schäfer** ist glücklich. Nachdem sie im letzten Jahr ein WasserWelten-Aquarium durch Boris Borenszteins Spende im Rahmen von Zukunft Stadt & Natur erhalten hatte – es wird sorgfältig betreut vom Verein der Aquarien- und Terrarienf Freunde Ludwigsburg 1913 e.V. – ist es

diesmal ein PflanzenWelten-Hochbeet: „Mit beiden Spenden können wir wunderbar arbeiten. Das Aquarium ist ja schon zu einem Attraktionspunkt geworden – das wird beim Hochbeet nicht anders sein!“

### Schulen

#### Kraichertschule Großsachsenheim

### Preisverleihung in der Kraichertschule

#### Preisverleihung

Am Dienstag den 03. Mai bekamen die Schülerinnen und Schüler der Kraichertschule hohen Besuch. Herr Büdenbender von der VR-Bank Neckar-Enz kam mit einer großartigen Nachricht in die Schülerversammlung der Schule. Den Schülerinnen und Schülern der LG 3 (8. + 9. Klasse) wurde ein Sonderpreis in Höhe von 150 € für ihr soziales Engagement verliehen. Besonders erwähnt wurde das Sozialprojekt „Jung trifft Alt“ bei dem die Schüler/innen regelmäßig zu den Bewohnern des Klee-



Preisverleihung in der Kraichertschule.

blattwohnheims gehen und dort bei einer Therapiegruppe unterstützen und das Projekt „Schüler kochen für Schüler“, bei dem dreimal pro Woche das Mittagessen für die ganze Schule zubereitet wird. Das Preisgeld kommt der Abschlussfahrt der LG 3 nach Amsterdam zugute, worauf sich die ganze Klasse bereits freut.

## Sportvereine

### DLRG OG Sachsenheim



### Training nach den Pfingstferien

Auch dieses Jahr verlegen wir unser DLRG - Training wieder ins Freibad. Nach den Pfingstferien ab Montag dem 30. Mai 2016 sind wir wieder im Sachsenheimer Schlossfreibad, bis zu den Sommerferien. Unsere Trainingszeiten:

Gruppe 1: 18.15 - 19.00  
Gruppe 2: 18.15 - 19.00  
Gruppe 3: 19.00 - 19.45  
Gruppe 4: 19.00 - 19.45  
Gruppe 5: 20.05 - 20.45

Das Training findet bei jedem Wetter statt. Wir hoffen auf zahlreiche Teilnehmer.

Die Aquafitnessgruppe trifft sich weiterhin, bis Ende Juni im Hallenbad zur gewohnten Zeit von 20.55 - 21.30. Ab Juli sind wir ebenfalls im Freibad von 20.45 - 21.20 Uhr.

### Motorradfreunde Hohenhaslach 1996 e. V.



### Clubhaus-Party am 10. Juni

Am 10. Juni findet ab 19 Uhr die Clubhaus-Party im Vereinsheim statt. Für Live-Musik sorgt die Band "Sozialstation". Für Essen und Trinken ist reichlich gesorgt, der Eintritt ist frei. Alle Gäste sind herzlich willkommen!

### Schützenverein Hohenhaslach e.V.



### Schützenhaus geschlossen

#### Schützenhaus geschlossen

Vom 10. bis 12. Juni 2016 findet der Jahresausflug des Schützenverein Hohenhaslach an den Bodensee statt.

In dieser Zeit (Freitag und Sonntag) bleibt das Schützenhaus geschlossen.

Wir bitten um Beachtung. Der Oberschützenmeister

### Trägerverein Schloss-Freibad Sachsenheim e. V.



### Saisoneröffnung am Samstag den 14.05.2016

Saisoneröffnung am Samstag den 14.05.2016

Der Trägerverein Schloss-Freibad

Sachsenheim e.V. hat am Samstag den 14.05.2016 Frau Franziska Müller als ersten Badegast mit einem Strauß Blumen im Freibad begrüßt. Leider waren die außen Temperaturen an diesem Wochenende noch nicht sommerlich aber das Becken konnte bereits mit einer Wassertemperatur von 23,5 C° für etwas Wärme beitragen.

Wir wünschen Ihnen in den nächsten Wochen und Monaten eine tolle Freibadsaison in unserem schönen Schloss-Freibad.

Liebe Grüße  
Trägerverein Schloss-Freibad Sachsenheim e.V.



Erster Badegast Franziska Müller.

### TSV Häfnerhaslach



### Sportfest auf dem Heiligenberg vom 17.-19.06.2016

Am Wochenende 17. - 19.06.2016 veranstaltet der TSV Häfnerhaslach sein Sportfest auf dem Heiligenberg. Freitags beginnt das Sportfest mit der Vorrunde des Flutlichtcups. Die Hauptrunde und somit der Sieger des Flutlichtcups wird am Samstagabend ausgespielt. Mit der Kirche im Grünen von Pfarrer Horn und einem gemütlichen Mittagessen auf dem Heiligenberg geht es dann am Sonntag weiter. Ab 14 Uhr findet das Damenturnier statt, ehe dann zum Abschluss des sportlichen Teils das 9-Meter-Schießen mit viel Spaß ausgetragen wird.

#### Turnierablauf: Freitag, 17.06.16

18.00 - 24.00 Uhr Flutlichtcup Herren Vorrunde

#### Samstag, 18.06.16

18.00 - 24.00 Uhr Flutlichtcup Herren Endrunde

#### Sonntag, 19.06.16

10.30 - 11.30 Uhr Kirche im Grünen  
12.00 - 13.00 Uhr Mittagessen  
14.00 - 18.00 Uhr Damenturnier  
18.30 - ..... 9-Meter-Schießen

Für das leibliche Wohl ist bestens gesorgt.

Alle Infos unter [sportfest.tsv-haefnerhaslach.de](http://sportfest.tsv-haefnerhaslach.de)

Wir würden uns freuen, wenn wir Euch als Teilnehmer bei den Sporttagen auf dem Heiligenberg begrüßen könnten.

## Termine

- |        |   |        |   |
|--------|---|--------|---|
| 26.-   | TSV Kleinsachsenheim,                           | 04.06. | SC Hohenhaslach, Papiersammlung, Hohenhaslach 09.00 – 13.00 Uhr             |
| 29.05. | 19. TSV-Fußball-Jugendturnier, Sportgelände     | 05.06. | Ev. Kirche Kleinsachsenheim, Erntebittstunde, Kleinsachsenheim, 19.00 Uhr   |
| 01.06. | Schwäbischer Albverein, Ortsgruppe Sachsenheim  | 05.06. | Liederkrantz Großsachsenheim, Konzert, Lichtensterngymnasium 18.00 Uhr      |
|        | Albvereinstreff, Kulturhaus Großsachsenheim     | 05.06. | Schwäbischer Albverein OG Häfnerhaslach, Wanderung Häfnerhaslach, 10.00 Uhr |
| 02.06. | Schwäbischer Albverein, Ortsgruppe Sachsenheim, | 05.06. | Stadt Sachsenheim, Bürgerversammlung, Kirbachtalhalle Hohenhaslach          |
|        | Seniorengruppe, Tagesausflug nach Wertheim      | 07.06. | NABU-Gruppe Sachsenheim, Infoabend, Kulturhaus (Turmzimmer), 20.00 Uhr      |
| 04.06. | DITIB Sachsenheim, Ausflug zum Muttertag        |        |   |

### TSV Kleinsachsenheim



### Jugendfußballturnier – TSV Kleinsachsenheim

Am 26. Mai startet das 19. Jugendturnier des TSV Kleinsachsenheim. Von Donnerstag (Fronleichnam) bis Sonntag messen die Jugendlichen bei den verschiedenen Turnieren ihre Kräfte. Ergänzt wird das Programm durch verschiedene Einlage-spiele. Da können sich auch die Bambini, die noch kein offizielles Turnier austragen dürfen, dem heimischen Publikum präsentieren. Neben den Jugendturnieren, wird sicherlich das Elfmeterturnier am Freitag ab 18:00 Uhr wieder zu einem Highlight werden. Hier können sich Freizeitteams bestehend aus 5 SchützInnen und einer TorhüterIn, bzw. beweisen. Die Spiele der Aktiven am Sonntag werden auf dem oberen Platz ausgetragen.

Zuschauer, Fans und Fußballer stärken sich mit verschiedenen Angeboten vom Grill, Pommes oder Döner. Für den gelungenen Nachtisch sorgen ein reichhaltiges Kuchenbuffet und das bei den Kids heiß geliebte Slusheis. Auch Durst wird bei der Auswahl an alkoholfreien Getränken und frisch gezapften Bieren niemand leiden müssen. Am Freitagabend

werden die Gäste des Elfmeterturniers zudem an der Bar empfangen.

#### Zeitplan:

Donnerstag 26.05.2016, 09:30 Uhr – 17:00 Uhr: Einlagespiele der C-Juniorinnen und Bambini, Turnier E-Juniorinnen  
Freitag 27.05.2016, ab 18:00 Uhr: Elf-meter-Turnier  
Samstag 28.05.2016, 11:00 Uhr – 18:30 Uhr: Einlagespiel D-Juniorinnen und Turnier B-Juniorinnen  
Sonntag 29.05.2016, 10:00 Uhr – 17:00 Uhr: Einlagespiel B/C-Juniorinnen, Turnier F-Juniorinnen

Wer sich vorstellen kann die Jugendarbeit des TSV Kleinsachsenheim zu unterstützen, meldet sich bitte bei der Turnierleitung. Wir freuen uns über ihre Unterstützung.

### TV Großsachsenheim



### TVG bei Turngau Neckar-Enz-Gauwanderung 2016 aktiv

Traditionell nahm der TV Großsachsenheim auch 2016 an der Gauwanderung des Turngau Neckar-Enz teil. Eingeladen hatte der Turnverein Schmie. Sowohl eine Wander- als auch eine Fahrradgruppe waren dabei.



Siegerehrung beim Jugendturnier 2015.

Die kleine Wandergruppe fuhr mit Fahrgemeinschaften nach Maulbronn. Dort startete der Wandervorschlag 1 des TV Schmie „Vom Weltkulturerbe Kloster Maulbronn nach Schmie“, eine bestens beschriebene und gut zu bewältigende 5 km-Wanderung. Die Tour führte über Feld und Wald von Maulbronn entlang des Eppinger-Linien-Wegs zum Übungsgelände der Fahrradtrailabteilung des TV Schmie, das besichtigt werden konnte. Weiter ging es, bis das Ziel, die Turn- und Festhalle des TV Schmie erreicht war.

Die Fahrradgruppe startete mit 11 Teilnehmern in Sachsenheim. Die Route führte über Vaihingen nach Illingen und weiter durch das Lienzinger Tal nach Schmie.

Am späten Vormittag waren mehr als 450 Teilnehmer beim TV Schmie eingetroffen, die nach der offiziellen Begrüßung bei bestem Frühlingwetter mit einem vielseitigen Programm unterhalten wurden. Natürlich war auch für das leibliche Wohl bestens gesorgt. Die Kids hatten Spaß auf der Airtrackbahn und beim Ausprobieren verschiedener Sport- und Spaßgeräte. Die Trail-Biker zeigten in einer spektakulären Vorstellung ihr Können. Weiter gab es Sonderführungen im Vereinsarchiv, das zusammen mit dem Institut für Sportgeschichte erstellt wurde.

Schließlich machte sich die Wandergruppe auf den Rückweg nach Maulbronn, besichtigte dort noch den sehenswerten Klosterhof und startete die Rückfahrt. Die Fahrradgruppe radelte über Mühlacker und dem Enztalradweg folgend zurück nach Sachsenheim, das nach insgesamt 60

Radelkilometern erreicht wurde. Damit endete ein ereignisreicher Tag, der allen Teilnehmern viel Spaß gemacht hat.

### TVG übergibt Fahrräder an Flüchtlinge

Der TV Großsachsenheim unterstützt die Integration von Flüchtlingen in Sachsenheim durch verschiedene Aktionen und Sportangebote. Die Aktivitäten erfolgen in Zusammenarbeit mit dem Arbeitskreis Asyl in Sachsenheim.

Die Abteilung Radtreff führte im März erfolgreich eine Fahrradsammelaktion durch. Die Fahrräder wurden danach von einigen Radlern und von Sven Rühle vom Fahrradlädler Sachsenheim durchgecheckt und der Ersatzteilbedarf ermittelt. Die Kosten hierfür und für eine funktionierende Beleuchtung und Schlösser konnten erfreulicherweise durch Spenden von TVG-Mitgliedern und weiteren Spendern gedeckt werden. Herzlichen Dank allen Spendern.

Kürzlich erfolgte die Übergabe von Fahrrädern an Flüchtlinge. Die Kontakte stellte der Arbeitskreis Asyl her, der bei der Verteilung tatkräftig mit half. Die Fahrräder sind hochwillkommen, da dadurch die Mobilität der in verschiedenen Stadtteilen Sachsenheims untergebrachten Menschen deutlich verbessert wird.

Viel Freude bereiteten insbesondere die Kinder- und Jugendfahrräder. Aber auch die Damen- und Herrenräder, die für einen symbolischen Betrag den Besitzer wechselten, wurden mit sehr viel Dankbarkeit angenommen. Gemeinsam wurden noch



Die gesammelten Fahrräder wurden gemeinsam instandgesetzt, bevor sie übergeben werden.

erforderliche Reparatur- und Einstellarbeiten durchgeführt. Mit erkennbar handwerklichem Geschick waren auch einige Flüchtlinge aktiv. Eindrucksvoll war, dass viele der Flüchtlinge schon recht gut Deutsch sprachen, ein Zeichen für deren starken Integrationswillen.

Für die vor kurzem nach Hohenhaslach umgezogenen Flüchtlinge ging es dann per Fahrrad zurück. Uwe Niehues, aktiv beim AK Asyl und beim Radtreff, leitete die Tour und die Flüchtlinge lernten gleich die empfehlenswerte Radroute kennen. Günter Waldherr von der Abteilung Radtreff sieht weiterhin Unterstützungsbedarf. So soll die Fahrradsammelaktion bedarfsabhängig weitergeführt werden. Und auch Elke Blum und Brigitte Flegel von der TVG-Arbeitsgruppe Asyl planen weitere gemeinsame Veranstaltungen innerhalb des TVG, um das Zusammenleben mit den neuen Mitbürgern zu fördern.

### TV Großsachsenheim Abteilung Handball



### Handball-Jedermannturnier beim TVG

Am 11. Juni 2016 ist es wieder soweit, die Handballabteilung des TV Großsachsenheim veranstaltet zum insgesamt 34. mal ihr traditionelles Jedermannturnier in der Sporthalle Großsachsenheim. Wie jedes Jahr wird das Turnier wieder in zwei Gruppen gespielt:

Gruppe 1 - Aktive Handballspieler: Spielberechtigt sind grundsätzlich alle männlichen Spieler mit dem Geburtsjahr 1999 und älter. Jede Mannschaft darf max. 4 aktive Handballspieler aus einer Mannschaft eines Vereins in ihren Reihen haben. Ausschlaggebend ist hierfür die Hallenrunde 2015/2016.

Gruppe 2 - Aktive Damenmannschaft / nichtaktive männliche Spieler: Spielberechtigt sind alle männlichen Spieler der Jahrgänge 1980 und älter, sowie alle Spieler, die in den vergangenen 3 Kalenderjahren nicht aktiv Handball gespielt haben. Außerdem können sich in der Gruppe 2

auch aktive Frauen-Handballmannschaften anmelden. Pro Mannschaft ist immer nur ein männlicher Handballaktiver auf dem Feld und zusätzlich ein aktiver Torwart zugelassen. Anmeldungen sind ab sofort bis zum Meldeschluss am 03. Juni 2016 über die Homepage der Handballer möglich: <http://www.tv-grosssachsenheim.de>.

### TV Großsachsenheim SportPark



### Faszien Yoga-Kurs ab 22. Juni im SportPark

Nach dem großen Erfolg des Kurses „Faszien Yoga“ im Frühjahr startet am 22. Juni im SportPark Sachsenheim ein neuer Kurs.

Die intensive Erforschung des Fasziengewebes hat erst kürzlich zu wichtigen Erkenntnissen geführt. Daraus resultiert eine Anpassung der Yogaübungen, um effektiv das Fasziengewebe anzusprechen. Klassische Yogahaltungen werden leicht abgewandelt und es werden immer wieder Hilfsmittel zur Selbstmassage eingesetzt. Ein innovativer Ansatz, den Kursleiterin Petra in diesen Kurs einbindet und hiermit neue Ansätze mit altem Yoga-Wissen verbindet.

Faszien Yoga ist auch für Einsteiger geeignet - es sind keine Vorkenntnisse erforderlich! Es gilt das Motto „Erlebe eine ganzheitliche Wohltat für den Körper; löse ganz speziell Verklebungen und Verspannungen und fühle dich wieder freier in Deinem Körper“.

Der Kurs findet immer mittwochs von 10:15 bis 11:30 Uhr im SportPark statt, umfasst 8 Einheiten und endet am 10. August. Die Kosten betragen für TVG- und SportPark-Mitglieder 85.- Euro, für Nichtmitglieder 95.- Euro. Die Anmeldung ist ab sofort möglich.

Weitere Informationen erhalten Sie direkt vor Ort im SportPark oder telefonisch unter 07147-900226.



Wander- und Radgruppe des TVG in Schmie.



TV Ochsenbach



## Gemeinde-Faustballturnier in Ochsenbach an Fronleichnam

Der TVO lädt ein zum **52. Gemeinde-Faustballturnier am 26. Mai 2016 ab 9 Uhr auf dem TVO Sportplatz**

Viele gemischte Mannschaften kämpfen um den heißbegehrten Wanderpokal.

Anschließend gibt es verschiedene Mitmachangebote wie Faustball und Volleyball für Jedermann!

Wir freuen uns auf viele Gäste und auf alle, die mit uns einen sportlichen Tag verbringen wollen!

Für das leibliche Wohl ist gesorgt: Kaffee und hausgemachter Kuchen, Leckeres vom Grill, TVO Hähnchen und Salatteller.

## Abteilung Fitness

### Starker Rücken für starken Körper – Professionelles Core-Training

Eine starke Rumpfmuskulatur ist der Kern eines gesunden Körpers. Beim Core-Training wird also der namensgebende Körperkern, bestehend aus tiefliegenden Bauch-, Rücken- und Beckenbodenmuskeln, trainiert. Eine gestärkte Rumpfmuskulatur stützt den Körper und sorgt für eine aufrechte Haltung. Dieser Kurs vermittelt ein sehr vielseitiges Training für Männer und Frauen. Durch den Einsatz von unterschiedlichen Handgeräten ist er für Einsteiger und Fortgeschrittene geeignet.

Kursleitung: Bettina Gözl und Ingrid Ott

Start: 1. Juni 2016

Wann: Mittwochs 19:15-20:15 (8x)

Wo: Sonnenberghalle in Ochsenbach

Kosten: 24 Euro Mitglieder, 40 Euro Nichtmitglieder

Anmeldung bei Bettina Gözl: 07046/881299 oder [bettina.goelz@tv-ochsenbach.de](mailto:bettina.goelz@tv-ochsenbach.de)

## Musikvereine/Chöre

### Gesangverein Eintracht Kleinsachsenheim



### Ausflug zur Landesgartenschau

Der Männerchor LS (Eintracht Kleinsachsenheim und Liederkrantz Löchgau) startet am Sonntag, dem 19. Juni 2016 zu seinem diesjährigen Ausflug. Hierzu sind alle Freunde und Förderer des Vereins eingeladen.

Auf dem Gartenschauengelände singt der Männerchor zusammen mit den Sängern des Winzerbundes Stuttgart bekannte Weisen.

Es geht in selbst organisierten Fahrgemeinschaften mit dem Auto nach Bietigheim. Im dortigen Bahnhofs-parkhaus kann es Sonntags kostenlos abgestellt werden. Treffpunkt ist um 8.45 Uhr am Bahnhofsvorplatz zum Fahrkartenkauf (Metropolticket Stuttgart). Um 9.03 Uhr fahren



Hier ein Archivbild vom Ausflug nach Nagold.

wir mit dem Zug nach Heilbronn und dann weiter nach Öhringen. Ein kurzer Fußweg von etwa 400m führt uns zum Gartenschauengelände. Dort ist das Konzert auf der Gartenschau-bühne von 11.30 Uhr bis 12.30 Uhr geplant.

Der Nachmittag steht zur freien Verfügung. Auf dem Gartenschauengelände gibt es für die Besucher allerlei zu entdecken und für das leibliche Wohl sorgt die dortige Gastronomie. Informationen im Internet unter: [www.laga2016.de](http://www.laga2016.de). Wichtig zu wissen: Außer Blindenhunden sind leider keine Hunde auf dem Gelände erlaubt.

Zur gemeinsamen Heimfahrt ist der Treffpunkt um 17.15 Uhr am Bahnhof in Öhringen. Von hier aus mit dem Zug über Heilbronn nach Bietigheim, wo wir gegen 19 Uhr ankommen.

Interessiert: Dann bitte bis Freitag, dem 17.6.2016 bei Wolfgang Majer unter Telefon 07147-3223 anmelden. Bitte auch Anrufbeantworter nutzen.

### Liederkrantz Großsachsenheim



### Liederkrantz lädt zum Konzert ein

Am Sonntag, 5. Juni 2016 lädt der Liederkrantz Großsachsenheim zu seinem Konzert

"Es war einmal" ins Foyer des Lichtensterngymnasiums Großsachsenheim ein.

Unter der Leitung von Andrea von Brandenstein präsentiert der Chor im ersten Teil bekannte Filmmelodien und goldene Evergreens wie „Ein Freund, ein guter Freund“ und „Was eine Frau im Frühling träumt“. Mit Wiener Liedern werden die Besucher des Konzerts dann im zweiten Teil ins Nachbarland in die Stadt der Musik entführt. Verstärkt wird der Chor durch die Sopranistin Simone Jakob, die vom letzten Konzert sicher noch in guter Erinnerung ist. Am Klavier begleitet Dorothea Bonner. Zusammen mit Frau von Brandenstein wird sie die Gäste zu einigen vierhändigen (ungarischen) Brahmstänzen einladen.

Das Foyer des Gymnasiums ist für dieses Konzert bestuhlt. Nach Programmende werden Getränke und ein kleiner Imbiss angeboten.

Die Veranstaltung beginnt um 18:00 Uhr, Saalöffnung ist um 17:00 Uhr.

## Allgemeine Vereine

### Alleinerziehende Eins plus Verein und Selbsthilfegruppe



### Veranstaltung rund ums Thema Trennung

„Eins Plus...“, ein Verein und Selbsthilfegruppe aus Sachsenheim, richtet eine Infoveranstaltung am Sonntag, 5. Juni, zu den Themen Trennung, Scheidung, Unterhalt, Sorgerecht, Alleinerziehend aus – und das bei freiem Eintritt. Von 14 bis 17 Uhr wird im Großsachsenheimer Haus der Senioren eine Familienanwältin sprechen. Eingeladen hat der Verein Andrea Fromherz, eine Fachanwältin für Familienrecht aus der Anwaltskanzlei Cavada Lüth & Partner.

Los geht es um 14 Uhr mit einer Begrüßung durch Martin Gabriel, den Vorsitzenden, und dem Vortrag mit anschließender Diskussion oder Fragestunde. Danach wird Gabriel den Verein mit kleinen Film und Fotobeiträgen vorstellen. Danach besteht die Möglichkeit, mit den eigenen Mitgliedern in lockerer Gesprächsrunde zu diskutieren. „Wir Alleinerziehende sind schließlich Profis, weil wir alles selber erlebt haben und wir daher aus unseren eigenen Erfahrungen über diesen Themen reden können“, sagt Gabriel im Vorfeld.

Der Verein „Eins Plus...“ kommt regelmäßig zu einem offenen Stammtisch zusammen. Die Mitglieder treffen sich stets am ersten Freitag im Monat um 20 Uhr in Großsachsenheim im Haus der Senioren. Kontakt – auch für Anmeldungen zum Vortrag: Martin Gabriel, Telefon (07147) 86 22, [mailto@verein-einsplus.de](mailto:mailto@verein-einsplus.de). Für Kinderbetreuung ist gesorgt.

CVJM Hohenhaslach



## Rückblick Maimarkt 2016

Hurra, es ist trocken! Schon früh morgens gegen 6.30 Uhr startete das Aufbauteam in Richtung Kelterplatz. Bald darauf standen der Marktwagen und das Zelt und nach und nach wurden Bücher, Konfirmationsgeschenke, Karten, Vesperdosen, Becher und andere schöne Kleinigkeiten ausgepackt. Gegen neun Uhr kamen dann auch die ersten Marktbesucher und erfreuten sich an unserem Stand. Der Büchertisch wurde erneut gut angenommen und viele fanden bei dem großen Angebot etwas Passendes. Unser lustiger Papagei erfreute auch in diesem Jahr wieder Groß und Klein mit Luftballons und Bonbons. Das CVJM-Zelt lud außerdem zum Schwätzen, Ausruhen und Auftanken ein.

Wir danken allen Besuchern und Helfern und freuen uns schon auf den Maimarkt 2017!



Sitzen und schwätzen...

### Einladung zum CVJM-Willkommenskaffee

Liebe Mitglieder, liebe Mitarbeiter, liebe Freunde des CVJM, liebe CVJMmer!

Die Asylbewerberunterkunft im Steigle ist bezogen und wir können unseren CVJM-Willkommenskaffee nachmittags nachholen. Bei Kaffee, Tee und Kuchen wollen wir unseren neuen Nachbarn begegnen und erste Kontakte knüpfen.

**Termin: Sonntag, 29. Mai 2016, von 16 Uhr – ca. 18 Uhr im Jugendhaus**

Wir freuen uns auf einen schönen Nachmittag.

Euer CVJM-Ausschuss

Deutsches Rotes Kreuz



### Landesehrennadel für Horst Oberst

Im Rahmen der Jahreshauptversammlung am 01.04.2016 wurde Horst Oberst mit der Landesehrennadel des Landes Baden-Württemberg ausgezeichnet. Die Auszeichnung wurde stellvertretend durch Bürgermeister Horst Fiedler übergeben.

Diese Auszeichnung ist für Bürger/innen des Landes bestimmt, die sich durch mindestens 15 Jahre dauernde ehrenamtliche Tätigkeit in Vereinen und Organisationen besonders verdient gemacht haben.

Wir bedanken uns bei Horst Oberst für ein weitaus längeres Engagement als Kassierer, während dem er stets mit Umsicht und rationalem Sachverstand für den Fortschritt des Ortsvereins gesorgt hat.

### Zeichen setzen - Neue DRK-Kampagne

Sind Sie bereits auf unsere neue Kampagne in Print und Fernsehen aufmerksam geworden? Achten Sie doch einmal darauf, wie vielzeitig sich Liebe zum Menschen äußern kann!

In der letzten Ausgabe haben wir bereits auf das "Deutsche rote Ehrenamt" aufmerksam gemacht, in den nächsten Wochen werden wir hier auch die anderen Motive aufgreifen. Setzen Sie gemeinsam mit uns ein Zeichen!

### Kontakt

Persönlich im Seepfad 48a:

Jugendrotkreuz: Jeden Donnerstag um 17.00 Uhr

Dienstabend der Bereitschaft: Jeden Donnerstag ab 20.00 Uhr

Online: [www.drk-sachsenheim.de](http://www.drk-sachsenheim.de) und auf Facebook: DRK Ortsverein Sachsenheim

### Termine

JRK:

02.06. Gruppenstunde

09.06. Gruppenstunde

16.06. Gruppenstunde

Bereitschaft:

02.06. Dienstabend: Materialpflege

09.06. Dienstabend: RUD und Verbände

16.06. Dienstabend: Fahrtraining mit Hänger

Bitte vormerken:

02.08.2016 Blutspendenaktion in Tripsdrill (Aktionszeitraum 01.08. – 05.08.2016)

10.11.2016 Blutspende in Großsachsenheim, Sporthalle

**Landfrauenverein  
Hohenhaslach**



### Aktuelles vom Ortsverein

#### Gymnastikgruppe:

Wir treffen uns donnerstags um 19.30 Uhr in der Kirbachtalhalle. Im Mai findet am 19. und 26. keine Gymnastik statt. Wir bitten um Beachtung!

Selbstverständlich können auch **interessierte Nichtmitglieder zu nächst bei Katja Brosi „schnuppern“**. Wenn Ihnen die Gymnastik zusagt und Sie regelmäßig kommen möchten, führt dies zu einer Mitgliedschaft im Ortsverein Hohenhaslach (Jahresbeitrag 27,- Euro). Die Gymnastikkurse kosten aktuell 20,- Euro pro Kalenderjahr, ab Januar 2017 25,- Euro. Die Gymnastikgruppe und ihre Trainerin freuen sich über neue Teilnehmerinnen und heißen Sie herzlich willkommen.

#### Vorschau:

Fr-So 17.-19.06.16 – Jahresausflug in den Harz (ausgebucht)

Mi 22.06.16 – Grillabend mit Anmeldung

#### Kleinteile backen für die Bürgerversammlung am Sonntag 5.6.2016:

Wir bitten um ca. 30 Kleinteile, süß oder herzhaft, pro Spenderin. Es gibt 5,- Euro Unkostenentgelt. **Abgabe zwischen 10.00/10.30 Uhr direkt in der Kirbachtalhalle.** Wem dies nicht möglich ist, kann bei Freya anrufen. Bitte die Kleinteile in gekennzeichneten Behältern oder in solchen, die nicht zurückgegeben werden müssen

abgeben. Danke. **Alle Informationen bei Freya Dürr, Tel. 07147/6079.**

#### Backtermine:

04.06.16 – um 11.00 Uhr Backhaus Dörfle

01.07.16 – um 16.00 Uhr Backhaus Rose

**NABU Gruppe  
Sachsenheim**



### Erfreuliche Bilanz

Ein Rekordergebnis konnte in diesem Frühjahr bei der Amphibienaktion verzeichnet werden, mit der bisherigen Höchstzahl von insgesamt 5709 Amphibien. Überwiegend Erdkröten, aber auch Teichmolch, Wechselkröte und Springfrosch waren dabei. Geleistet wurde das von 9 ehrenamtlichen Helfern, die nach einer Einteilung von Frau Irma Schneider die Einsätze leisteten. Die tägliche Aufgabe der Helfer bestand darin, die Tiere aus den Eimern zu nehmen, zu zählen, die Art zu bestimmen und sie danach über die Straße näher den Gewässern zu bringen.

Gab es auch durch die kühlen Nächte zu Beginn nur wenige Tiere, waren die Helfer danach 14 Tage echt gefordert. Täglich dreistellige Zahlen, höchste mit einmal 528, wurden gemeldet, bis es danach wieder weniger wurden. Ebenso jeden Abend die Schranke schließen, morgens wieder öffnen.

Zurückblickend waren alle stolz auf das Ergebnis, jeder über seine persönliche Leistung. Seit vielen Jahren unterstützt der NABU Sachsenheim die Amphibienaktion. Diese ist jährlich im Zeitraum ca. Ende Februar bis ca. Mitte April für 4 – 6 Wochen zu betreuen. Wesentlich trägt das Wetter für den notwendigen Zeitraum dazu bei, denn die Tiere bewegen sich bei Temperaturen nachts ab ca. 5 Grad Wärme, am liebsten mögen sie dazu auch noch Regen.

In Sachsenheim wird der Heinzenberger Weg von Kleinsachsenheim durch den Wald bis zur Freudentaler Straße durch Abschränkungen ge-

sperrt. Bei den Höfen am Langmantel sind Krötenzäune aufgebaut, hinter denen die Tiere in eingebrachte Eimer fallen, ebenso beim Kirbachtalhof. Durch zusätzliche Führungen von Herrn Buck und Herrn Danner konnte Kindern und Erwachsenen der Sinn und somit die Bedeutung zur Erhaltung der Amphibien erklärt werden.

Gerne dürfen sich interessierte zusätzliche Helfer melden über [mail@nabu-sachsenheim.de](mailto:mail@nabu-sachsenheim.de).

**Obst- u. Gartenbauverein  
Kleinsachsenheim**



### „Juni-Riss“ Schnittkurs im Lehrgarten

Für **Freitag 10. Juni, auf 18 Uhr** lädt der OGV Kleinsachsenheim zum **Sommerschnittkurs an Obstgehölze** ein.

Wer sich bereits in der Juni/Juli-Zeit mit der Pflege von Obstgehölzen beschäftigt, erspart sich im Winter einen Teil von aufwendigen Schnittmaßnahmen zur Pflege und Erziehung seiner Bäume. Der Begriff „Juni-Riss“ zeigt auf, dass die Maßnahmen vorzugsweise im Juni erfolgen können und anstatt dem „Schneiden“ auch ein unproblematischer und unschädlicher „Riss“ als Pflege angewandt werden kann. Fachwart und Vereinsmitglied Fabian Köstlin plant und organisiert den fachlichen Teil der Veranstaltung. Wer möchte darf danach noch am geselligen Teil des Abends teilnehmen. Der Verein bietet zum Abschluss, wo auch noch fachliches besprochen werden kann, in geselliger Runde Getränk und Grillwurst an. Der Lehrgarten befindet sich **Ecke Grundweg / Bachwiesweg** in Kleinsachsenheim. Die Einladung richtet sich neben den Mitgliedern an alle Interessierten, die gerne zum OGV-Schnittkurs und in den Lehrgarten des Vereins kommen möchten.



Ehrung von Horst Oberst durch den Bürgermeister.



Zum Abschluss trafen sich die Helfer und feierten ihre tolle Leistung.



Schwäb. Albverein OG Sachsenheim in Winnenden.

**Schwäb. Albverein e. V.**  
Ortsgruppe Sachsenheim



**Mittwoch, 01.06.: Albvereinstreff im Kulturhaus Großsachsenheim, Beginn 20.00 Uhr.**

**Donnerstag, 02.06.: Tagesausflug Senioren nach Wertheim.**

**Sonntag, 12.06.: Bienenzüchter in Iptingen oder Alternativprogramm. Details werden noch bekanntgegeben.**

**Freitag, 17.06. Sonnwendfeier in Häfnerhaslach.**

**17. – 19.06. Rad- und Campingfreizeit in Gräfendorf an der Fränkischen Saale - eine Radtour der besonderen Art.** Infos Familie Bernsdorf Tel.: 07142-915911, email: R.Bernsdorf@t-online.de.

**Rückblick:** Bei herrlichem Sonnenschein konnten die Teilnehmer das gut besuchte Landesfest in Winnenden genießen.

**Infos zu allen Veranstaltungen** bei Fam. Schröter, Tel. 07147/3345, E-Mail: schroeter.sachsenheim@t-online.de, Fam. Makkens, Tel. 07147/7676 bzw. lothar@makkens.de oder Fam. Teifl-Veigel, Tel. 07042/9667199. Selbstverständlich sind auch Nichtmitglieder willkommen.

**Schwäb. Albverein e. V.**  
Ortsgruppe Hohenhaslach



## Fronleichnam Sternenfels

Wanderung zur Fronleichnamhocketse der OG Sternenfels

Am Donnerstag, 26. Mai 2016 wandern wir – zusammen mit der OG Häfnerhaslach zur Fronleichnamhocketse der Ortsgruppe Sternenfels. Auf dem Hinweg werden wir vorbei am Funkturm oberhalb des Schellings auf dem nördlichen Rennweg nach Sternenfels wandern – ca. 7 km.

Die Bewirtung findet bei der Sandbauernstube in Sternenfels statt. Der Rückweg führt uns dann auf dem südlichen Strombergrücken an der Kanzelbuche vorbei wieder zurück nach Häfnerhaslach – ca. 6,5 km, komplette Wanderstrecke für Kinderwagen geeignet.

Abfahrt ist um 09.10 Uhr am Kindergarten. Treffpunkt in Häfnerhaslach ist der Dorfbrunnen.

Dort ist um 9.30 Uhr Abmarsch.

Wer nur auf dem Hinweg mitwandern will, meldet sich bitte bei mir, damit das organisiert werden kann. Weitere Infos unter:

<http://hohenhaslach.albverein.eu/> und bei Harald Bluhm 07147/4764

## Vogesen

**Vogesen-Wochenende am 24-26. Juni - Anmeldung**

Für dieses Wanderwochenende starten wir schon jetzt die Möglichkeit zum Anmelden.

Wo soll's hingehen?

Wir haben als Ausgangspunkt das Gebiet um den „Tannet“ (nicht mehr den „Markstein“) gewählt. Der Tannet liegt nördlich des Col de la Schlucht auf der Gemarkung von Sultzern und etwa auf 1.100 m Höhe.

Unterkunft ist auf der Auberge du Schantzwasen. Dort sind 12 Plätze mit Halbpension in Schlafräumen gegen Vorauszahlung reserviert.

Pro Person und Tag beträgt die Halbpension € 48,- für Mitglieder.

Ankunft am Freitagabend gegen 18 Uhr zum Abendessen. Am Samstag und Sonntag wird gewandert. Die Wanderungen sind auf max. 5 Stunden (ohne Rast) ausgelegt; einige Höhenunterschiede sind zu bewältigen. Eine angepasste Kondition und Ausrüstung ist notwendig. Die Wanderung am Sonntag berücksichtigt zeitlich natürlich auch die Rückfahrt.

Sie können sich anmelden – **bis 27.5. danach ist eine Reservierung nicht mehr gewährleistet** - per e-Mail: SAV-Hohenhaslach@web.de oder bei

Wolfgang Zeise: 07147/2766171

**Wichtig** mit der Anmeldung sind pro Person € 40,- Anzahlung fällig und auf das Konto der Ortsgruppe: VR-Bank Neckar-Enz eG IBAN DE14 6049 1430 0076 7190 06 BIC GENODES1BB einzuzahlen.

Weitere Details zur Anfahrt, Fahrgemeinschaft, Rucksackvesper usw. werden vor dem Wochenende besprochen oder bekannt gegeben.

Infos zur Unterkunft gibt es auch unter:

<http://auberge-schantzwasen.com/de/>

**Schwäb. Albverein e. V.**  
Ortsgruppe Häfnerhaslach



## Verlängertes Bayerwaldwochenende in Lam

**Nationalparkregion Bayerischer Wald**

Bereits zum 4. Mal starteten Mitglieder und Gäste des Schwäbischen Albvereins der Ortsgruppe Häfnerhaslach für 4 Tage mit dem Bus in den Luftkurort Lam im Bayerischen Wald.

Nachdem in Ellhofen/Weinsberg noch Mitglieder der Ortsgruppe in den Bus zustiegen, ging die Fahrt zügig nach Straubing. Unterwegs wurde eine kleine Rast eingelegt, wo man sich mit bei selbstgebackenem Kuchen und Kaffee stärken konnte. Die Wettervorhersagen waren prächtig, was bei den bisherigen Ausfahrten nicht der Fall war.

In Straubing an der Donau, Hauptstadt des fruchtbaren Gäubodens und Tor zum Bayrischen Wald, wurden wir zu einer Stadtführung erwartet. „Straubing zum Kennenlernen“. Straubing reiches geschichtliches Erbe spiegelt sich in prächtigen Kirchen, stattlichen Bauwerken, kostbaren Denkmälern und im faszinierenden Stadtplatz wider. Nach der Kaffeepause erfolgte die Weiterfahrt in die schöne Naturlandschaft Lam in das Hotel Sonnenbichl.

Am 2. Tag begleitete der Hausreiseleiter Franz alle Ausflugsteilnehmer mit dem Bus nach Furth im Wald in die Drachenstadt und weiter bis Waldmünchen an der Tschechischen Grenze. Hier konnte im „duty free shop“ eingekauft werden.



Die AV Wandergruppe Foto: E. Lorich.

Im Oberpfälzer Landkreis Cham erhielten die Äbler eine kurzweilige Stadtreise durch 1000 Jahre Stadtgeschichte von einer herzerfrischenden und spannend erzählenden Stadtführerin. Doch der Tag endete noch lange nicht, denn nach dem gemeinsamen Abendessen folgte ein zünftiger Unterhaltungsabend mit Musik und Tanz.

Am Samstag schnürte ein Teil der Gruppe die Wanderschuhe. Mit den Wanderführern Holger und Werner liefen die Teilnehmer von Arrach aus über den Kaitersberg nach Bad Kötzing. Bei der anspruchsvollen Wandertour mit ca. 16 km und 600 m Höhenunterschieden wurde über Eschlsaign und die Rauchröhren zu den Kreuzfelsen gestiegen. Am Spätnachmittag trafen sich die „Kleinen, Familien und Älteren in Bad Kötzing wieder.

Die Rückreise erfolgte nach Donaustauf zur Walhalla. In hoher, die umliegende Landschaft beherrschende Lage erhebt sich nahe bei Regensburg, die Walhalla über der Donau. Im Innern dieses Naturdenkmals sind entlang der Wände Marmorbüsten und Gedenktafeln von vorbildlich errichteten Feldherren, Wissenschaftler und Künstler aufgereiht. Über die Freitreppe ging es steil abwärts zur Donau-Schiffahrt-Anlegestelle. Eine perfekte Schifffahrt am Sonnendeck bis zur „Steinernen Brücke“ in Regensburg wurde vor dem Mittagessen und der Heimfahrt von allen Teilnehmern genossen.

U. Lo.

## Nächste Aktivität und Programmvorschau

**Burg Helfenberg und Burg Wildeck**

Am **Sonntag, 05. Juni 2016** wandern wir mit Ute und Roland Fazler zur Burg Helfenberg und zur Burg Wildeck und genießen das schöne Bottwartal.

Folgender Ablauf ist geplant: Abfahrt um **10 Uhr** an der Bushaltestelle Dorfbrunnen in Häfnerhaslach. Fahrt mit PKW über Besigheim, Iisfeld nach Abstatt (es können Fahrgemeinschaften gebildet werden). Wanderstrecke, ca 12 km, ca.150 Höhenmeter, zur Burg Helfenberg wei-

ter zur Burg Wildeck und zurück nach Abstatt. – Unterwegs Zwischenrast mit Rucksackvesper Schlusseinkauf ist in der Erlebnisgastronomie Besenwirtschaft Seeger geplant.

Für weitere Auskünfte stehen die Wanderführer Ute und Roland Fazler Tel. 07046 6724 gerne zur Verfügung.

Programmübersicht:

**17. Juni 2016** - 44. Sonnwendfeier der OG Häfnerhaslach auf dem Schelling  
**25. Juni 2016** – 2. Kinder- und Jugendnachmittag

Weitere Info: [www.haefnerhaslach.albverein.eu](http://www.haefnerhaslach.albverein.eu)

### Seniorentreff Kleinsachsenheim e.V.



### Lachen ist die beste Medizin ...

Die EISHEILIGEN beim Seniorentreff .....

In ihrer Begrüßungsrede fragte die Vorsitzende Erika William, da der Beginn der Eiseiligen gerade am 11. Mai war, das Publikum, wer ihr diese namentlich benennen könne. Es war mucksmäuschenstill im Saal, aber dann meldete sich ein männlicher Besucher (89 Jahre alt) und nannte die 5 Eiseiligen ohne zu zögern. Eine enorme Leistung und hierfür gab es viel Beifall und Kaffee und Gebäck umsonst. Eine Leistung, die Respekt abverlangt.

Dann gab es Aufklärung von der VR-Bank Neckar-Enz eG.

Durch die Referentin Nadine Altvatter wird man in der Kleinsachsenheimer Zweigstelle in allen Fragen der Finanzplanung optimal beraten. In ihrem kurzen Vortrag kamen die wichtigsten Punkte zur Sprache. (der Mensch steht im Mittelpunkt; im Blick stehen die Ziele und Wünsche der Kunden; kein Aspekt bleibt unbeachtet; Verwirklichung von Wün-

schen und Erreichung von Zielen mit Finanzdienstleistungen, die auf den Bedarf zugeschnitten sind .....

Das sind die großen Stärken der genossenschaftlichen Beratung. Frau Altvatter versteht dies ihren Kunden zu vermitteln.

Mit den Worten: "Kommen sie zu mir, damit ihr Sparschwein bald wieder grinsen kann und ihr Vermögen etwas zu lachen hat!" beendete sie ihren Vortrag.

Mit je einem Blumenstrauß bedankte sich die Vorsitzende Erika William bei Frau Altvatter und ihrer technischen Kollegin Christine Schall.

Nach dem Aufklärungsteil trat Thomas Rothfuß auf die Bühne mit dem Programm "Lachen ist die beste Medizin ...". Ein großer Verehrer von Heinz Erhardt. Er schlüpfte in diese Rolle und schon mit dem Ausspruch: "Ich könnte manchmal vor Glück eine ganze Allee Purzelbäume schlagen hat der Schmunzelmeister und Jahrhundert-Humorist Heinz Erhardt einst gesagt und getan."

Sein bekanntestes Gedicht ist "Die Made". Noch heute müssen die Menschen schmunzeln, wenn sie den Namen Heinz Erhardt hören. Auch die Musik auf der Gitarre kam nicht zu kurz. Bekannte Evergreens und Schlager (meine Kinderzeit; frei wie der Wind; ich spüre deine Zärtlichkeit; ein Gefühl heilt tausend Wunden; über den Wolken ...) um nur einige zu nennen kamen beim Publikum sehr gut an und der Beifall ließ nicht auf sich warten. Offen, sympathisch und sehr musikalisch, das ist Thomas Rothfuß

Den Schlussakkord bildeten die TSV Geräteturnkinder. Es war eine stattliche Anzahl, die ihr Können zeigten und die anfangs kleine Gruppe hat sich ganz toll vergrößert. Es gab viel Beifall und für die Kalorien etwas Süßes.

Der nächste Seniorentreff findet am Montag, 18. Juli 2016 bei der Feuerwehr ab 14 Uhr statt.



TSV Geräteturnkinder.



Mädchengruppe gemeinsam.

### Türkisch-Islamischer Kultur- und Sport-Verein Sachsenheim e. V.

### Wochenendkurse für Mädchengruppe

Der Frauenkreis unter der Leitung von Fatma Günçar, Aysun Esen und Ayse Harbi haben an drei Wochenenden für die Mädchengruppe der Sachsenheimer Mimar Sinan Moscheegemeinde folgende Kurse angeboten: Anstandsregeln gegenüber Erwachsenen, Bräuche und Traditionen sowie Zubereitung von Küchengerichten. Es sind Themen, die nicht alltäglich für junge Mädchen angeboten werden. Die 20 Teilnehmerinnen im Alter von 15-18 Jahren waren sehr interessiert und hatten viel Spaß miteinander. Die jungen Mädchen wünschen sich auf jeden Fall für die Zukunft weitere Kursangebote. Ein herzliches Dankeschön an die Damen vom Frauenkreis.

### VdK Großsachsenheim



### Monatstreif Mai

Liebe Mitglieder und Freunde des VdK OV-Großsachsenheim! Zu unserem Monatstreif am Dienstag den 31. Mai 2016 möchten wir Sie alle ganz herzlich einladen. Wir treffen uns um 14.00 Uhr im Haus der Senioren (Schloßgarten) zu Kaffee und Kuchen und freuen uns, wenn Sie teilnehmen.

Die Vorstandschaft  
**Barrierefreiheit: Großer VdK-Aktionstag am 18. Juni in Stuttgart**  
**Letzte Plätze sichern!**

„Weg mit den Barrieren!“ heißt die aktuelle VdK-Kampagne ([www.weg-mit-den-barrieren.de](http://www.weg-mit-den-barrieren.de)). Der Sozialverband VdK will mit Aktionen und Veranstaltungen gezielt darauf hinwirken, dass es mehr Barrierefreiheit in Bund und Land gibt. Denn bauliche und andere Barrieren verhindern die gesellschaftliche Teilhabe vieler Menschen. Daher findet am 18. Juni 2016, 10 bis 15 Uhr, in der Stuttgarter Liederhalle ein landesweiter Aktionstag statt, den jeder Interessierte ohne Eintritt besuchen

kann. Es wird aber um Anmeldung gebeten: VdK-Landesgeschäftsstelle, Johannesstraße 22, 70176 Stuttgart, Telefon (0711) 619 56-52, Fax (0711) 619 56-99, [a.unger@vdk.de](mailto:a.unger@vdk.de) Weitere Informationen zum Vortragsprogramm, das auch zwei Arztvorträge zu Präventionsthemen beinhalten wird, sowie zur begleitenden Ausstellung unter [www.vdk-bawue.de](http://www.vdk-bawue.de) im Internet.

### VdK Hohenhaslach



### Tagesausflug 11. Juni 2016

#### Erinnerung:Tagesausflug

An die VdK Mitglieder und Nichtmitglieder des Ortsverbandes Hohenhaslach.

Unser Tagesausflug mit dem Busunternehmen **Erlebnisreisen** nach Bad-Wurzach und Bad-Schussenried, findet am Samstag den **11. Juni 2016** statt. Die Abfahrtszeit und Einstiegsmöglichkeit in Hohenhaslach sind Bushaltestelle Steige, um **8.30 Uhr**. In Sachsenheim-Sersheimstraße ca. **8.45 Uhr** und Busbahnhof Großsachsenheim ca. **8.50 Uhr**.

Bei Rückfragen zu dieser Tagesreise melden Sie sich bitte beim 1. Vorsitzenden Herbert Böckle Tel. 07143/3134.

Die Vorstandschaft.

### Verein f. Heimatgeschichte Sachsenheim e.V.



### Am Necker, am Necker doch isch a jeder gern...

Der Verein für Heimatgeschichte Sachsenheim bietet im Rahmen seines Jahresprogramms am **Sonntag, den 12. Juni 2016** eine Exkursion nach Benningen am Neckar an. Dort wird im Museum im Adler die Sonderausstellung „Fluss + Der Neckar zwischen Bad Cannstatt und Benningen“ besucht. Die **Führung** beginnt um **14:00 Uhr**. Wie Verkehr, Handwerk, Mensch und Tier dem Neckar seine Prägung gaben und



Der Neckar.

noch geben, dies alles kann in der Ausstellung erfahren werden.

Es besteht die Möglichkeit, sich schon mit einer Schifffahrt auf dem Neckar von Hoheneck bis nach Benningen auf die Ausstellung einzustimmen. Man kann sich bei der Fahrt durch diese romantische Weinlandschaft leicht vorstellen, dass der Neckar Dichter und Denker inspirierte, dass dieser Fluss schon seit Menschengedenken als Transportweg genutzt wurde sowie den Menschen Lebensunterhalt und Auskommen bot und noch bietet. Der Neckar wurde über Jahrhunderte schiffbar gemacht und heute versucht man, ihn wieder zu renaturieren.

Der Museumsführung schließt sich ein gemütliches Beisammensein bei Kaffee und Kuchen in den Räumlichkeiten des Museums an.

Der Treffpunkt ist um **12:00 Uhr am Bahnhof in Großsachsenheim**, wo Fahrgemeinschaften nach Ludwigsburg-Hoheneck gebildet werden können.

Abfahrt an der Anlegestelle LB-Hoheneck ist um 13:10 Uhr, Ankunft in Benningen um 13:55 Uhr. Die Rückfahrt an der Anlegestelle in Benningen ist um 16:25 Uhr und die Ankunftszeit in LB-Hoheneck um 17:20 Uhr. Der Fahrpreis für die Hin- und Rückfahrt beträgt 17,- €.

Alle Mitglieder und Freunde des Vereins für Heimatgeschichte Sachsenheim sind herzlich eingeladen.

**Verbindliche Anmeldung** bis Mittwoch, den 08. Juni 2016 bei Jutta Glöckle unter Tel. 07046-2648 oder Email: jutta.gloeckle@t-online.de

Weinbauverein Kleinsachsenheim  
Freunde des Weinbaus e. V.



## Anfang Mai auf Studienreise im Burgenland

Auch in diesem Jahr bot Herr Dr. Rainer Bausch dem Weinbauverein

Kleinsachsenheim e.V. wieder eine 5-tägige Studienreise an. Diesmal war das Ziel das Drei-Länder-Eck, Österreich – Ungarn – Slowakei.

Pünktlich um 7.00 Uhr am Sonntagmorgen startete der vollbesetzte Bus des Reisebüros Binder auf die lange Fahrt ins Burgenland. Für unterwegs wurde von Frau Seyfang eine umfangreiche Verpflegung organisiert. Die mitfahrenden Wenigter sorgten für die Getränke. Bei Gesang und kleinen Anekdoten kam während der Fahrt keine Langeweile auf.

In der Wachau besuchten wir ein erstes Weingut, wo wir bei strahlendem Sonnenschein im Garten eine Weinprobe und ein reichhaltiges Vesper genossen. Entlang der Donau erreichten wir unser Reiseziel, Neusiedl gegen 21.00 Uhr.

Gleich am Montagmorgen starteten wir zu einem ersten Highlight, dem Besuch eines „Uhudler“-Weingutes in Eltendorf im Südburgenland. „Uhudler“ werden im Burgenland amerikanische Reben genannt, die nicht nur als Unterlage dienen sondern zum Ertrag gebracht wer-

den und ein ganz eigenes Aroma entwickeln.

Hier wurden wir gleich mit dem größten Problem dem Spätfrost, der die ganze Region getroffen und bis zu 90% Schäden verursacht hat, konfrontiert. Nach einer Verkostung und einem fürstlichen Mittagsimbiss ging die Fahrt weiter ins ungarische Sopron, wo uns das Weingut Taschner erwartete.

Am nächsten Tag stand eine Fahrt in die Slowakei an. In Bratislava trafen wir unsere slowakische Reiseleiterin, Jana, die uns den ganzen Tag begleitete. In den kleinen Karpaten in St. Georgen trafen wir die Weingutbesitzer Krajcirovic, die bei der Vinalies 2015 in Paris mit ihrem Pinot blanc eine Gold- und eine Silbermedaille gewinnen konnten. Danach stand noch ein Weingut auf dem Programm, das mit 50 ha Reben und hervorragenden Tropfen, ausschließlich den slowakischen Markt bedient.

Bei einer Busrundfahrt durch die slowakische Hauptstadt Bratislava konnte ein erster Eindruck gewonnen werden. Am Nachmittag stand noch eine Donauschiffahrt nach Devin, mit seinem Denkmal an den „Eisernen Vorhang“ und seiner Burgruine auf dem Programm.

Am Mittwoch erwartete uns wieder eine außergewöhnliche Weingutführung. Das Weingut Umatham wird nach den Lehren von Rudolf Steiner rein biologisch und nach den Gesetzen des Mondes geführt. Einen bleibenden Eindruck dürfte der Barriquekeller in Form einer Kathedrale hinterlassen haben.

Mit dem Schiff überquerten wir anschließend den Neusiedler See von Illmitz nach Mörbisch. Beeindruckt hat besonders die dortige Seebühne. Am späteren Nachmittag erhielten wir eine Führung durch das Schloss Esterhazy, in dem auch Joseph Haydn wirkte, in Eisenstadt.

Leider mussten am Donnerstag schon wieder die Koffer gepackt werden. Auf der Rückreise wurde noch einmal beim Obstbaron in Oberzel-

lern in Niederösterreich zur Verkostung von erstklassigen Birnenmosten und einem Mittagessen gerastet. Dann ging es über die Autobahn vorbei an Passau, Regensburg und Nürnberg wieder heimatlichen Gefilden entgegen.

Unser besonderer Dank gebührt Herrn Dr. Bausch für die gewohnt erstklassige Ausarbeitung aller Reisepunkte und auch den vielen helfenden Händen die diese Reise zu einem besonderen Erlebnis machten.

Erinnerung:

Am Mittwoch, den 1. 6. 2016 um 18.00 lädt der WBV zu einer Info-Veranstaltung über die Verwendung von Fruchtkalk als Pflanzenschutz im Weinberg ein.

Gäste sind wie immer gerne gesehen. Treffpunkt: Kreuzung im "Unteren Steinberg"

## Kirchen

Ev. Kirchengemeinde  
Großsachsenheim



## Herzliche Einladung zu Gottesdiensten und Veranstaltungen

**Freitag, 27.05.**

20.00 Uhr Posaunenchor

**Sonntag, 29.05.**

09.45 Uhr Gottesdienst (Pfarrerin Schleyer). Das Opfer ist für das Missionsprojekt.

**Montag, 30.05.**

16.00 Uhr Asyl-Café mit dem Rentnerbrass

**Dienstag, 31.05.**

08.45 Uhr Seniorengymnastik  
09.30 Uhr Mutter-Kind-Gruppe  
14.00 Uhr Gruppe "Abendrot", Betreuung Demenzkranker  
16.00 Uhr Jungbläserausbildung  
19.30 Uhr Freundeskreis für Suchtkranke

**Mittwoch, 01.06.**

09.30 Uhr Mutter-Kind-Gruppe  
20.00 Uhr Kirchenchor

**Donnerstag, 02.06.**

09.15 Uhr Interkulturelles Frauenfrühstück  
09.30 Uhr Mutter-Kind-Gruppe  
10.30 Uhr Gottesdienst im Kleeblatt

**Freitag, 03.06.**

20.00 Uhr Posaunenchor

**Samstag, 04.06.**

14.00 Uhr Kirchliche Trauung von Christopher Stierl & Nathalie Stierl, geb. Minderlen (Pfarrer Hofmann).

**Sonntag, 05.06.**

09.45 Uhr Gottesdienst mit der Sozialstation und Besuch der CVJM Pfadfinder zum Jahrestreffen 2016. (Pfarrer Hofmann). Das Opfer ist für die eigene Gemeinde.



Die Reisegruppe am Schloss Esterhazy.

**Montag, 06.06.**  
20.00 Uhr Mittendrin

**Dienstag, 07.06.**  
08.45 Uhr Seniorengymnastik  
09.30 Uhr Trauerfrühstück  
09.30 Uhr Mutter-Kind-Gruppe  
14.00 Uhr Gruppe "Abendrot", Betreuung Demenzkranker  
16.00 Uhr Jungbläserausbildung  
18.00 Uhr Gesprächskreis „Gott und die Welt“  
19.00 Uhr Dienstagsmänner – Spurensuche auf dem Flugplatz Sachsenheim  
19.30 Uhr Freundeskreis für Suchtkranke

**Mittwoch, 08.06.**  
09.30 Uhr Mutter-Kind-Gruppe  
19.00 Uhr Waldheimvorbereitung  
20.00 Uhr Kirchenchor

**Donnerstag, 09.06.**  
09.30 Uhr Mutter-Kind-Gruppe  
10.30 Uhr Gottesdienst im Kleeblatt

**Asyl-Café**  
Am 30. Mai, von 16.00 bis 18.00 Uhr, findet das Asyl-Café zum zweiten Mal im evang. Gemeindehaus statt. Dazu sind wieder alle Flüchtlinge in unserer Stadt, ihre Unterstützerinnen und Unterstützer sowie weitere an einer Begegnung interessierte Bürgerinnen und Bürger herzlich eingeladen.  
Veranstaltet wird das Asyl-Café vom Arbeitskreis Asyl Sachsenheim. Die Idee des Cafés ist es, einen Ort zu schaffen, an dem sich die Menschen unabhängig von Ihrer Herkunft, Hautfarbe oder Religion treffen und miteinander ins Gespräch kommen.

**Diakoniegottesdienst mit Kirchcafé**  
Am 5. Juni um 9.45 Uhr findet der jährliche Diakoniegottesdienst statt. Die Mitarbeiterinnen der Kirchlichen Sozialstation gestalten diesen Gottesdienst mit und laden im Anschluss zum Kirchcafé ein. Neben Pflegedienstleiter Hannes Berghold werden weitere Mitarbeiter und Ehrenamtliche verabschiedet, die im vergangenen Jahr ausgeschieden sind. Begrüßt werden alle Neuzugänge.

**Ev. Kirchengemeinde Häfnerhaslach**



### Kirchliche Nachrichten

**Evangelische Kirchengemeinde Häfnerhaslach**

**Sonntag, 29. Mai 2016**  
10.30 Uhr Gemeinsamer Gottesdienst in Häfnerhaslach (Präd. Bücking)

**Montag, 30. Mai 2016**  
18.00 Uhr Bubenjungschar

**Dienstag, 31. Mai 2016**  
19.30 Uhr Mitarbeiter Ki-Bi-Ta

**Mittwoch, 1. Juni 2016**  
20.15 Uhr Besuchsdienst im Pfarrhaus Häfnerhaslach

**Freitag, 3. Juni 2016**  
14.30 – 17.30 Uhr Beginn der Kinderbibeltage

**Samstag, 4. Juni 2016**  
9.30 – 16.30 Uhr Kinderbibeltag

**Sonntag, 5. Juni 2016**  
10.00 Uhr Gemeinsamer Familiengottesdienst in Häfnerhaslach zum Abschluss der Kinderbibeltage

**Montag, 6. Juni 2016**  
18.00 Uhr Bubenjungschar

**Freitag, 10. Juni 2016**  
17.00 - 18.00 Uhr Mädchenjungschar

**Ev. Kirchengemeinde Hohenhaslach**



### Kirchliche Nachrichten

**Samstag, 28.05.**  
14.00 Uhr Trauung von Raphael Müller und Eva Maria geb. Gänger

**Sonntag, 29.05.**  
09.30 Uhr Gebetstreff im Pfarrhaus  
09.45 Uhr Gottesdienst, Pfarrer Bitighofer  
Das Opfer ist für die eigene Gemeinde. Die Kleinkinder werden während des Gottesdienstes zur Kinderbetreuung verabschiedet. Im Anschluss laden wir zum Kirchenkaffee ein.  
09.45 Kinderkirche im Gemeindehaus  
20.00 Uhr Familienbibelkreis

**Mittwoch, 01.06.**  
16.00 Uhr Konfirmandenunterricht für die neuen Konfirmanden

**Sonntag, 05.06.**  
09.30 Uhr Gebetstreff im Pfarrhaus  
09.45 Uhr Gottesdienst, Pfarrer Waner  
Die Kleinkinder werden während des Gottesdienstes zur Kinderbetreuung verabschiedet. Das Opfer ist für die eigene Gemeinde.  
Im Anschluss laden wir zum Kirchenkaffee ein.  
09.45 Uhr Kinderkirche, Beginn im Gottesdienst mit Fortsetzung im Gemeindehaus.  
16.00 Uhr CVJM-Family  
Es wird hoffentlich Sommer. Wir wollen gemeinsam nach Freudental laufen und beim Bauer Hofmann Eis essen. Deshalb treffen wir uns bereits um 15.45 Uhr am Jugendhaus, um die Autos nach Freudental zu stellen. Sobald die Fahrer zurück sind, laufen wir um ca. 16 Uhr los. Gerne dürfen auch Laufräder, Dreiräder o.ä. mitgebracht werden.

**Montag, 06.05.**  
20.00 Uhr Sitzung des Kirchengermeinderats im Pfarrhaus

**Einladung an alle Haslicher zum Sponsorenfest mit erstem Spatenstich am 12. Juni:**

Endlich ist es so weit. Die Bauarbeiten für den Foyeranbau an die St. Georgskirche können beginnen! Aus diesem Anlass feiern wir am Sonntag, den 12. Juni 2016 ein Sponsorenfest. Dieses Fest ist verbunden mit dem ersten Spatenstich für den Foyeranbau. Wir laden dazu die ganze Bevölkerung unseres Ortes herzlich ein.

Der sonntägliche Gottesdienst um 9.45 Uhr bildet den Auftakt zum Fest. Anschließend an den Gottesdienst laden wir zum Mittagessen und zum Kaffeetrinken auf den Marktplatz ein. Der alte Marktplatz wird für einige Stunden wieder seiner ursprünglichen Bestimmung zugeführt. Es befinden sich dort die unterschiedlichsten Stände, an denen kleine Geschenke, Blumengestecke, Trödelmarktartikel, ein Kuchenverkauf und vieles andere angeboten werden. Daneben gibt es auch verschiedene Spielattraktionen für Kinder, ein Platzkonzert des Posaunenchores und einen Leierkastenmann, der die Gäste mit seiner Musik erfreut. Alle Erlöse dienen der Finanzierung unseres Foyeranbaus, der zu 75 Prozent aus Eigenmitteln der Kirchengemeinde und Spenden finanziert werden muss.

Den Höhepunkt des Festes bildet nachmittags um 14.00 Uhr der Spatenstich für das neue Gebäude.

**Ev. Kirchengemeinde Kleinsachsenheim**



### Gottesdienste und Veranstaltungen

#### Regelmäßige Termine

**Montags**  
17.00 Uhr Mini-Jungschar 1.+2. Klasse  
19.00 Uhr Plunge  
19.30 Uhr 18plus-Kreis

**Dienstags**  
9.30 Uhr Mutter-Kind-Gruppe I ab ca. 6 Monaten  
18.00 Uhr Jungschar Klassen 3-7  
19.30 Uhr Kirchenchor

**Mittwochs**  
9.30 Uhr Mutter-Kind-Gruppe II ab ca. 6 Monaten

**Donnerstags**  
10.15 Uhr Ökum. Gottesdienst im Kleeblattheim

**Freitags**  
19.00 Uhr Cliff  
20.00 Uhr Posaunenchor

**Sonntag, 29. Mai 2016**  
10.00 Uhr Gottesdienst (Prädikantin Gudrun Aker)

**Dienstag, 31. Mai 2016**  
20.00 Uhr Bibellesetreff

**Sonntag, 5. Juni 2016**  
10.00 Uhr Kindergottesdienst bei Familie Schmid  
10.00 Uhr Erntebittgottesdienst (Pfarrer Wenzke) bei Familie Schmid im Heinzenberger Weg 50; mit Posaunenchor, Kirchenchor und Männerchor LS

**Mittwoch, 8. Juni 2016**  
19.30 Uhr Kirchengermeinderatssitzung

**Ev. Kirchengemeinde Ochsenbach-Spielberg**



### Gottesdienste und Veranstaltungen - Wir laden herzlich ein!

**Sonntag, 29. Mai 2016**  
10.30 Uhr Gemeinsamer Gottesdienst in Häfnerhaslach (Prädikant Bücking)  
Kindergottesdienst hat Ferien  
Ab 18.00 Uhr „tANKE“ geöffnet

**Montag, 30. Mai 2016**  
18.00 Uhr Bubenjungschar  
20.00 Uhr Frauenchor  
20.00 Uhr s'Chörle

**Mittwoch, 1. Juni 2016**  
20.15 Uhr Besuchsdienst im Pfarrhaus Häfnerhaslach

**Freitag, 3. Juni 2016**  
14.30 – 17.30 Uhr Beginn der Kinderbibeltage in Häfnerhaslach

**Samstag, 4. Juni 2016**  
9.30 – 16.30 Uhr Kinderbibeltag in Häfnerhaslach  
13.30 Uhr Kirchliche Trauung von Britta Knodel und Matthias Fiedler-Knodel

**Sonntag, 5. Juni 2016**  
10.00 Uhr Gemeinsamer Familiengottesdienst in Häfnerhaslach zum Abschluss der Kinderbibeltage.  
Die Kinder der Kinderkirche nehmen am Familiengottesdienst in Häfnerhaslach teil.

**Montag, 6. Juni 2016**  
18.00 Uhr Bubenjungschar  
20.00 Uhr Frauenchor

**Dienstag, 7. Juni 2016**  
19.00 Uhr Jugendtreff „HOST“ im Jugendhaus

**Mittwoch, 8. Juni 2016**  
20.00 Uhr Öffentliche Kirchengermeinderatssitzung im Gemeindehaus

**Ev.-methodistische Kirche Kleinsachsenheim**



### Wir laden herzlich ein!

**Sonntag, 29. Mai 2016**  
10.00 Uhr Bezirksgottesdienst in Bietigheim

**Montag, 30. Mai 2016**  
14.30 Uhr Fröhliche Runde für Frauen

**Mittwoch, 1. Juni 2016**  
17.30 Uhr „Let's fetz“ Kids & Teens Chor (1. bis 10. Klasse)

**Sonntag, 5. Juni 2016**  
10.00 Uhr Bezirksgottesdienst in Bietigheim

**Dienstag, 7. Juni 2016**  
18.00 Uhr Bibelstunde

**Mittwoch, 8. Juni 2016**  
17.30 Uhr „Let's fetz“ Kids & Teens Chor (1. bis 10. Klasse)

**Kontakte**

Gemeinde Kleinsachsenheim, Kapelle, Bietigheimer Str. 6:  
Hugo Pfeiffer, Tel. 07147/6316  
Gemeinde Bietigheim, Christuskirche, Rathenastr. 31:  
Pastor Stefan Kettner,  
Tel. 07142/51177

**Ev. Freikirche Volksmission  
Großsachsenheim**

**Herzlich Willkommen zu  
unseren Veranstaltungen**

**Freitag, den 27. Mai 2016**

19.30 Uhr Jugendtreff Living Stones

**Samstag, den 28. Mai 2016**

18.00 Uhr Männertreff

**Sonntag, den 29. Mai 2016**

10.00 Uhr Gottesdienst und Kindergottesdienst

**Montag, den 30. Mai 2016**

20.30 Uhr Fit & Fun

**Dienstag, den 31. Mai 2016**

16.15 Uhr Royal Rangers Starter

**Donnerstag, den 02. Juni 2016**

09.30 Uhr Gebet  
17.15 Uhr Royal Rangers

**Freitag, den 03. Juni 2016**

19.30 Uhr Jugendtreff Living Stones

**Sonntag, den 05. Juni 2016**

10.00 Uhr Gottesdienst und Kindergottesdienst

**Montag, den 06. Juni 2016**

20.30 Uhr Fit & Fun

**Dienstag, den 07. Juni 2016**

16.15 Uhr Royal Rangers

**Mittwoch, den 08. Juni 2016**

19.00 Uhr Freundeskreistreffen Neuenbrandenburg in Hemmingen

**Donnerstag, den 09. Juni 2016**

09.30 Uhr Gebet  
17.15 Uhr Royal Rangers Leitertreff

**Freitag, den 10. Juni 2016**

19.30 Uhr Jugendtreff Living Stones

**Sonntag, den 12. Juni 2016**

10.00 Uhr Gottesdienst und Kindergottesdienst

**Kath. Kirchengemeinde  
St. Franziskus**

**Gottesdienste und  
Veranstaltungen**

**Samstag, 28. Mai 2016**

10.00 Uhr Gottesdienst mit Chorgesang zum 50jährigen Ehejubiläum der Eheleute Irmgard und Willi Steinbrenner in Sersheim, St. Stephanus  
18.00 Uhr Sonntagvorabendmesse in Oberriexingen  
18.00 Uhr Wort-Gottes-Feier in Horheim

**Sonntag, 29. Mai 2016**

09.00 Uhr Heilige Messe in Sachsenheim

10.30 Uhr Heilige Messe in Sersheim  
18.00 Uhr Abendgottesdienst des Dekanats in der Schlosskirche in Ludwigsburg mit Pfarrer Sunny Muckumkal, Sachsenheim.

**Montag, 30. Mai 2016**

09.30-12.00 Uhr Krabbelgruppe  
20.00 Uhr Chorprobe Kolpingchor

**Dienstag, 31. Mai 2016**

18.00 Uhr Abendmesse in Gündelbach  
20.00 Uhr KGR-Sitzung

**Mittwoch, 1. Juni 2016**

08.30 Uhr Rosenkranz  
09.00 Uhr Heilige Messe, anschl. stille Anbetung  
12.00-13.30 Uhr Gemeinsamer Mittagstisch „Essen und mehr“ im Franziskushaus

**Donnerstag, 2. Juni 2016**

09.00 Uhr Fitnessgymnastik 60+ im Franziskushaus

**Freitag, 3. Juni 2016**

18.00 Uhr Abendmesse in Sersheim

**Samstag, 4. Juni 2016**

18.00 Uhr Wort-Gottes-Feier in Horheim

**Sonntag, 5. Juni 2016**

09.00 Uhr Heilige Messe in Sersheim  
10.30 Uhr Heilige Messe und Erstkommunion von Annunziata und Lorenzo Angiero in Sachsenheim  
10.30 Uhr Wort-Gottes-Feier in Oberriexingen  
18.00 Uhr Abendgottesdienst des Dekanats in der Schlosskirche in Ludwigsburg mit Pfarrer Hans-Peter Brucker, Vaihingen; musikalische Begleitung durch den Singkreis St. Paulus.

**Montag, 6. Juni 2016**

09.00-12.00 Uhr Krabbelgruppe  
20.00 Uhr Probe Kolpingchor

**Dienstag, 7. Juni 2016**

14.30 Uhr Seniorennachmittag im Franziskushaus, Spiel „Lotto I“  
18.00 Uhr Abendmesse in Gündelbach

**Mittwoch, 8. Juni 2016**

08.30 Uhr Rosenkranz  
09.00 Uhr Heilige Messe  
12.00-13.30 Uhr Gemeinsamer Mittagstisch „Essen und mehr“ im Franziskushaus

**Donnerstag, 9. Juni 2016**

09.00 Uhr Fitnessgymnastik 60+ im Franziskushaus

**Freitag, 10. Juni 2016**

18.00 Uhr Abendmesse in Sersheim

Wir laden Sie herzlich ein - unsere Angebote sind für alle offen, weitere Informationen erhalten Sie beim:

**Kath. Pfarramt St. Franziskus  
Sachsenheim,  
Pfarrer Sunny Muckumkal  
Telefon 07147-3401  
<http://se-stromberg.drs.de>**

**Kath. Kirchengemeinde  
Heilig-Kreuz Ochsenbach**

**Gottesdienste und  
Veranstaltungen**

**Freitag, 27. Mai 2016**

09.30 Uhr Gebetsstunde

**Sonntag, 29. Mai 2016**

09.00 Uhr Wort-Gottes-Feier

**Freitag, 3. Juni 2016**

09.30 Uhr Gebetsstunde

**Samstag, 4. Juni 2016**

18.00 Uhr Sonntagvorabendmesse

**Telefonseelsorge sucht Mitarbeiter**

Die katholische Telefonseelsorge Ruf und Rat sucht ehrenamtliche Mitarbeiterinnen und Mitarbeiter. Ab September lernen Frauen und Männer, ein Jahr lang nebenberuflich, wie Telefonseelsorger arbeiten.

Die Teilnehmer können ihre Gesprächs- und Beratungsfähigkeiten entwickeln und lernen, sich im Umgang mit anderen Menschen feinfühler und flexibler zu verhalten. Dabei geht es nicht nur um Wissensvermittlung.

Durch Selbsterfahrung und Trainingseinheiten bietet sich laut Telefonseelsorge die Möglichkeit, Einfühlungsvermögen, Fantasie, innere Beweglichkeit, aber auch Persönlichkeitsfestigkeit weiterzubilden und zwar für die Beratungstätigkeit am Telefon gleichermaßen wie für alle übrigen Lebens- und Beziehungsbereiche. Die Seelsorger arbeiten nicht für Geld – aber sie lernen in diesem Dienst, wie man mit Beziehungen und Gesprächen auch im sonstigen Leben achtsamer umgeht.

**InfoAbend ist am 22. Juni 2016 um 18.00 Uhr im Rupert-Mayer-Haus in Stuttgart in der Hospitalstraße 26. Weitere Informationen siehe: [www.ruf-und-rat.de](http://www.ruf-und-rat.de)**

**Kath. Pfarramt St. Franziskus  
Sachsenheim,  
Pfarrer Sunny Muckumkal  
Telefon 07147-3401  
<http://se-stromberg.drs.de>**

**Neuapostolische Kirche  
Großsachsenheim und Hohenhaslach**

**Gottesdienste und  
Veranstaltungen -  
Herzliche Einladung!**

**Freitag, 27. Mai**

20.00 Uhr Jugendchorprobe in Horheim

**Sonntag, 29. Mai**

**09.30 Uhr Gottesdienst** in Großsachsenheim und Hohenhaslach  
**09.30 Uhr Gottesdienst für Jugendliche** in Markgröningen

**Dienstag, 31. Mai**

20.00 Uhr Chorprobe

**Mittwoch, 1. Juni**

**20.00 Uhr Gottesdienst** in Großsachsenheim und Hohenhaslach

**Donnerstag, 2. Juni**

20.00 Uhr Zusammenkunft der Lehrkräfte des Kirchenbezirks in Oberriexingen

**Freitag, 3. Juni**

15.30 Uhr Religionsunterricht

**Sonntag, 5. Juni**

**09.30 Uhr Gottesdienst** in Großsachsenheim und Hohenhaslach;  
Sonntags- und Vorsonntagsschule

**Dienstag, 7. Juni**

15.00 Uhr Seniorenchorprobe in Ludwigsbug  
20.00 Uhr Chorprobe

**Mittwoch, 8. Juni**

**20.00 Uhr Gottesdienst** in Großsachsenheim und Hohenhaslach

**Donnerstag, 9. Juni**

19.45 Uhr Posaunenchorprobe

**Freitag, 10. Juni**

19.30 Uhr Bezirksorchesterprobe in Sachsenheim  
20.00 Uhr Jugendchorprobe in Horheim

**Samstag, 11. Juni**

09.30 Uhr Bezirksorchesterprobe in Sachsenheim  
16.00 Uhr Gesprächskreis Abhängigkeitserkrankungen in Waiblingen-Hegnach



Apostel Jürgen Loy aus Stuttgart war am 22. Mai zum Gottesdienst in Sachsenheim.

**Sonntag, 12. Juni**

**09.30 Uhr Gottesdienst** in Großsachsenheim und Hohenhaslach; Sonntags- und Vorsonntagsschule  
**11.00 Uhr Open-Air-Gottesdienst für Jugendliche** in der Burgruine Blankenhorn

**Apostel Jürgen Loy in Sachsenheim**

Am Sonntag nach Pfingsten, dem Dreifaltigkeitsfest, feierte Apostel Jürgen Loy mit mehreren Kirchengemeinden einen Gottesdienst in der Kirche Sachsenheim. Dieser wurde vom Gemischten Chor musikalisch mitgestaltet. Im Gottesdienst wurde insbesondere die Trinität Gottes beleuchtet.

Weitere Infos unter [www.nak-sachsenheim.de](http://www.nak-sachsenheim.de).

## Sonstige Mitteilungen

**Die Polizei informiert**

Ferienziel für Einbrecher: Ihre Wohnung!

Ludwigsburg (ots) - Mit den bevorstehenden Pfingstfeiertagen beginnt für viele Menschen die Urlaubssaison in der warmen Jahreszeit. Einbrecher teilen dabei die Ferienfreude, allerdings aus anderem Grund: Sie nutzen die Urlaubsabwesenheit von Wohnungsinhabern aus, um ihrem kriminellen Handwerk nachzugehen.

Ein Einbruch in den persönlichen Lebensraum - in Häuser oder Wohnungen - kann sich für die Betroffenen ganz unterschiedlich auswirken. Der rein materielle Sachschaden oder die gestohlenen Gegenstände stehen dabei dem verloren gegangenen Sicherheitsgefühl gegenüber und wiegen - gerade im Hinblick auf die psychischen (Spät-)Folgen - oftmals deutlich schwerer. Die Polizei setzt daher neben der Strafverfolgung besonders auf die Prävention und die Sensibilisierung der Bürgerinnen und Bürger, um Wohnungseinbrüche zu erschweren oder zu verhindern - damit unbeschwerte Urlaubstage nicht mit einem unerwarteten Schock zu Hause enden.

Unterstützen Sie Ihre Polizei bei der Verhinderung und der Aufklärung von Wohnungseinbrüchen!

Bei der Bekämpfung von Wohnungseinbruchsdiebstählen ist die Polizei in besonderem Maße auf die Mithilfe und die Unterstützung der Bevölkerung angewiesen. Viele Einbrüche bleiben dank eingebauter Sicherheitstechnik im Versuchsstadium stecken und / oder das richtige Verhalten aufmerksamer Nachbarn vertreibt potenzielle Täter.

- Melden Sie verdächtige Personen und Fahrzeuge in ihrem Wohnumfeld bitte umgehend. Auch dann, wenn Sie der Beobachtung zunächst keine besondere Bedeutung beimessen. Niemand wird es Ihnen übel nehmen, sollte sich der Hinweis im Nachhinein als unbegründet erweisen. Zeitnahe Hinweise, die Sie selbstverständlich auch über den Notruf 110 über-

mitteln können, versetzen die Polizei in die Lage, schnell zu reagieren.

- Treffen Sie Vereinbarungen mit Ihren Nachbarn. Achten Sie wechselseitig bei Abwesenheit auf Wohnungen, Häuser und Grundstücke und lassen Sie diese bewohnt erscheinen. Zum Beispiel dadurch, dass der Briefkasten durch die Nachbarn während der Urlaubsabwesenheit regelmäßig geleert wird und die Rolläden nicht ständig geschlossen bleiben.

- Informieren Sie Ihre Nachbarn vor Abwesenheit über das Vorhandensein von Zeitschaltuhren für Licht, Elektrogeräte, usw. Technische und persönliche Vorbeugungstipps

- Wohnungen und Häuser ausreichend baulich/technisch sichern. Typische Schwachstellen sind: Fenster, Balkon-/Terrassentüren, Nebeneingangstüren, Haus-/Wohnungstüren, Garagentüren, Kellerfenster/Gitterroste, Dachfenster, Lichtkuppeln, Glasbausteine

- schlecht einsehbare und/oder dunkle Grundstücke/Hausecken vermeiden oder entsprechend ausleuchten

- Fenster auch bei kurzer Abwesenheit nicht geöffnet/gekippt lassen, Balkon- und Terrassentüren schließen, Eingangstür immer abschließen

- Wohnungs- und Haustürschlüssel nicht außerhalb verstecken, besser bei Verwandten oder Nachbarn hinterlegen

- nach Verlust von Wohnungs- und Haustürschlüsseln den/die Schließzylinder auswechseln lassen

- Kletterhilfen oder Werkzeuge, die Täter für den Einbruch verwenden können, nicht ungesichert verwahren

- Geld, Schmuck und andere nicht für den Alltagsgebrauch bestimmte Wertgegenstände in einem fest verankerten Wertbehälter aufbewahren oder in ein Bankschließfach auslagern

- in Hauskellern von Mehrfamilienhäusern keine wertvollen Gegenstände aufbewahren, Fahrräder auch dort sichern

- Kellerzugangstüren in Mehrfamilienhäusern regelmäßig abschließen

- Geräte-/Individualnummern von Wertgegenständen aufbewahren

- Fremde Personen in Mehrfamilienhäusern ansprechen, nach Kontaktpersonen im Haus fragen und dies auch nach Möglichkeit überprüfen

OTS: Polizeipräsidium Ludwigsburg  
 newsroom: <http://www.presseportal.de/blaulicht/nr/110974>

newsroom via RSS: [http://www.presseportal.de/rss/dienststelle\\_110974.rss2](http://www.presseportal.de/rss/dienststelle_110974.rss2)

Rückfragen bitte an:

Polizeipräsidium Ludwigsburg  
 Telefon: 07141 18-9  
 E-Mail: [ludwigsburg.pp@polizei.bwl.de](mailto:ludwigsburg.pp@polizei.bwl.de)  
<http://www.polizei-bw.de/>

### Musikschulinfo Bietigheim-Bissingen

**Musikschulinfo 2016 - Tipps zur richtigen Instrumentenwahl in der Musikschule Bietigheim-Bissingen im Schloss**

Am Samstag, 4. Juni 2016 ist es wieder soweit. Die Musikschule Bietigheim-Bissingen öffnet um 10.00 Uhr die Pforten des Schlosses zur „Musikschulinfo 2016“. Alle Kinder und Jugendlichen, die noch auf der Suche nach „ihrem“ Musikinstrument sind, und die Eltern sind hierzu herzlich eingeladen.

In der Zeit zwischen 10.00 und 12.30 Uhr geben Lehrer aller Instrumente, die an der Musikschule Bietigheim-Bissingen unterrichtet werden, wertvolle Tipps zur richtigen Instrumentenwahl. Natürlich können alle Musikinstrumente auch ausprobiert werden.

Bei den meisten Instrumentengruppen bietet die Musikschule Anfangsunterricht auf kindgerechten Instrumenten, die einen Beginn schon ab sieben Jahren ermöglichen, an. So können ab diesem Alter neben Klavier, Keyboard, allen Streichinstrumenten, Blockflöte, Gitarre, Schlagzeug, Akkordeon auch fast alle Holz- und Blechblasinstrumente erlernt werden.

Für viele Kinder, die zum neuen Schuljahr eingeschult werden, laufen die Kurse der rhythmisch musikalischen Früherziehung in ihren Kindergärten aus. Es stellt sich jetzt in vielen Familien die Frage, wie es musikalisch weitergehen kann? In der Regel empfiehlt die Musikschule im Anschluss an die Früherziehungskurse den Besuch eines Aufbaukurses, der dezentral angeboten wird. Mit dem Kinderchor bietet sich auch im kommenden Schuljahr aber allen Interessierten eine interessante Alternative. Alle Fragen zu diesen Angeboten werden bei der „Musikschulinfo 2016“ beantwortet.

### Kursprogramm der Familienbildung Vaihingen/Enz e.V.

Folgende Kurse und Veranstaltungen beginnen:

**F 48** – Spaß an Bewegung für Eltern

mit Kindern von 1-2 Jahren: Wir wollen gemeinsam hüpfen, klettern, singen, schaukeln, springen und vieles entdecken. Di, 31.5.; 16.30-17.15 Uhr, 5 x Wilhelm-Feil-Schule.

**K 101 – Familiencafé:** Eine Begegnungsmöglichkeit für Familien mit Kindern bis 6 Jahren, die die Familienbildung kennen lernen möchten und für Familien, die an unseren Kursen teilnehmen, Di, 7.6.; 14.30 – 16.30 Uhr, 1 x Franckstr. 32.

**G 149 – Wasser unser Lebenselixier:** Wozu und wie viel Wasser benötigt der Körper? Woran spüre ich, dass ich zu wenig trinke? Mit diesen und weiteren Fragen nähern wir uns dem spannenden Thema Wasser; sicherlich kein trockener Abend. Mi, 8.6.; 19.00 – 20.30 Uhr, 1 x Grabenstr. 18.

**F 56 – Hurra, der Storch ist da!** Seit 2014 brütet ein Storchpaar in dem von der NABU-Gruppe aufgebauten Storchennest. Mehrere Storchenkinder haben das Licht der Welt erblickt und wurden liebevoll von den Storcheltern versorgt. Bei einem interessanten Vortrag bekommen Sie einen Einblick in das Familienleben der Störche. Im Anschluss gehen wir gemeinsam zum Storchennest und besuchen die Storchenfamilie. Sa, 11.6.; 10.00 -11.30 Uhr, 1 x Horrheim, Ev. Gemeindehaus.

**K 94 – Konsequente Erziehung. Vom Umgang mit Grenzen und Regeln:** Der Abend gibt u.a. Antworten auf die Fragen: Wie viel Freiheit brauchen Kinder? Welche Grenzen müssen Eltern setzen? Wie können Regeln und Grenzen vermittelt werden? Mo, 13.6.; 20.00 Uhr, 1 x Grabenstr.18.

**E 10 – Yoga für Schwangere:** Die unterschiedlichen Atem- und Entspannungsübungen sollen dazu beitragen zu innerer Ruhe, Konzentration und Entspannung zu kommen. In dieser durch Mehrbelastungen geprägten Zeit können Yogaübungen die werdende Mutter stärken und unterstützen. **Neuer Starttermin – Mo. 20.6.; 19.30 – 21.00 Uhr**, 8 x Grabenstr. 18.

**E 2 – Säuglingspflege, Abend für werdende Eltern:** Der praktische Umgang mit dem Kind; Erstaussstattung, Grundpflege des Neugeborenen, halten, tragen, wickeln. Mi, 8.6.; 19.00 – 21.00 Uhr, 1 x Grabenstr. 18.

**E 4 – Säuglingspflege, Abend für werdende Eltern:** Baden, Stillen, Tragehilfen/Schlafen. Mi, 15.6.; 19.00 – 21.00 Uhr, 1 x Grabenstr. 18.

**Für alle Kurse und Vorträge sind schriftliche Anmeldungen erforderlich. Die Kosten entnehmen Sie bitte unserem Programmheft.**

Sie haben das  
**Sachsenheimer Nachrichtenblatt**  
 nicht erhalten?

... dann rufen Sie unseren Vertrieb  
 unter der Rufnummer **0 71 42 / 403 231** an  
 oder faxen Sie uns unter **0 71 42 / 403 122**



MESSE MESSE MESSE MESSE MESSE



**AUTO**  
*Mobil*

**10** JAHRE  
2006 - 2016

**BIETIGHEIM**



SA 11. + SO 12. JUNI

JE 10 – 17 UHR | FUSSGÄNGERZONE · PLATZ AM VIADUKT | EINTRITT FREI

**JUBILÄUMS  
AKTIONEN**

**GROSSES  
JUBILÄUMS-  
GEWINNSPIEL**

Sa./So. 10 – 17 Uhr  
am Stand der Bietigheimer Zeitung  
(Platz am Viadukt)

**DER MAUL-  
TASCHEN-  
EXPERTE**

Sa./So. 10 – 17 Uhr  
am Stand Maier Veranstaltungs-  
gastronomie (Platz am Viadukt)

**OLDTIMER-  
AUSSTELLUNG**

Sa./So. 10 – 17 Uhr  
(Rathausinnenhof)

**SPEED-  
KICK**

Sa./So. 10 – 17 Uhr  
am Stand Autohaus Kohfink  
(Platz am Viadukt)

**SUBARU  
SHOW  
TRUCK**

Sa./So 10 – 17 Uhr  
am Stand Autohaus Klein  
(Enzpvavillon)

**MUSIKALISCHER  
LIVE-ACT**

Sa./So. 10 – 17 Uhr  
auf dem Messegelände

**MOBILE  
KAFFEEWELT**

Sa./So. 10 – 17 Uhr  
am Stand von eXpressimo  
(Innenstadt)

**TRADITIONELLES  
MESSEZÜGLE**

Einsteigen und über  
das Messegelände fahren

Sa./So. 10 – 17 Uhr  
(Messegelände)

**FRÜH-  
SCHOPPEN**

1 Paar Weißwürste mit süßem Senf,  
1 Bretzel, 1 Weizenbier für 7 Euro

So. 10 – 12 Uhr,  
Dreschschuppen  
(Platz am Viadukt)

**KAFFEE UND  
KUCHEN  
MIT MUSIK**

So. 14.30 – 16 Uhr  
Dreschschuppen (Platz am Viadukt)  
Es spielt der Musikverein Bissingen.

**SICHERHEIT  
RUND UM DAS  
FAHRRAD**

Sa. 10 – 17 Uhr  
am Stand der Polizei  
(Platz am Viadukt)

**SCHWÄBISCHER  
HOTDOG,  
CRÊPES  
UND LANGOSCH**

Sa./So. 10 – 17 Uhr  
jeweils am Stand  
(Innenstadt und Platz am Viadukt)

**REAKTIONS-  
SEH- UND  
HÖRTEST MIT  
RAUSCHEBRILLE**

Sa./So. 10 – 17 Uhr  
am Stand der Kreisverkehrswacht  
(Platz am Viadukt)

**BOBBYCAR  
PARCOUR**

Sa./So. 10 – 17 Uhr  
am Stand der Kreisverkehrswacht  
(Platz am Viadukt)

VERANSTALTER

MEDIENPARTNER

BIETIGHEIMER MEDIENGESELLSCHAFT | KARL-HEINZ KLEIN

BIETIGHEIMER ZEITUNG

Am besten gleich zu Layher!



Adios Vermieter!  
Hallo Freiheit!

Jetzt Eigentum schaffen und im Alter gut versorgt sein!

**SACHSENHEIM**



Für Sie vor Ort  
Ihr Projektleiter  
Dieter Spahr  
0177 / 6238118



Bissinger Str. / Jahnstr. Im Innenausbau  
**Herrlich Frühstücken auf der Terrasse im eigenen Garten**

3½ Zimmer Wohnung auf ca. 86 m² Wohnfläche mit eigenem Garten. € 278.800,-

**Beispiele aus unserem Angebot:**

- 3½ Zimmer, Mais. € 323.800,-
- 4½ Zimmer, Mais. € 379.800,-

Besichtigung im Layher Info Büro Jahnstr.12:  
Sa. + So. 14-16 h, Mo. + Fr. 16.30-18 h

**ANFAHRT:** Von Bietigheim /Vaihingen kommend Richtung Sachsenheim, am REWE vorbei, nach dem Lichtensterngymnasium links abbiegen in die Jahnstr.



Energieeffizienzklasse=B  
Energieträger = Holzpellets-Gas

**SACHSENHEIM LICHTENSTERN CARRÉ**

Kopernikusstr. Im Rohbau

Lebendiges Sachsenheim mit optimaler Verkehrsanbindung

Für Sie vor Ort  
Ihre Projektleiterin  
Fr. Lohmann-Eitel  
0163 / 5802392



**Wovon Familien träumen!**

Helles 3½ Zi.-Penthouse auf über 100 m² Wohnfläche  
€ 349.800,-

**Beispiele aus unserem Angebot:**

- 2½ Zimmer, Balkon € 201.800,-
- 3½ Zimmer, Balkon € 249.800,-
- 4½ Zimmer, Balkon € 290.800,-
- 3½ Zimmer, Penthouse € 359.800,-

**Beratung Kopernikusstr.:**

Sa. + So. 14-16 h, Mo., Mi.+ Fr. 16.30-18 h

**ANFAHRT:** Von Bietigheim kommend rechts Ri. Sachsenheim, die erste links abbiegen, neben REWE.



Energieeffizienzklasse=B  
Energieträger = Holzpellets-Gas

**LAYHER**  
Sympathisch. Zuverlässig. Schwäbisch.  
Riedstraße 1 • 74354 Besigheim

Tel. 07143 / 8055-0

Top-aktuelle Projekte auf unserer Homepage:  
[www.layher-wohnbau.de](http://www.layher-wohnbau.de)



Häfnerhaslach: Blick auf die Kirche.

**Sachsenheimer Nachrichtenblatt**



**BIETIGHEIMER ZEITUNG**

SACHSENHEIMER ZEITUNG | BÖNNIGHEIMER ZEITUNG

**JETZT GEHT'S LOOOOS!**

EM und Olympia – die sportlichen Highlights des Sommers miterleben!

**3 MONATE LESEN NUR 2 BEZAHLEN!**

SPAREN SIE ÜBER 35 EURO

Start: 1.6.2016

**12 MONATE LESEN**

UND 70 EURO PRÄMIE KASSIEREN



WEITERE BESTELLMÖGLICHKEITEN

(0 71 42) 403-231 (0 71 42) 403-122

leserservice@bietigheimerzeitung.de

[www.bietigheimerzeitung.de/abo/sportsommer](http://www.bietigheimerzeitung.de/abo/sportsommer)

Details zum Super Sport Sommer-Abo und zur Bestellung finden Sie hier:  
[bietigheimerzeitung.de/abo/sportsommer](http://bietigheimerzeitung.de/abo/sportsommer)



**1 bis 13 Personen**  
**TAXI BRAUN** Sibylle Braun  
**in SACHSENHEIM**  
**Tel. 0 71 47 - 81 86**



Innenaufnahme der St. Fabiankirche in Sachsenheim.

SACHSENHEIMER ZEITUNG

**Wir drucken mehr als nur Ihre Zeitung.**

Besser informiert. Mehr erleben.  
 DV Medienhaus  
 Druck- und Verlagsgesellschaft Bietigheim mbH  
 Kronenbergstraße 10 · 74321 Bietigheim-Bissingen · Tel. (0 71 42) 403-0 · Fax (0 71 42) 403-125

Beruhigt Abschied nehmen.

Bestattungen **GAUGER**

Bestattungsvorsorge:

- Sie gestalten Ihren Abschied nach Ihren Vorstellungen
- Sie ersparen Ihren Angehörigen die belastende Organisation
- Die Finanzierung über ein Treuhandkonto sicher regeln

**Immer erreichbar unter 0 71 47 / 27 26 85**  
[www.gauger-bestattungen.de](http://www.gauger-bestattungen.de)

Wir helfen ...  
 ... mit ganzem Herzen ...

... und kümmern uns um alle Formalitäten und Behördengänge bei den unterschiedlichsten Bestattungsformen und bei der Bestattungsvorsorge.

Seit 1902 in der 4. Generation

**Meyle**  
 BESTATTUNGEN

**Telefon 0 71 41 / 20 70 00**  
 71732 Tamm, Karlstraße 1  
[www.meyle-bestattungen.de](http://www.meyle-bestattungen.de)  
[info@meyle-bestattungen.de](mailto:info@meyle-bestattungen.de)  
 Filiale Bietigheim, Geisinger Straße 4, Telefon 0 71 42 / 77 43 94  
 Filiale Sachsenheim, Äußerer Schlossohof 1, Telefon 0 71 47 / 9 20 01  
 Filiale Asperg, Wettestraße 3, Telefon 0 71 41 / 66 11 57  
 Filiale Markgröningen, Ostergasse 27 Telefon 0 71 45 / 9 20 20

**Abomax«2016**  
 Ute Mustermann  
 Kundennummer 12345678  
 Gültig bis 31.12.2016  
 Exklusive Vorteile für Abonnenten

**BIETIGHEIMER ZEITUNG**

Exklusive Vorteile für unsere Abonnenten

**Abomax«**  
[www.abomax.bietigheimerzeitung.de](http://www.abomax.bietigheimerzeitung.de)

**Kölle - Natürlich schöne Schuhe**

74321 Bietigheim-Bissingen Fräuleinstraße 11 Telefon (07142) 4 12 52	74357 Bönnigheim Hauptstraße 19 Telefon (07143) 40 49 29
--	--

Öffnungszeiten:  
 Mo. bis Fr. 9.00 - 18.30 Uhr  
 Samstag 9.00 - 14.00 Uhr

Mo. bis Fr. 9.00 - 12.30 Uhr  
 14.30 - 18.00 Uhr  
 Samstag 9.00 - 13.00 Uhr

**Mai 2016**

**kölle**  
 Natürlich schöne Schuhe

**10% Rabatt\*** Sichern Sie sich Ihren persönlichen Einkaufsvorteil!

\*10% Rabatt auf alle Produkte. Ausgenommen bereits reduzierte Ware, Nachbestellungen, Dienstleistungen und Werkstattleistungen.

**Keine Abokarte?** Bestellen Sie noch heute Ihre Heimatzeitung (0 71 42) 403-231  
[leserservice@bietigheimerzeitung.de](mailto:leserservice@bietigheimerzeitung.de) · [www.abomax.bietigheimerzeitung.de](http://www.abomax.bietigheimerzeitung.de)

**SEID EIN TEIL DER MEHR ALS 1.000 LÄUFER!**

**JETZT ANMELDEN!**

[WWW.BZ-FIRMENLAUF.DE](http://WWW.BZ-FIRMENLAUF.DE)

**BIETIGHEIMER ZEITUNG**

**FIRMEN LAUF**

DONNERSTAG, 14. JULI 2016 [WWW.BZ-FIRMENLAUF.DE](http://WWW.BZ-FIRMENLAUF.DE)

**HESS** REHA-ZENTRUM  
**AR SPORT** Lauf- und Teamsport  
**KRAUTH** Orthopädischschuhtechnik

POWERED BY **Volksbank Ludwigsburg**

**STADTHÄUSER**  
**GROßSACHSENHEIM**



**Baubeginn erfolgt**

**Familienfreundliches Wohnen im historischen Stadtkern.**

- 7 zentral gelegene, extrabreite (7 m) Reihenhäuser
- 4 Zimmer u. ausgebautes Dachstudio
- Keller gedämmt, Fußbodenheizung, Solaranlage, Gartenterrasse nach Süden
- schlüsselfertige Übergabe

Energieausweis liegt noch nicht vor

**Besichtigung und Beratung vor Ort:**  
Mi. 17-19 Uhr und So. 11-13 Uhr,  
Brunnenstraße 18, Großsachsenheim

Tel. 0711-820382-0  
www.sbw-stuttgart.de



Damit Sie morgen besser wohnen.

**EP:Selter**  
ElectronicPartner

**Service sucht den Unternehmern**

**TV, HiFi, Kabel, Sat, Multimedia, Reparaturservice, Verkauf u. Installation**

Buchstraße 42  
74321 Bietigheim-Bissingen  
Telefon 0 71 42 / 5 15 79  
Mo.-Sa. 9.00-12.30 Uhr  
Mo. Di. Do. Fr. 15.00-18.00 Uhr  
und nach Vereinbarung  
www.ep-selter.de

**Seminare „Rund um Wild- und Heilkräuter“**

Infos unter Tel. (0 71 47) 90 00 82 oder  
www.cornelia-wirsich-krauterseminare.de

Nächster Kleinsachsenheimer  
Kräuterspaziergang am 3. 6. 2016  
um 17.00 Uhr.  
Treffpunkt OGV Kleinsachsenheim.

**Anzeigen informieren**



**Heizungstechnik**  
Solaranlagen - Photovoltaik - Heizung & Sanitär

**Wärme und Komfort.**

Siemensstr. 23/1 · 74343 Sachsenheim  
Telefon 07147 / 27 55 75

majdandzic@ms-heizung.de · www.ms-heizung.de

Angebot vom 27.05 bis 04.06.2016

**Neu**

**Schwäbisch Hällisches Qualitätsfleisch**

**Besonderer Tip**  
**Dry Aged Steak**  
vom Hohenloher Weiderind 100g **2.95 €**

**Feine Wurstwaren**  
aus eigener Herstellung

<b>Hackfleisch</b> gemischt Rind / Schwein 1kg	<b>7.49 €</b>	<b>Lyoner</b> 100g	<b>0.99 €</b>
<b>Schweinehalssteak</b> verschiedene Marinaden 100g	<b>9.80 €</b>	<b>Haussalami</b> 100g	<b>1.49 €</b>
		<b>Fleischkäse</b> 100g	<b>0.99 €</b>
		<b>Bio - Käse</b>	
		<b>Butterkästle</b> Dorfkäserei Geifertshofen 100g	<b>2.49 €</b>

**METZGEREI FETT** | Rathausstr.15 | 74343 Kleinsachsenheim | 07147 / 6333

**Geflügelverkauf**  
Donnerstag, 02.06.2016

Hohenhaslach, Lagerhaus, 11.15 Uhr  
Großsachsenh., Rathaus, 11.30 Uhr  
Kleinsachsenh., Rathaus, 11.45 Uhr

Geflügelzucht J. Schulte, Tel. 0 52 44/89 14  
Fax 0 52 44/7 72 47



**Parkett FUCHS**

Parkettboden Wohnungseingangstüren  
Vinylboden Ganzglastüren  
Korkboden Schiebetüren  
Teppichboden Innentüren

Fachgeschäft in XXL Kompetenz im Handwerk

Oberthstrasse 5 - 71706 Markgröningen - 07145-9350890 - www.parkett-fuchs.de

**FERNSEHTECHNIK - REPARATUR**  
**SATELLITENANTENNEN**  
KABEL-TV und DVB-T

**DER FACHMANN IN IHRER NÄHE**  
**KARL-HEINZ PFEIFFER**  
Radio-Fernsehtechnik-Meister

74391 ERLIGHEIM - Rosenfeld 43

**0 71 43 - 96 36 40**  
Mobil: 01 52-31761399

**NEUGERÄTEVERKAUF**  
**PANASONIC**  
LED-LCD-SMART-TV

Meine Empfehlung seit Jahren:  
**EMPFANG NUR ÜBER SATELLIT**

**KOSTENLOS-GEBÜHRENFREI**  
alle öffentlich-rechtlichen,  
alle 3. Programme u. mehr in  
**BESTER 4K-(U)HD-QUALITÄT**  
RTL, SAT1 usw. in HD+ mtl. 5,- €  
Komme sofort - keine Fahrtkosten!

**Bevor Ihr Motor hinüber ist ...**

**... lieber Zahnriemen wechseln!**

Wir beraten Sie gerne.

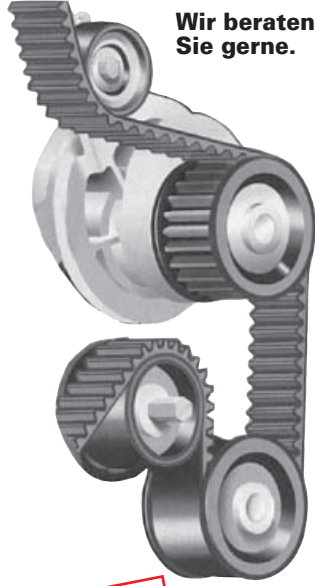

**Urlaub 27.5. - 5.6.**

**BOSCH Service**

WIR TUN ALLES FÜR IHR AUTO

**Autohaus Echsel**  
Horrheimer Straße 19  
74343 Sa.-Hohenhaslach  
Telefon (0 71 47) 34 68

**Steuern und Finanzen 2016**

**BdSt** Bund der Steuerzahler Baden-Württemberg e.V.

Wir laden ein zur kostenlosen Infoveranstaltung

**Tipps & Hintergründe aus der aktuellen Steuer- & Finanzpolitik**

**Referent** Diplom-Volkswirt W. Krahwinkel  
Vorsitzender des Bundes der Steuerzahler Baden-Württemberg e.V.

**Termin** **Donnerstag, 09. Juni 2016**  
**19.30 Uhr**

**Ort** Schützenverein Großsachsenheim  
Gaststätte „Schützenhaus“  
Eichwald 13  
74343 Sachsenheim

**Wasser. Bad. Design.**

XXL PERFORMANCE  
Pures Duschvergnügen steigert das tägliche Wohlbefinden.  
Qualität beginnt beim Design.

Wir beraten Sie gerne!

**Wanderer:**  
Wasser & Wärme GmbH

Rudolf-Diesel-Str. 15  
74343 Sachsenheim  
Telefon 07147/276240  
Telefax 07147/2762466

www.wanderer-sachsenheim.de