

Sachsenheimer Nachrichtenblatt

seit 1495 Stadt



Sachsenheim

Ausgabe-Nr. 22
Freitag, 10. November 2017
Jahrgang 2017

Mitteilungen der Stadtverwaltung

Saunanacht am Samstag, 18. November!

„Gönnen Sie sich eine Auszeit für Körper und Geist“ im Sachsenheimer Hallenbad und Sauna

Die nächste Saunanacht im Sachsenheimer Hallenbad lädt am 18. November 2017 dazu ein, Körper und Geist eine Auszeit aus dem Alltag zu gönnen

Endlich ist es wieder so weit: Die nächste Saunanacht im Sachsenheimer Hallenbad findet am 18. November 2017 unter dem Motto „Gönnen Sie sich eine Auszeit für Körper und Geist“ statt. Von 20:00 Uhr bis 2:00 Uhr haben die Gäste die Möglichkeit, in entspannter Atmosphäre die Seele baumeln zu lassen und neue Kraft für den Alltag zu schöpfen. In bewährter Weise wird das Saunateam die Gäste halbstündlich mit verschiedenen Aufgussvarianten aus Früchten, Eisapfel, Mango/Kumquat, Mitternachts-Aufguss, Salzgel-Peeling und vielen weiteren speziellen Variationen verwöhnen. Ein weiteres Highlight ist die Live-Musik des Duos AK-Korda, die mit Rock Pop Balladen der 60er, 70er und 80er die Gäste akustisch verwöhnen wird. Wie immer ist auch das textilfreie Baden im Hallenbad, bei einer angenehmen Wassertemperatur von 31°C, möglich. Mit einer Massage durch qualifizierte Fachkräfte besteht die Möglichkeit sich etwas Gutes zu tun. Für das leibliche Wohl werden im Bistro wieder leckere Köstlichkeiten angeboten.

Die Saunanacht ist eine einzigartige Kombination aus Schwitzgenuss, Wellness und Unterhaltung. Die Angebote lassen keine Wünsche offen, sondern sorgen vielmehr für Entspannung, Genuss und Wohlbefinden für alle Sinne.

Bürgersprechstunde von Herrn Bürgermeister Fiedler

Bürgermeister Horst Fiedler bietet eine Bürgersprechstunde in Spielberg an. Diese findet am **Dienstag, 21. 11. 2017 von 17:30 Uhr – 18:00 Uhr in der Verwaltungsstelle Spielberg, Herzog-Ulrich-Straße 25** statt.

Zur Vermeidung von Wartezeiten wird um vorherige Terminabsprache unter der Telefonnummer 28-100 gebeten.

Bufdi für Gemeinschafts- schule gesucht!

Die Gemeinschaftsschule Sachsenheim sucht für ihre „Fit-in-Deutsch“-Flüchtlingsklasse (Internationale Vorbereitungsklasse mit Grundschulkindern aus 10 Ländern) für das **Schuljahr 2017/18** eine/n nette/n **Mitarbeiter/in im Bundesfreiwilligendienst** als Unterstützung des pädagogischen Teams und

- Mithilfe bei der Sprachförderung in der Flüchtlingsklasse, „Fit-in-Deutsch“ (Bereich Grundschule)
- Mithilfe bei der Betreuung dieser Schüler/innen in ihren Regelklassen
- Mithilfe bei der Organisation von interkulturellen Austauschtreffen (Sprachcafé, FiD-Feste)
- Mitarbeit bei sonstigen Unterrichtsprojekten (Musical, etc.)
- allgemeine Verwaltungsarbeiten

Die Schule freut sich auf Bewerbungen an schubert@gms-sachsenheim.de! Für Rückfragen steht Ihnen die Projektkoordinatorin Frau Schubert unter gleicher E-Mail-Adresse gerne zur Verfügung.

Bestattungswesen

Die Friedhofsverwaltung der Stadt Sachsenheim teilt mit, dass das Unternehmen Gauger Bestattungen für die Koordination, Terminierung und Durchführung von Trauerfeiern auf den Friedhöfen des gesamten Stadtgebietes von der Stadt beauftragt ist. Das Bestattungsunternehmen Gauger ist in Sachsenheim unter der Tel.-Nr. 07147/272 685 jederzeit erreichbar. Für die privaten Bestattungsdienstleistungen kann auch jedes andere Bestattungsunternehmen Ihrer Wahl in Anspruch genommen werden.
Kontakt:
Gauger Bestattungen, Freudentaler Str. 5, 74369 Löchgau
Tel.-Nr.: 07143/71 76
Fax-Nr.: 07143/45 78
Mail: info@gauger-bestattungen.de
www.gauger-bestattungen.de

Naturpark Stromberg-Heuchelberg



Naturparkinfo

Erlebnisführungen der Naturparkführer

„Herbstliche Wanderung im Naturpark Stromberg-Heuchelberg“
Sonntag, 12. November
Letzte Sonnenstrahlen oder Nebel? Das Zaberfelder Paradies ist immer für Überraschungen gut. Über Wiesenpfade, Wald und durch Klingen führt diese abwechslungsreiche Wanderung. Zum Abschluss machen wir ein Feuer, wie es unsere Vorfahren gemacht haben und braten darin Äpfel und Kartoffeln. Streckenlänge 12 Km. Treffpunkt 11.00 Uhr in Zaberfeld vor dem Naturparkzentrum an der Ehmetsklinge. Festes Schuhwerk ist erforderlich. Kostenbeitrag Erwachsene 9 €, für Kinder bis 14 J. 3 €.
Anmeldung erforderlich bei Ilse Schopper, Naturparkführerin, Telefon 07046/40 73 176 oder per Mail i.r.schopper@gmx.de

Familienführung zur Wildkatze im Naturparkzentrum

Sonntag, 12. November, 14 Uhr
Am Sonntag, 12. November, führt Naturparkführerin Anja Bauer Familien durch die große Wildkatzenausstellung im Naturparkzentrum und bringt Jung und Alt kompetent und spielerisch die scheuen Strombergtiger näher. Anmeldung ist nicht erforderlich. Kostenbeitrag p. Erw. 2.-€, p. Kind 1.-€ zzgl. Eintritt ins Naturparkzentrum (Familienkarte 6.-€).

Winteröffnungszeiten im Naturparkzentrum

Bitte beachten: November bis einschl. April gelten wieder die Winteröffnungszeiten des Naturparkzentrums bzw. der Wildkatzenwelt. Öffnungszeiten: Mittwoch, Sonn- und Feiertage 10 – 17 Uhr, Donnerstag bis Samstag 13 – 17 Uhr.

Haus der Senioren

Herzlich Willkommen im Haus der Senioren

Kaffee, Kuchen und nette Begegnungen gibt es jeden Dienstag

und Mittwoch von 14-17 Uhr bei Frau Spuling im Haus der Senioren - ein Angebot der Stadt Sachsenheim im Rahmen der offenen Seniorenarbeit. Schön, wenn Sie dabei sind! Schnuppern Sie doch einfach mal rein!

Beim **Bürgertreff** können Sie dienstagsvormittags das Sprachcafé besuchen, dienstagsabends mit wechselndem Angebot zu "Frauensache/Strickschwätz" oder zum Spieleabend kommen. Aktuelle Termine veröffentlicht der Bürgertreff unter der Rubrik "Bürgertreff Sachsenheim".

Vielfältige weitere Angebote wie Gymnastik, Parkinson-Selbsthilfe-Gruppe oder Kurs "geselliges Tanzen" finden Sie im Haus der Senioren. Nähere Auskünfte lesen Sie im Aushang beim Haus der Senioren oder erfragen Sie bei Ihrem Ansprechpartner für die öffentliche Seniorenarbeit bei der Stadt Sachsenheim unter der Telefonnummer 07147/28-180.

Auch **Volkshochschulkurse in Englisch** finden hier statt. Näheres dazu finden Sie im Programmheft der Volkshochschule.

Stadtteilbeauftragter



Bürgersprechstunde des Stadtteilbeauftragten am 16.11.2017

Mehrzweckhalle Kleinsachsenheim, Vereinsraum

Für die Bürgerinnen und Bürger Kleinsachsenheims findet am Donnerstag, den 16. November 2017 eine Sprechstunde im Vereinsraum der Mehrzweckhalle statt. In der Zeit zwischen 16.30 und 17.00 Uhr können Sie Ihre Fragen und Anregungen mit dem Stadtteilbeauftragten Timon Friedel besprechen. Eine Voranmeldung ist nicht erforderlich.

Die nachfolgende Bürgersprechstunde in Kleinsachsenheim findet zu folgendem Termin statt:

08.02.2018 von 16.30 - 17.00 Uhr

Es besteht zudem die Möglichkeit, einen persönlichen Termin mit dem Stadtteilbeauftragten im Äußeren Schloßhof 3, 1. OG, Zimmer 1.08 zu vereinbaren.

E-Mail: t.friedel@sachsenheim.de
Tel.: 07147/28-103

Stadtverwaltung

Großsachsenheim	Tel. 28-0
Mo. – Fr.	8.00 – 12.00 Uhr
Di.	16.30 – 18.30 Uhr
Do.	14.00 – 16.00 Uhr

Bürgerservice, Einwohnerwesen

	Tel. 28-114/-115/-116
Montag	8.00 – 12.30 Uhr
Dienstag	8.00 – 12.30, 16.30 – 18.30 Uhr
Mittwoch	7.00 – 12.30 Uhr
Donnerstag	8.00 – 12.30, 14.00 – 18.00 Uhr
Freitag	8.00 – 12.30 Uhr

Verwaltungsstelle Hohenhaslach **Tel. 60 34**

Montag	14.30 – 18.30 Uhr
Mittwoch	8.00 – 12.00 Uhr

Verwaltungsstelle Ochsenbach **Tel. (0 70 46) 821**

Dienstag	17.00 – 18.30 Uhr
Donnerstag	8.00 – 12.00 Uhr

Verwaltungsstelle Spielberg **Tel. (0 70 46) 1 23 95**

Mittwoch	15.00 – 16.30 Uhr
----------	-------------------

Verwaltungsstelle Häfnerhaslach **Tel. (0 70 46) 8 24**

Montag	8.00 – 12.00 Uhr
Mittwoch	17.00 – 18.30 Uhr

Öffentliche Einrichtungen**Haus der Senioren** **Tel. 92 36 30**

Dienstag + Mittwoch	
Stammtisch für jedermann	14.00 – 17.00 Uhr

Kleeblatt Pflegeheim**Großsachsenheim** **Tel. 92 10 40****Kleeblatt Pflegeheim****Kleinsachsenheim** **Tel. 27 41 80****Kleeblatt****Tagespflegestation** **Tel. 9 21 04 40****Jugendtreff Kirbachtal**

Sa. offener Betrieb	ab 18.30 Uhr
---------------------	--------------

Jugendhaus „HOT“**Tel. 30 72**

Mo. Jungs aktiv	15.45 – 19.00 Uhr
Di. Schülercafé	12.00 – 14.00 Uhr
Di. Offener Treff	18.00 – 21.00 Uhr
Mi. Mädchengruppe	15.30 – 18.00 Uhr
Do. Schülercafé	12.00 – 14.00 Uhr
Do. Offener Treff	17.00 – 21.00 Uhr
Fr. Offener Treff	18.00 – 22.00 Uhr
Sa.	je nach Veranstaltung

Stadtbücherei Großsachsenheim **Tel. 90 02 53**

Mo.	geschlossen
Di.	9.30 – 13.00 Uhr, 15.00 – 19.00 Uhr
Mi., Do., Fr.	15.00 – 19.00 Uhr
Sa.	10.00 – 13.00 Uhr

Stadtmuseum **Tel. 92 23 94****Öffnungszeiten:**

Di.	14.00 – 18.30 Uhr
So.	14.00 – 17.00 Uhr

Gruppenführungen auch außerhalb der Öffnungszeiten nach Vereinbarung. Eintritt frei.

Hallenbad **Tel. 22 01 53**

Mo. Ruhetag	
Di.	14.00 – 22.00 Uhr
Mi.	17.00 – 22.00 Uhr, Warmbadetag
Do. + Fr.	14.00 – 23.00 Uhr
Sa.	14.00 – 20.00 Uhr
Sa.	14.00 – 17.00 Uhr, Spielnachmittag
So.	9.00 – 20.00 Uhr, Warmbadetag

Sauna **Tel. 22 01 53**

Mo.	16.00 – 22.00 Uhr, Damen
Di., Mi.,	14.00 – 22.00 Uhr, gemischt
Do., Fr., Sa.	14.00 – 23.00 Uhr, gemischt
So.	9.00 – 20.00 Uhr, Familientag

Notariat **Tel. 22 03 00****Bereitschaftsdienste**

Die **Notrufe und Bereitschaftsdienste** gelten nur außerhalb der regulären Sprechzeiten der Ärzte und sonstigen Einrichtungen.

Notruf

Zentrale Notfallnummer	116 117
(aus Festnetz gebührenfrei)	
Notarzt/Krankenwagen	112
Krankentransport (kein Notfall)	19222
(ohne Vorwahl)	
Ärztliche Notfallnummer zentral	116 117
(aus Festnetz gebührenfrei)	
Krankenhaus Bietigheim	07142/790
Vergiftungen	0761/19240
Polizei	110
Polizei Sachsenheim	07147/274060
Polizei Vaihingen/Enz	07042/9410
Feuerwehr	112

Ärzte

Bereitschaftsdienst	(kostenfrei) 116 117
Rettungsdienst im Notfall	112
Notfallpraxis Sersheim	(kostenfrei) 116 117
Schlossstr. 24. (gegenüber Rathaus).	
Nachts und an Werktagen Notfallpraxis Bietigheim	

Samstag, Sonntag, Feiertage:

08.00 Uhr - 20.00 Uhr
Keine Anmeldung möglich.

Notfallpraxis Bietigheim **116 117**

Riedstraße 12 (Südeingang, EG, KH Bietigheim)

Montag – Donnerstag: 18.00 Uhr - 07.00 Uhr

Freitag: 16.00 Uhr - 07.00 Uhr

Samstag, Sonntag, Feiertage: 20.00 Uhr - 08.00 Uhr
Keine Anmeldung möglich.

Kinderärzte**Kinder- und jugendärztlicher**

Notdienst 01805/011230

Notfallpraxis an der Kinderklinik des Klinikums Ludwigsburg, Posilipostr. 4, Ludwigsburg

Montag – Freitag: 18.00 Uhr - 8.00 Uhr

Samstag, Sonntag, Feiertage:

08.00 Uhr - 8.00 Uhr (24 Stunden)

Suchen Sie in **Notfällen** die Notfallpraxis direkt auf. Keine Anmeldung erforderlich. Bringen Sie stets Ihre Versichertenkarte mit.

Zahnärzte

Zu erfragen über 0711/7877733

Apotheken

Apotheken-Notdienstfinder 0800/0022833
(kostenfrei über Festnetz)
0022833
(Handy max. 69 ct./Min.)
www.aponet.de

Tierärztl. Notdienst

Ist über den Haustierarzt zu erfragen.

Notdienst Störungen**Wasserwerk**

Cityruf-Auftragsdienst 016951/7372685
Mitarbeiter/innen des Call Centers nehmen Ihre Nachricht sowie Telefonnummer unter der zurückgerufen werden soll, entgegen. Der städtische Notdienst meldet sich umgehend bei Ihnen.

Elektroinnung Ludwigsburg 07141/220353

Sanitärinnung 07141/220383
(nur an Wochenende und Feiertagen)

Gas Störungsannahme EnBW 0800/3629-447

Strom Störungsannahme EnBW 0800/3629-477

Telefonseelsorge 24-Stunden 0800/1110111
0800/1110222

Abfallbeseitigung**Großsachsenheim**

Restm.	Biom.	Restm. 1100 l
23.11.	16.11.	16.11./23.11.

Grüne Tonne

flach	rund	flach 1100 l
-	-	-

Kleinsachsenheim

Restm.	Biom.	Restm. 1100 l
11.11./24.11.	17.11.	11./17./24.11.

Grüne Tonne

flach	rund	flach 1100 l
-	-	-

Hohenhaslach, Häfnerhaslach, Ochsenbach, Spielberg

Restm.	Biom.	Restm. 1100 l
11.11./24.11.	17.11.	11./17./24.11.

Grüne Tonne

flach	rund	flach 1100 l
13.11. (Hä.+Ochs.+Spiel.)	14.11. (Hä.+Ochs.+Spiel.)	-

Kirchliche Sozialstation Sachsenheim

Für die Stadtteile Großsachsenheim, Kleinsachsenheim, Hohenhaslach, Spielberg, Ochsenbach und Häfnerhaslach

Kirchliche Sozialstation Sachsenheim, Hohe Straße 22, 74343 Sachsenheim

Telefon 07147-921010, Telefax 07147921014

Web www.sozialstation-sachsenheim.de

Mail info@sozialstation-sachsenheim.de

Öffnungszeiten Montag-Freitag 8-12 Uhr und nach Vereinbarung

Was immer Sie benötigen – wir beraten Sie unverbindlich und kompetent.

Pflege, Hauswirtschaft, Betreuung und Entlastung, Beratung und Schulung, Hausnotruf, Essen auf Rädern, Hospizgruppe

Trauerfrühstück

Jeden 1. Dienstag im Monat von 9:30-11:00 Uhr im evang. Gemeindehaus, Obere Str. 31, Großsachsenheim. Anmeldung und Informationen bei Bettina Mayer, Trauerbegleiterin Tel. 07042-35247 oder Diakonin Andrea Renk 07147-5105.

Betreuungsgruppe Abendrot

Für an Demenz erkrankte Menschen. Jeden Dienstag 14-17 Uhr im evang. Gemeindehaus, Obere Str. 31, Großsachsenheim.

Betreutes Wohnen

Soziale Betreuung Brunnenstraße Großsachsenheim.

Senioren gymnastik

jeden Dienstag 8:45-9:45 Uhr im evang. Gemeindehaus, Obere Str. 31, Großsachsenheim und von 10-11 Uhr im Gemeindehaus in Kleinsachsenheim.

Kein Nachrichtenblatt erhalten?

Setzen Sie sich mit unserem Leserservice in Verbindung.

Tel.: 07142/403-231

Fax.: 07142/403-122

E-Mail: vertrieb@bietigheimerzeitung.de

Bürgerberatung

Die Sprechtag der Deutsche Rentenversicherung werden in folgenden Städten durchgeführt:

- Ludwigsburg, Obere Marktstr. 1 - 3 (gegenüber vom Rathaus 1. OG Zi. 140), 71638 Ludwigsburg

- Bietigheim-Bissingen, Löchgauer Str. 22, EG Zimmer 116, 74321 Bietigheim-Bissingen

- Marbach, Marktstraße 23 (3. OG, Trauzimmer), 71672 Marbach

Bitte beachten Sie, dass die Beratungen nur nach vorher erfolgter Terminvereinbarung unter der Telefonnummer 0711 / 6 14 66 - 510 oder auch online unter <https://www.eservice-drv.de/eTermin/dsire/step0.jsp>

Kommunal-Info

Auf unserer Homepage www.sachsenheim.de finden Sie unter der Rubrik „Verwaltung und Politik“ eine Terminübersicht aller Sitzungen des Gemeinderates, der Ortschaftsräte und der Bezirksbeiräte.

Zu den öffentlichen Sitzungen sind alle Interessierten recht herzlich eingeladen!

Die öffentlichen Tagesordnungen wird 8 Tage und die öffentlichen Beratungsvorlagen

6 Tage vor dem Sitzungstag auf der Homepage veröffentlicht.

Zur Sitzung werden für die Besucher die Unterlagen im Sitzungssaal ausgelegt.

Wochenmarkt

Der Wochenmarkt findet freitags zwischen 14:30 Uhr und 18:30 Uhr in der Fußgängerzone im Bereich der Lammstraße statt. Neben Eiern, Frischgeflügel, Nudeln, Fleisch- und

Nächste Erscheinungstermine

Nachrichtenblatt Nr. 23
am 24. 11. 2017

Redaktionsschluss 20. 11., 10 Uhr

Nachrichtenblatt Nr. 24
am 8. 12. 2017

Redaktionsschluss 4. 12., 10 Uhr

IMPRESSUM

Herausgeber:

Stadt Sachsenheim, Rathaus,
74343 Sachsenheim

Verantwortlich für den Textteil:

Bürgermeister Horst Fiedler oder sein Vertreter im Amt.

Tel. (07147) 28-100

Verantwortlich für den Anzeigenteil:

Anja Deters, Bietigheim-Bissingen

Anzeigenberatung und -verkauf:

Tel. (07142) 403-0, Fax 403-125

Gesamtherstellung,

Druck und Vertrieb:

Druck- und Verlagsgesellschaft
Bietigheim mbh, Kronenbergstr. 10,
74321 Bietigheim-Bissingen.

Das Nachrichtenblatt erscheint
kostenlos freitags alle 14 Tage.

Wurstwaren werden Käse- und Molkeprodukte, Obst und Gemüse sowie mediterrane Spezialitäten angeboten.

Mediterrane Köstlichkeiten wieder auf dem Wochenmarkt

Nachdem die Firma Maulick einige Wochen nicht am Markt teilnehmen konnte, freuen wir uns nun, dass sie ab Mitte November wieder regelmäßig mit ihren mediterranen Feinkostprodukten das Wochenmarktangebot bereichern wird.

Besuchen Sie den Sachsenheimer Wochenmarkt und freuen sie sich über eine abwechslungsreiche Auswahl an frischen Produkten.

Zu Ehren der Toten beider Weltkriege und der Opfer der Gewaltherrschaft veranstaltet die Stadtverwaltung folgende

GEDENKFEIERN

Stadtteil Kleinsachsenheim

Sonntag, 19. November 2017, 11.30 Uhr (Volkstrauertag)

Ehrenmal auf dem Friedhof

Mitwirkende: Musikverein Stadtkapelle Sachsenheim
Eintracht Kleinsachsenheim

Gedenkansprache: Bürgermeister Fiedler

Stadtteil Hohenhaslach

Sonntag, 19. November 2017, 11.30 Uhr (Volkstrauertag)

Aussegnungshalle

Mitwirkende: Musikverein Hohenhaslach
Gesangverein Liederkrantz Hohenhaslach

Gedenkansprache: Ortsvorsteher Xander

Stadtteil Ochsenbach

Sonntag, 19. November 2017, 11.30 Uhr (Volkstrauertag)

Ehrenmal vor der evangelischen Kirche

Mitwirkende: Liederkrantz Ochsenbach
Gedenkansprache: Ortsvorsteher Weiß

Stadtteil Spielberg

Sonntag, 19. November 2017, 12.00 Uhr (Volkstrauertag)

Aussegnungshalle

Mitwirkende: Liederkrantz Ochsenbach
Gedenkansprache: Ortsvorsteher Pertler

Stadtteil Häfnerhaslach

Sonntag, 19. November 2017, 11.30 Uhr (Volkstrauertag)

Ehrenmal im Friedhof

Mitwirkende: Gesangverein Liederkrantz Häfnerhaslach
Kirchenchor Häfnerhaslach

Gedenkansprache: Ortsvorsteher Springer

Stadtteil Großsachsenheim

Sonntag, 26. November 2017, 11.30 Uhr (Totensonntag)

Ehrenmal im Friedhof

Mitwirkende: Musikverein Stadtkapelle Sachsenheim
Liederkrantz Großsachsenheim

Gedenkansprache: Bürgermeister Fiedler

Ich darf die Bevölkerung, insbesondere die Angehörigen unserer Kriegstoten und Vermissten, und die Jugend zu diesen Gedenkfeiern herzlich einladen.

Horst Fiedler
Bürgermeister

Fundsachen

1 schwarze Lederjacke

1 Schmuckring

1 grünes Kinder/Jugendfahrrad

Sie können Ihre Fundsachen während der Öffnungszeiten im Bürgerservice,

Äußerer Schloßhof 3 abholen.

Standesamtliche Nachrichten

Sterbefälle

21. Oktober 2017

Maria Szabo geb. Spildener, Großsachsenheim

24. Oktober 2017

Hilde Maria Bader geb. Völler, Großsachsenheim

Freiwillige Feuerwehr Sachsenheim



Fit für Ihre Sicherheit

Großsachsenheim

13.11.17, 20:00 Uhr, Stationsausbildung

20.11.17, 20:00 Uhr, Stationsausbildung

Kleinsachsenheim

10.11.17, 19:30 Uhr, Ausbildung

13.11.17, 19:30 Uhr, Führungskräfteausbildung

17.11.17, 19:30 Uhr, Kameradschaftliche Aktivitäten

24.11.17, 19:30 Uhr, Ausbildung

Hohenhaslach

13.11.17, 20:00 Uhr, Gemeinsame Übung mit Spielberg und Häfnerhaslach

Spielberg

13.11.17, 19:30 Uhr, Gemeinsame Übung mit Hohenhaslach und Häfnerhaslach

Ochsenbach

20.11.17, 20:00 Uhr, Maschinisten Übung mit Häfnerhaslach

Häfnerhaslach

13.11.17, 20:00 Uhr, Gemeinsame Übung mit Hohenhaslach und Spielberg

Jugendfeuerwehr

10.11.17, 18:30 Uhr, Sportabend

18.11.17, JF, Samstag nach Einladung

24.11.17, 18:30 Uhr, Übung

Spielmannszug

11.11.17, 14:00 Uhr, „Musik-Projekt“ und Interessententag im Feuerwehrhaus

16.11.17, 20:00 Uhr, Gesamtprobe

23.11.17, 20:00 Uhr, Register-/Gesamtprobe

Laternenumzug und Musik-Projekt

Am Freitag, den 27. Oktober, fand in Kleinsachsenheim wieder der traditionelle Laternenumzug der Feuerwehr statt. Angeführt vom Spielmannszug, zogen die Kinder und Familien aus nah und fern mit ihren bunten Laternen gemeinsam durch die Straßen im Ort. Der fröhliche Ausklang mit Laternenlieder singen durfte natürlich auch nicht fehlen. Danach konnten sich alle Besucher wieder mit einem „Feuerwehr-Hotdog“ stärken. Ein weiteres Angebot für Familien, Jugendliche und Erwachsene jeden Alters läuft derzeit das **Musik-Projekt** des Spielmannszuges. Unter der

Partnerstadt Valréas



19. Stammtisch – sicher mit französischer Beteiligung

Am Freitag, 10. November 2017 im Blockhausbesen von Weinbau Thomas Notz in Hohenhaslach

Viel muss man zum Thema „Stammtisch“ nicht mehr erklären. Seit 9 Jahren finden die offenen Stammtische der Valréasfreunde schon statt. Nun ist es bereits das 19. Treffen!

Wir treffen uns am **Freitag, 10. November ab 19.30 Uhr im Blockhausbesen von Thomas Notz** (Rechtershofer Str. 9, Hohenhaslach).

Dieses Mal haben wir den Termin auf die Spätlingsmarktzeit gelegt, weil wir da Gäste aus Valréas haben, die sicher auch gern am Stammtisch teilnehmen werden!

Alle die Lust haben und sich für unsere Partnerschaft mit Valréas interessieren, sind herzlich eingeladen. Wir freuen uns auf das Treffen mit Ihnen!

Anleitung der erfahrenen Musiklehrerin Margot Lieth erleben die Teilnehmer, wie man schon innerhalb einer Stunde, mit einfachen Instrumenten und Gegenständen ein tolles gemeinsames Musikerlebnis erarbeiten kann. Egal ob mit oder ohne musikalische Vorkenntnisse, hier steht die gemeinsame Freude am Rhythmus im Vordergrund. Diese außergewöhnliche „Musikstunde“ findet nun zum zweiten Mal am 11. November von 14-15 Uhr im Feuerwehrhaus Kleinsachsenheim statt. Wie auch schon beim ersten Projekttag am 4. November, besteht im Anschluss dann auch wieder die Möglichkeit, sich mit den Feuerwehrmusikern auszutauschen und deren Instrumente auszuprobieren. Vielleicht entdeckt ja jemand bei dieser Gelegenheit sein neues (oder auch früheres) Hobby – getreu dem aktuellen Spielmannszug-Motto: **„Pfeif rein – Hau drauf – Mach mit“**

Stadtbücherei



Bücherei sucht Verstärkung

Haben Sie noch etwas Zeit? Möchten Sie sich ehrenamtlich betätigen? Dann sind Sie bei uns richtig!! Die Stadtbücherei benötigt zur Verstärkung Ihres ehrenamtlichen Teams noch eine zupackende Mitarbeiterin.



Ehrenamtliche beim Einbinden.

rin. Wir würden Sie, je nach Bedarf, beim Einbinden unserer neu gekauften Bücher einsetzen. Falls Sie Interesse haben sollten, melden Sie sich bitte unter 07147-900253 bei Frau Ehrler-Berg oder bei Frau Junk.

BÜCHEREI GESCHLOSSEN

Am Mittwoch, den 22.11. bleibt die Bücherei nachmittags wegen einer Personalversammlung der Stadt geschlossen. Wir bitten um Beachtung.

Bürgertreff Sachsenheim



Termine des Bürgertreffs Sachsenheim im November

Achtung! Terminänderungen

Dienstag, 14. November 2017, **18:30 Uhr**: Frauenabend im Haus der Senioren. Wir wollen unter sachkundiger Anleitung von Frau Schäuble selbst Ketten herstellen. Sie bringt ausreichend Material mit, so dass jede Teilnehmerin ihre Kette ganz nach ihrem Geschmack gestalten kann. Am Schluss wird je nach Verbrauch bezahlt.

Donnerstag, 23. November 2017, 19:00 Uhr Spieleabend im Haus der Senioren. Diese Terminverschiebung ist aus persönlichen Gründen bis auf Weiteres notwendig. Wir hoffen, dass sich auch donnerstags begeisterte Spielerinnen und Spieler im Haus der Senioren treffen werden.

Jeden Dienstag findet von 9:00 Uhr bis 10:30 Uhr das Sprachcafé für Frauen statt, die ihre Deutschkenntnisse verbessern wollen.

Jeden Mittwochnachmittag Seniorentreff in der Häfnerstube in Häfnerhaslach.

Schauen Sie einfach bei den Veranstaltungen bei uns herein. Wir freuen uns auf Sie.

Kindergärten

Kindergarten Regenbogen



Vorweihnachtlicher Verkaufsstand

Am 25.11.2017 verkauft der Elternbeirat des Kindergarten Regenbogen vor dem EDEKA- Markt Hoffmann und Sieber in Sachsenheim von 09:00 – 13:00 Uhr wieder leckere Plätzchenmischungen, Weihnachtskarten und kleine Geschenkkunden für Weihnachten. Der Erlös kommt ausschließlich den Kindern des Kindergarten Regenbogen zugute. Wir freuen uns auf ihren Besuch!

Aktuelle Projektthemen

Wie bereits im letzten Artikel berichtet, erfahren die Kleinen momentan ganz viel Spannendes über den Herbst mit seiner einzigartigen farbenfrohen und vielseitigen Natur. Die Mittleren und Großen haben sich in einer Abstimmung für viele weitere Themen interessiert. Bei den Mittleren ist das Thema „tapfere Ritter und mutige Drachen“ sehr

beliebt und füllt gleich zwei der fünf Kleingruppen. Die Gruppen werden bei ihren Abenteuern von dem kleinen Feuerdrachen Kokosnuss begleitet. Alle sind auf die Erlebnisse der Drachen und die Tapferkeit der Ritter gespannt.

Andere Kinder wollten Detektiv spielen und den eigenen Körper erforschen, sodass sich auch hierfür eine Kleingruppe zusammengefunden hat. Sowohl Gemeinsamkeiten als auch Unterschiede des Körpers werden untersucht, wie beispielsweise unsere Fingerabdrücke oder unsere Körpergrößen. Außerdem ist es für die Kinder auch ganz spannend zu schauen, was ist in uns drin? Welche Geräusche machen wir, z.B. atmen oder der Herzschlag? Und wo kommen diese her?

Eine weitere Projektgruppe hat sich dafür entschieden Züge näher kennen zu lernen. Wie bereits in einem Anfangsgespräch über die Erlebnisse der Kinder mit Zügen festgestellt, gibt es eine Vielzahl davon – schnelle, langsame, moderne oder alte Dampflok. Über Geschichten, Spiele sowie Bastelarbeiten erfahren die Kinder die Eigenschaften der Loks. Es stellte sich nun während des Projekts heraus, dass die Kinder auch mehr über Verkehrszeichen wissen wollten, sodass das Thema Verkehrserziehung ebenfalls aufgegriffen wird.

Eine reine Mädchengruppe hat sich bei dem Thema „Pferd“ zusammengesprochen. Grund für das Aufgreifen des Themas war das große Interesse der Mädels für „Bibi und Tina“. Gemeinsam wird erarbeitet, was Pferde fressen, in welchen Farben es sie gibt und was ein Pferd alles an Ausstattung und Pflege benötigt. Auch wollten die Kinder wissen, was für Berufe sie mit ihrem Lieblingstier später alles ausüben könnten.

Nicht nur die Mittleren finden Tiere spannend und wollen mehr darüber erfahren. Ein Teil der Großen findet wilde und gefährliche Tiere faszinierend. Das Interesse für Raubkatzen war so groß, dass die Gruppe beschloss, sich auf diese Tiere zu konzentrieren. Schon allein mit den Unterschieden zwischen den Raubkatzen wie der Tarnung durch ihre Fellfarben oder ihrer Geschwindigkeit konnten bereits viele Projektstunden gefüllt werden. Auch werden bei diesem Thema die Bedrohung der Tiere durch den immer kleiner werdenden Lebensraum sowie durch Wilderei thematisiert.

Das letzte Thema, das sich die meisten unserer Großen gewünscht haben, ist Halloween. Sie finden Hexen, Gespenster und Fledermäuse reizvoll. Eine Gruppe besucht mit dem Rabe Ricardo und der Eule Eulalia in jeder Projektstunde das Schloss Gruselwusel. In diesem Schloss leben die Gespensterzwillinge Gusti und Gustine. Sie feiern ihren Geburtstag im Schloss und erleben dabei so Allerlei. Ein Highlight des Projektes war die Halloweenparty mit Gruselkeksen, Geisterspielen und schauriger Musik, für die sich die Kinder der beiden Gruppen natürlich auch gruselig verkleiden hatten.

Kindergarten Spatzennest



Weihnachtsgebäckverkauf

Unser traditioneller Weihnachtsgebäckverkauf findet am **Dienstag, den 28. November von 9.00 - 12.00 Uhr** vor der **Bahnhof-Apotheke** in Großsachsenheim statt. Die Kinder verkaufen leckere, selbstgebackene Plätzchen. Vielleicht ist auch für Sie etwas dabei... Die Spätzchen, Eltern und Erzieherinnen freuen sich heute schon auf Ihren Besuch am Verkaufsstand und wünschen allen eine schöne Advents- und Weihnachtszeit.

Kinderhaus Pffifikus



Elternabend im Kinderhaus Pffifikus – „Sprache“ als Thema

Seit einigen Wochen hat das neue Kindergartenjahr begonnen. Um die Eltern über neue, wie auch bereits vertraute Themen zu informieren, hatte das Team des Kinderhauses Pffifikus zu dem ersten Elternabend in diesem Kindergartenjahr eingeladen. Nach der Begrüßung durch die Einrichtungsleitung Frau von Bültzingsloewen und der Vorstellung des pädagogischen Fachpersonals, wurden zu Beginn die organisatorischen Angelegenheiten besprochen. Im Anschluss daran erfolgte die Wahl der Elternvertreter. Nachdem diese erfolgreich beendet war, wurde auf das Thema des Abends, „Alltagsintegrierte Sprachförderung im Kinderhaus und was Eltern zu der Sprachentwicklung ihres Kindes beitragen können“, übergeleitet. Da der Sprachstand zwischen Krippen- und Kindergartenkindern variiert, teilte sich die Gruppe dementsprechend auf. Anhand von praktischen Beispielen erläuterten die pädagogischen Fachkräfte, wie alltagsintegrierte Sprachförderung im Kinderhaus Pffifikus umgesetzt und gelebt wird. Die Erzieherinnen zeigten auf, welche Gegebenheiten notwendig sind, damit sich die Sprache der Kinder günstig entwickeln kann. Die Eltern gaben sehr gute Beispiele an, wie sie selbst zu der Sprachentwicklung ihrer Kinder beitragen. Zudem veranschaulichten die Fachkräfte diverse Alltagssituationen des Kinderhauses. So erfuhren die Eltern, wie ihre Kinder eine Geburtstagsfeier als auch ein Morgenkreis im Kinderhaus Pffifikus erleben.

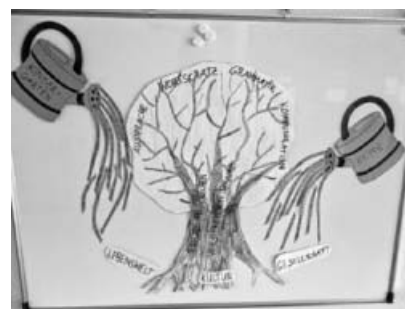

Gemeinsam entwickelten wir Ideen zur Sprachförderung im Kindi und zu Hause.

Schulen

Gemeinschaftsschule Sachsenheim



Informationsabend Gemeinschaftsschule

Liebe Eltern der zukünftigen Erstklässler, wir laden Sie herzlich zu einem Informationsabend ein.

Termin: Mittwoch, 15.11.2017
Uhrzeit: 19:00 Uhr
Ort: Mensa des Schulzentrums Sachsenheim

Wir freuen uns auf Ihr Kommen.

Ihre Schulleitung und die Kooperationslehrerinnen

Eichwald-Realschule

Vortrag zum Thema Esstörungen

Die **Eichwald-Realschule** lädt alle interessierten Eltern am **16. November 2017** um 19.00 Uhr zu einem Vortrag in die Mensa des Schulzentrums ein. **Frau Kara Rachel Cook** (Teilnehmerin bei **Germany's Next Topmodel**) spricht zu den Themen Essstörungen, dem Einfluss von medial verbreiteten Schönheitsidealen auf die Selbstwahrnehmung, sowie dem sozialen Druck von Facebook & Co.

Grundschule Kleinsachsenheim



Naturkundemuseum Stuttgart – immer wieder ein Erlebnis

Im Oktober haben die Klassen 1 bis 3 das Naturkundemuseum in Stuttgart besucht. Mit öffentlichen Verkehrsmitteln fuhren die Klassen in die Landeshauptstadt und wanderten durch den Rosensteinpark. Dort entdeckten sie Eichhörnchen und es wurden schon die ersten Kastanien, Eicheln und Blätter gesammelt. Die Klassen genossen Führungen zum Thema Tiere im Winter oder Waldtiere. Anschließend bestaunten sie die restlichen Abteilungen. Keiner konnte sagen, ob ihm der Riesenwal, das Dschungelbaumhaus oder das Mammutbaby oder etwas anderes am besten gefallen hat. Alle waren überwältigt. Zum Abschluss verweilten wir noch auf dem Abenteuerspielplatz. Voller neuer Erlebnisse kamen wir erfüllt wieder an der Kleinsachsenheimer Grundschule an.

Kein Nachrichtenblatt erhalten?

Setzen Sie sich mit unserem Leserservice in Verbindung.

Tel.: 07142/403-231

Fax.: 07142/403-122

E-Mail:

vertrieb@bietigheimerzeitung.de

KULTUR

SACHSENHEIM

Spannende Führung durch die Stadtkirche Großsachsenheim

Ritter Reinhard von Sachsenheim, Martin Luther und Pfarrer Michael Kneer:

Führung durch die Stadtkirche Großsachsenheim

Die Reformation und ihre Zeitgenossen haben auch in der Stadtkirche Großsachsenheim sichtbare Spuren hinterlassen. So finden sich hier die sehenswerten Grabmäler von Reinhard von Sachsenheim und seiner Frau Margarethe - frühe Unterstützer der Reformation und enge Vertraute von Herzog Ulrich. Darüber hinaus beherbergt die Kirche das imposante Totenschild von Pfarrer Michael Kneer. Mit seinen dabei abgebildeten drei Frauen und 12 Kindern symbolisiert das Epitaph das wohl sichtbarste Zeugnis der reformatorischen Veränderungen vor Ort. Auch eine Lutherrose findet sich als Gewölbeschlussstein im Kirchenraum. Die Lutherrose, die in vielen evangelisch-lutherischen Kirchen zu finden ist, war Luthers Wappen und Siegel, das er für den Briefverkehr verwendete. Sie ist zum Symbol der evangelischen Kirche geworden.



All diese und weitere Kunstwerke sind bei einer informativen und abwechslungsreichen Führung mit Marianne Bauer durch die Stadtkirche Großsachsenheim am **Samstag, den 11.11., von 15-16 Uhr**, zu bewundern.

Die Führung ist kostenfrei und kann ohne vorherige Anmeldung besucht werden. Die Veranstaltung erfolgt im Rahmen des Begleitprogramms zur Ausstellung im Stadtmuseum Sachsenheim mit dem Titel "Nonnen in Aufruhr, Pfarrer in Haft. Württemberg und Sachsenheim im Zeichen der Reformation" (noch bis 25.2.2018).

Vortrag im Stadtmuseum

Die Reformation in Württemberg und Sachsenheim

Vortrag von Dr. Claudia Papp

In ihrem Vortrag - im Rahmen des Jahresprogrammes der Vereins für Heimatgeschichte Sachsenheim e.V. - erläutert Dr. Claudia Papp, Leiterin des Stadtmuseum Sachsenheim, zunächst die wesentlichen Eckpunkte bei der Einführung und Umsetzung der Reformation in Württemberg.



Herzog Ulrich.

Dabei lässt sich das facettenreiche und bisweilen unerwartete Bild einer spannenden Umbruchszeit nachzeichnen, die das Land mehrere Jahrzehnte in Atem hielt. Von der Vertreibung Herzog Ulrichs 1519 bis zur Großen Württembergischen Kirchenordnung von 1559 spannt die Referentin dabei den Bogen von großen Machtkämpfen, neuen gesellschaftlichen Strukturen bis hin neuen Rahmenbedingungen der persönlichen Frömmigkeit. In einem zweiten Teil erfahren die Zuhörer von den Ereignissen rund um die Reformationen in allen heutigen Teilorten Sachsens, wie sie anlässlich der aktuellen Ausstellung im Stadtmuseum recherchiert und zusammengetragen wurden. Die Episoden von handgreiflichen Nonnen, Pfarrern in Haft oder verurteilten Lutheranhängern zeigen dabei anschaulich und kurzweilig, welche Spannungen die Umsetzung der neuen Lehre im Einzelnen mit sich brachte und welche Akteure vor Ort federführend ins Geschehen eingriffen.

"Die Reformation in Württemberg und Sachsenheim"

Vortrag von Dr. Claudia Papp, Sachsenheim

Kulturhaus/Großer Saal (Oberriexinger Str. 29)

Dienstag, 14. November, 19:30 Uhr

Erlebnis und Kochen für Kinder

„Semmeltorte und Hühnersuppe“
Erlebnisführung und Kochen für Kinder ab 8 Jahren

Die neue Ausstellung zum Thema Reformation im Stadtmuseum Sachsenheim birgt viele spannen-

de Objekte, Mitmach-Stationen und Geschichten von handgreiflichen Nonnen oder Pfarrern in Gefängniszellen. Bei einer interaktiven Erlebnisführung dürfen die Teilnehmer alle diese Aspekte mit allen Sinnen erkunden und anschließend zusammen ein kleines Mahl wie zu Luthers Zeiten kochen und verspeisen: Hühnersuppe und Semmeltorte!

Erlebnisführung und Kochen wie zu Luthers Zeiten -

Für Kinder ab 8 Jahren

Samstag, 25. November,

15:00 - 17:30 Uhr

Kostenbeitrag: 5 €

Anmeldung erforderlich unter 07147-922 394 oder stadtmuseum@sachsenheim.de



Drucken für Erwachsene im Stadtmuseum

Selber Drucken wie zu Luthers Zeiten!

Führung inklusive Druckwerkstatt im Stadtmuseum Sachsenheim

Die aktuelle Sonderausstellung im Stadtmuseum Sachsenheim zum Thema Reformation birgt viele sehenswerte Originalobjekte sowie spannende Geschichten aus Württemberg und Sachsenheim zu handgreiflichen Nonnen oder aber inhaftierten Pfarrern. Ab dem 6. November ist in den Ausstellungsräumen außerdem eine originalgetreu nachgebaute große Druckerpresse aus den Zeiten Martin Luthers aufgestellt, denn ohne die neue Drucktechnik wäre die rasche Verbreitung der reformatorischen Thesen und Lehren nicht möglich gewesen.

Nach einer Führung durch die Ausstellung "Nonnen in Aufruhr, Pfarrer in Haft. Württemberg und Sachsenheim im Zeichen der Reformation" dürfen die Teilnehmerinnen und Teilnehmer an der großen Druckerpresse selber ein zeitgenössisches Flugblatt drucken und mitnehmen.



Öffentliche Führung inkl. Druckwerkstatt
Sonntag, 26. November,
15-16:30 Uhr

Anmeldung erforderlich unter 07147-922 394 oder stadtmuseum@sachsenheim.de
Kostenbeitrag: 4 €

Shehezerade

Shehezerade - Familienveranstaltung für Kinder ab 5 Jahren

Wir verführen Jung und Alt bei dieser Veranstaltung in die orientalische Welt der Klänge und Bilder. Christian Kaiser zeichnet auf dem Sandmatisch orientalische Märchenszenen, die mit Beamer auf eine Leinwand übertragen werden. Passende zauberhafte Klänge kommen von dem 10-köpfigen Veeh-Harfenensemble unter der Leitung von Gisela Pfeiffer. Nach einer Pause - bei der Apfelftee serviert wird - erzählen Elke Ehrler-Berg und Sarah Simon-Burger das Märchen "Kalif Storch".

Sonntag, 12.11.2017, 17.00 Uhr
(Dauer max. 80 Min. mit Pause)

Kulturhaus, Großer Saal
(Einlass 16.45 Uhr)

Karten bei Schreibwaren Bader, Bürgerservice Sachsenheim und unter sekretariat.kulturhaus@sachsenheim.de

Familienpreis: (15 € beinhaltet 2 Erw./1 Kind oder 1 Erw./2 Kinder, Einzelpreis Erw. 9 €, 1 Kind 3 €)





„Jazz im Foyer“ am 17. November im Lichtenstern-Gymnasium.

Evang. Lichtenstern-Gymnasium Sachsenheim



17.11.: „Jazz im Foyer“ am Lichtenstern-Gymnasium

Jazztime am Lichtenstern-Gymnasium. Zum diesjährigen „Jazz im Foyer“ am **Freitag, 17. November um 19.30 Uhr** laden wir herzlich ein, wenn sich das Schulfoyer in eine große Jazz Lounge wandelt. Die LGS-Nachwuchsjazzler musizieren solistisch, in kleinen Besetzungen oder im klanggewaltigen Ensemble. Neben Stücken aus dem Bereich Film und Pop nach Arrangements von Michael Sweeney, spielen die Lichtensternschüler Swing und Fusion ebenso wie anspruchsvoll arrangierte groovige Nummern von Sting, Toto, Michael Bublé oder Marc Cohn. Als Gäste werden zudem eine vierköpfige Gypsy-Jazz-Truppe der Michelbacher Schwesterschule erwartet und vielleicht finden sich ja noch weitere spontane Gäste ein.

Neben reichlich Jazzmusik sorgen die Mitarbeiterinnen und Mitarbeiter der Schülergenossenschaft „EventStar“ mit kleinen Snacks und kühlen Getränken für das leibliche Wohl.

Kurz und bündig: Freitag, 17. November 2017, 19.30 Uhr Jazz im Foyer am Lichtenstern-Gymnasium. Einlass ist ab 19 Uhr. Der Eintritt ist frei, Spenden werden gerne am Ende des Konzertes entgegengenommen.

Kirbachschule Hohenhaslach



Leben in Aleppo

Eindrucksvoller Vortrag eines geflüchteten Lehramtsstudenten aus Syrien in der Kirbachschule

„Bildung für Toleranz und Akzeptanz von Vielfalt“ lautet eine der Leitperspektiven des neuen Bildungsplanes 2016. Somit ist es eine wichtige Aufgabe der Schulen, Empathie und Sympathie für Menschen aus anderen Ländern, Kulturen und Religionen zu entwickeln, Wertschätzung gegenüber allen Menschen zu zeigen sowie den Blick und die eigene Wahrnehmung zu weiten.

Wie gut es uns eigentlich geht, wie selbstverständlich wir es erachten, ein Dach über dem Kopf sowie Essen zu haben, in die Schule gehen zu können und unbeschwert zu leben – das ist uns im Alltag oft kaum bewusst. Dass das jedoch nicht überall auf der Welt so ist, haben die Schülerinnen und Schüler der Werkrealschule Hohenhaslach unlängst eindrucksvoll in einem Bildvortrag vor Augen geführt bekommen. Zu Gast war Walid Alouso, ein junger Mann aus Syrien, der vor zwei Jahren als Flüchtling nach Deutschland kam. Nach einer Begrüßung durch Schulleiter Rainer Graef, der selbst kurz von den Fluchterfahrungen seiner Eltern nach dem 2. Weltkrieg berichtete – zeigte Walid Alouso in einer Präsentation zunächst wunderschöne Fotos von Aleppo, einer einst reichen und pulsierenden arabischen Stadt in Syrien. Besonders beeindruckend waren die Bilder der prunkvollen Villen, der Burg und der auf sie zuführenden Einkaufsstraße oder von Kirche und Moschee direkt nebeneinander. Danach wurden Fotos der gleichen Gebäude gezeigt – zerbombt und zerstört durch die Folgen des Krieges, der seit Jahren in Syrien herrscht. Sehr betroffen lauschten die Jugendlichen dem Vortrag von Herrn Alouso, der in Aleppo Lehramt studiert hatte, bevor ein



Früher eine Selbstverständlichkeit in Aleppo: Das friedliche Zusammenleben von Christen und Muslimen.

„normales“ Leben nicht mehr möglich war. Er berichtete von Bomben, die jederzeit und überall einschlagen können und geregelte Arbeit sowie Schulbildung seit Jahren völlig unmöglich machen. Um ihr Leben zu retten, fliehen viele Menschen meist zu Fuß aus Syrien in eine ungewisse Zukunft. Walid Alousos Familie befindet sich derzeit in der Türkei, er selbst kam nach 22 Tagen einer abenteuerlichen Flucht vor zwei Jahren nach Deutschland, um hier bessere Chancen für eine berufliche Bildung zu haben. Er besucht motiviert und sehr ehrgeizig Sprachkurse. Darüber hinaus macht er derzeit ein Freiwilliges Soziales Jahr bei der Caritas in Vaihingen/ Enz, wo er Kindern und Jugendlichen hilft. Sein Ziel ist es, danach eine Ausbildung zum Erzieher zu machen und eines Tages doch noch Lehrer werden zu können.

Nach Ende des Vortrags stellten die Schülerinnen und Schüler noch viele weitere Fragen die zeigten, wie betroffen und interessiert sie waren – und wie gut es uns hier doch eigentlich geht! Wir bedanken uns ganz herzlich bei Walid Alouso und wünschen ihm alles Gute für seine Zukunft!

Im Namen der Kirbachschule: Verena Gebre

Sportvereine

DLRG OG Sachsenheim



Laternen- und Fackellauf

HEUTE, Freitag 10. Nov. 2017 findet unser großer Laternen- und Fackellauf in Großsachsenheim statt. Wir treffen uns ab 18.00 Uhr auf dem Parkplatz vor dem Freibad. Der Lauf beginnt um 19.00 Uhr. Musikalisch werden wir vom Schalmeezug der FFW Leonberg durch die Straßen von Großsachsenheim begleitet. Für das leibliche Wohl vor und nach dem Lauf ist gesorgt. Wir möchten hiermit alle Kinder mit ihren Eltern, Freunden und Verwandten recht herzlich einladen und freuen uns auf Euer Kommen.

TSV Kleinsachsenheim



Turnwettkampf der Jugend 2017 in Murr

Die Gerätturngruppe des TSV Kleinsachsenheim belegte beim TuJu-Cup des Turngaus Neckar/Enz den dritten Platz in der Mannschaftswertung der weiblichen Jugend B mit Jasmin Schneeweis, Marie Prella, Marie Becker, Franziska Bleicher und Lara Mühlfelder. Der Gerätewahlvierkampf fand am 21.10.17 in Murr statt. Insgesamt nahmen dabei 16 Vereine mit 71 Mannschaften mit über 300 Turnerinnen und Turnern teil. Die Turnerinnen konnten sich auch in den Einzelwertungen behaupten, Jasmin Schneeweis erkämpfte sich mit 57,55 Punkten Platz 5, Platz 13 belegte Marie Becker mit 55,75 Punkten von insgesamt 42 Turnerinnen.

Die Turnerinnen der weiblichen Jugend D starteten mit Lilly Prella, Maimuna Dumbuya, Elin Lang, Enni Hewdig und Lena Mühlfelder. Sie erreichten in einem sehr starken Teilnehmerfeld mit 20 Mannschaften einen sehr guten 5. Platz. Maimuna Dumbuya konnte sich über einen 8. von 74 Turnerinnen in der Einzelwertung freuen.

Auch die jüngsten Turnerinnen der weiblichen Jugend E+ F des TSV Kleinsachsenheim sammelten wichtige Erfahrungen im Wettkampf und belegten in Wettkampfgemeinschaften in der E-Jugend mit Jule Daum und dem TSV Ludwigsburg den 6. Platz, Elin Hedwig ging mit dem TVG Großsachsenheim an den Start und durfte sich über einen 4. Mannschaftsplatz und einer Einzelplatzierung auf dem 10. Platz freuen.

Eine weitere Wettkampfgemeinschaft bildeten Jasmin Dumbuya und Florina Pohl in der weibl Jugend C mit dem SKV Erligheim und erreichten Platz 6 in der Mannschaftswertung.

Für die männliche Jugend B turnte Simon Olescher und belegte einen sehr erfreulichen Platz 3 im Einzelwettkampf.

Sportfreunde Großsachsenheim



Gelungene Oldienight in Eigenregie

Die Sportfreunde Großsachsenheim präsentierten am 28. Oktober, nach einjähriger Pause, wieder die Oldienight.

In neuer Location wurde die beliebte Tanzveranstaltung durchgeführt. Das Foyer des Lichtenstern Gymnasium wurde freundlicherweise von der Schulleitung zur Verfügung gestellt, nachdem die bisherige Kooperation mit der Stadt Sachsenheim nicht mehr fortgeführt werden konnte.

Unsicher waren sich die Verantwortlichen ob die Veranstaltung nach einjähriger Abstinenz in der Bevölkerung wieder Anklang findet.

Die Damenabteilung der Sportfreun-



Oldienight.

de verwandelte das Foyer überaus einladend in einen herbstlich stimmungsvollen Raum. In diesem stillen Ambiente war die Veranstaltung bestens vorbereitet.

Die Stimmung unter den vielen erschienenen Gästen war hervorragend, die zahlreich vorbereiteten Tische und Plätze waren fast vollständig belegt.

Für das musikalische Programm waren wieder die beiden DJs von Soundcontrol, Klaus Müller und Dieter Maier, engagiert. Sie spielten verschiedene Stilrichtungen und aktuelle Ohrwürmer bis zurück in die 60-er Jahre. Tanzbegeisterte Gäste kamen voll auf ihre Kosten.

Wunschtitel wurden angeboten was mit großer Begeisterung angenommen wurde. Die vielen Musikwünsche konnten leider nicht alle erfüllt werden.

Die Sportfreunde bedanken sich bei allen Gästen für das zahlreiche Erscheinen und der guten Laune. Die anfänglichen Zweifel verwandelten sich in einen positiven Auftrag die Oldienight nächstes Jahr in gleichem Konzept wieder durchzuführen.

Nochmals besten Dank bei der Schulleitung des Lichtenstern Gymnasiums, Herrn Gronbach.

TV Großsachsenheim



TVG-TurnerInnen beim TuJu-Cup in Murr erfolgreich

22 Turnerinnen und 1 Turner des TV Großsachsenheim traten kürzlich beim Kinder- und Jugendturnen -TuJu-Cup - des Turngau Neckar-Enz in Murr an. Ein riesiges Starterfeld mit über 300 TurnerInnen und 70 Mannschaften aus 16 Vereinen war am Start. Angetreten wurde in Ein-



Elisabeth Essich hält die Balance auf dem Schwebebalken.

Termine

- 10.11. Schwäbischer Albverein Ortsgruppe Sachsenheim, Nachtwanderung
- 10.11. Ev. Kindergarten Ochsenbach, St. Martin Laternenlauf, Ev. Kindergarten Ochsenbach, 18.30 Uhr
- 10.11. Neuapostolische Kirche, Fackelwanderung der Kirche, Neuapostolische Kirche Großsachsenheim, Goethestraße 32, 18 Uhr
- 10.11. Schwäbischer Albverein Ortsgruppe Häfnerhaslach, Ökumenischer Gottesdienst zum Gedenken an die Reichsprogromnacht Ev. Stadtkirche Großsachsenheim, 19 Uhr
- 11.11. Evang. Kirchengemeinde Kleinsachsenheim, Pustebblume-Treffpunkt Frau, Frauenfrühstück mit Ilse Wahl, „Dem Geheimnis der Engel auf der Spur“, Ev. Gemeindehaus Kleinsachsenheim 9 – 12.30 Uhr
- 11.11. Schwäbischer Albverein Ortsgruppe Häfnerhaslach, 4. Kinder- und Jugendnachmittag, Feuerwehrhaus Häfnerhaslach 15 Uhr
- 11.11. TSV Kleinsachsenheim, Rocknacht, Mehrzweckhalle Kleinsachsenheim 20.30 Uhr
- 11.11. Schwäbischer Albverein Ortsgruppe Sachsenheim, Altpapiersammlung, Kleinsachsenheim
- 12.11. Stadt Sachsenheim Shehezerade! Familieveranstaltung Deutsch-Arabische Märchen mit Veeh-Harfen-Ensemble mit Sandmalerei, Kulturhaus, Großer Saal, 18 Uhr
- 12.11. Schwäbischer Albverein Ortsgruppe Sachsenheim Wanderung
- 13.11. FFW Sachsenheim, Abt. Hohenhaslach, Übung, Klingestraße 17, 20 Uhr
- 14.11. Landfrauenverein Hohenhaslach, „Lachfalten gratis“ Humor bewahren zwischen Schnuller und Prothese“ Vortrag mit Monika Stuhlmüller, Vereinszimmer Kirbachtalhalle 19 Uhr
- 14.11. Verein für Heimatgeschichte, Sachsenheim e.V., Vortrag von Fr. Dr. Papp: „Die Reformation – Bewegte Zeiten in Sachsenheim“, Kulturhaus Sachsenheim, 19.30 Uhr
- 14.11. Ev. Kirchengemeinde Großsachsenheim, Gedenkgottesdienst mit der Sozialstation und der Diakonin Andrea Renk, Ev. Stadtkirche Großsachsenheim, 19 Uhr
- 14.11. Evang. Kirchengemeinde Hohenhaslach, Frauenfrühstück, Gemeindehaus Hohenhaslach 9 Uhr
- 16.11. Ev. Kirchengemeinde Häfnerhaslach, Gemeindegottesdienst, Pfarrscheuer 14 Uhr
- November NABU, Gruppe Sachsenheim, Nistkastenreinigung, auch für Kinder siehe Homepage
- 18.11. Stadt Sachsenheim, Saunanacht, Hallenbad Großsachsenheim
- 18.11. Schwäbischer Albverein Ortsgruppe Sachsenheim, SAV Hauptverein: Naturschutztag, Ludwigsburg
- 18.11. Unser Dorf 2005 e.V., Theaterabend mit den „Fleckabutzern“, Häfnerhalle 18 Uhr und 20 Uhr
- 19.11. Liederkranz Häfnerhaslach, Mitwirkung beim Volkstrauertag, Friedhof Häfnerhaslach
- 19.11. Liederkranz Ochsenbach, Volkstrauertag, Singen auf dem Friedhof, 11.30 Uhr Ochsenbach, 12 Uhr Spielberg
- 19.11. Liederkranz Hohenhaslach, Volkstrauertag, Singen auf dem Friedhof
- 19.11. Eintracht Kleinsachsenheim, Volkstrauertag, Singen in der Kirche und auf dem Friedhof
- 22.11. Evang. Kirchengemeinde Hohenhaslach, Gottesdienst mit Abendmahl zum Buß – und Betttag, Kirche Hohenhaslach 20 Uhr

zel- und Mannschaftswettkämpfen. Die TurnerInnen des TVG aus der F-, E-, D- und B-Jugend absolvierten sowohl Mannschafts- als auch Einzelwettkämpfe.

Bei der weiblichen F-Jugend belegten Larissa Renn (Einzelwertung 17.), Ronja Marek (14.), Lilou Nägele (16.), Samia Ponsanu (15.) und Elin Hedwig (vom TSV Kleinsachsenheim) den 4. Platz in der Mannschaftswert-

ung. Die weibliche E-Jugend mit Leonie Bergow (24.), Emma Serraiocco (50.), Sophie Klemm von Rein (47.), Nora Kaiser (56.) und Zoi Goutsios (61.) erreichte Rang 13.

Bei der weiblichen D-Jugend starteten zwei Mannschaften des TVG. Die 1. Mannschaft mit Miriam Fries (19.), Laura Szemertis (40.), Elisabeth Essich (35.), Nicole Walger (35.) und Jana Schwarz (42.) landete auf dem

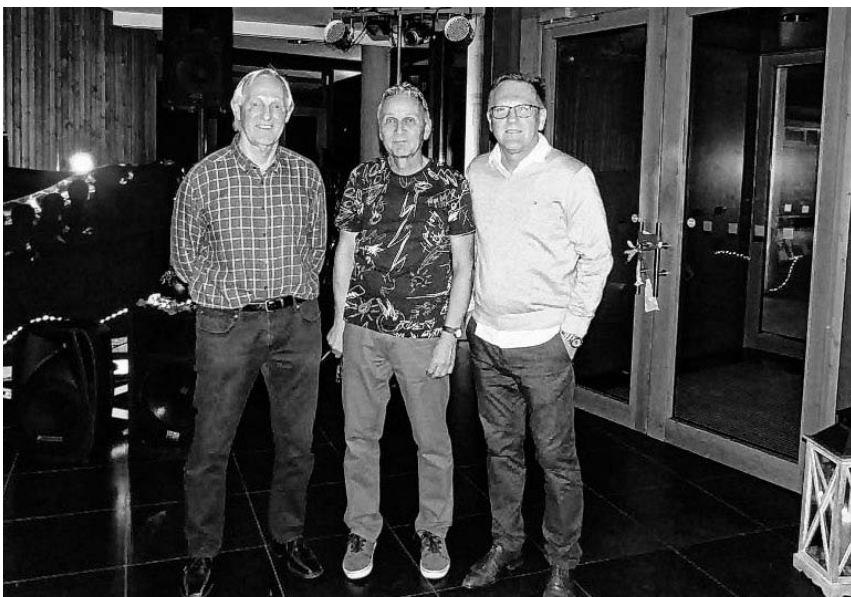

Von links: D. Maier, K. Müller, D. Stüber (SFG-Vorstand).



Die TVG-TurnerInnen mit ihren Urkunden.

7. Platz. Die 2. Mannschaft bildeten Amalia Lichtenberger (48.), Finja Keppel (64.), Salome Volz (29.), Julie Buck (69.) und Amy-Claire Albrecht. Sie erzielten Platz 15.

Bei der B-Jugend turnten Elisa-Marie Siegle (25.) und Maria Cernaev (34.) in einer Wettkampfgemeinschaft mit dem SKV Erligheim und wurden 11. Johannes Essich (9.) stand in einer Wettkampfgemeinschaft mit Erligheim ganz oben auf dem Treppchen und wurde 1. bei der männlichen E-Jugend.

TV Großsachsenheim Abteilung Schneesport



TVG Skibasar

Am Samstag 25.11.2017 findet der Sachsenheimer Skibasar in der Aula der Eichwaldrealschule in Großsachsenheim statt. Organisiert von der Schneesportabteilung des TV Großsachsenheim wird hier die Möglichkeit geboten sich kostengünstig mit gebrauchten oder neuwertigen Ski- oder Snowboardzubehör oder Kleidung auszustatten, oder diese zu verkaufen.

Die Annahme ist von 11.-13.30 Uhr geöffnet. Der Verkauf startet um 14.00 -16.00 Uhr.

Abholung der nicht verkauften Gegenstände bis 16.30 Uhr.

Die Übungsleiter des TVG bieten Ihre Beratung und Informationen zu Kursen und Ausfahrten an.

Für das Leibliche Wohl ist außerdem gesorgt.

Traumtage in Südtirol

Die Skiausfahrt in die unglaubliche Bergwelt der Dolomiten hat noch Plätze frei.

Für alle die das Besondere lieben und eine Woche außerhalb der Schulferien vom 18.3.-25.3.2018 im Skigebiet Alta Badia/ Sella Ronda genießen wollen, bieten die Traumtage in Südtirol alles was das Herz begehrt. In unmittelbarer Lage an 3 Liften und mehren Abfahrten direkt zum Hotel mit Schwimmbad, Sauna, Whirlpool und der hervorragenden südtiroler Küche bleibt kein Wunsch offen. Nachbuchungen sind noch möglich. Hier sind nur noch wenige Zimmer frei. Auch Nichtskifahrer sind willkommen!

Weitere Informationen unter www.tvg-schneesport.de oder telefonisch bei Simone Junger Tel. 07147-13508

TV Großsachsenheim Sportpark



Neuer Faszien Yoga-Kurs ab 29. November im SportPark

Am 29. November startet ein neuer Kurs „Faszien Yoga“ im SportPark Sachsenheim.

Die intensive Erforschung des Fasziengewebes hat zu wichtigen Erkenntnissen geführt. Daraus resultiert eine Anpassung der Yogaübungen, um effektiv das Fasziengewebe anzusprechen. Klassische Yogahaltungen werden leicht abgewandelt und es werden immer wieder Hilfsmit-

tel zur Selbstmassage eingesetzt. Ein innovativer Ansatz, den Kursleiterin Petra in diesen Kurs einbindet und hiermit neue Ansätze mit altem Yoga-Wissen verbindet.

Faszien Yoga ist auch für Einsteiger geeignet - es sind keine Vorkenntnisse erforderlich! Es gilt das Motto „Erlebe eine ganzheitliche Wohltat für den Körper; löse ganz speziell Verklebungen und Verspannungen und fühle dich wieder freier in Deinem Körper“.

Der Kurs findet immer mittwochs von 10:15 bis 11:30 Uhr im SportPark statt, umfasst 8 Einheiten und endet am 31. Januar. Um den Jahreswechsel finden keine Kurse statt. Die Kosten betragen für TVG- und SportPark-Mitglieder 85.- Euro, für Nichtmitglieder 95.- Euro. Die Anmeldung ist ab sofort möglich.

Weitere Informationen erhalten Sie direkt vor Ort im SportPark oder telefonisch unter 07147-900226.

TV Ochsenbach



TVO Abenteuerland

Am vergangenen Samstagvormittag veranstaltete der Turnverein Ochsenbach für 4 – 10 jährige Kinder in der Sonnenberghalle zum zweiten Mal sein Abenteuerland. 27 Kinder fanden sich pünktlich um 10:00 Uhr in der Halle ein und konnten sich im vielseitigen Kletterparcours austoben.

Die Kinder wurden zunächst von den Übungsleiterinnen Karin Pertler, Alexandra Köstlin, Tanja Trös-

ter, Susanne Müller und den Helfern Ewa Czechowski und Felix Leucht begrüßt. Nach einer kurzen Vorstellungsrunde gab es dann kein Halten mehr. Jeder der vielen Geräteaufbauten mit unterschiedlichen Herausforderungen wurde von den Kindern gestürmt. In der „Halbzeit“ konnten sich die jungen Sportler beim Staffellauf messen. Spätestens danach war jedes Kind auch mal Gast in der Getränke- und Obststation, um sich für die nächste Stunde zu stärken. Das gemeinsame Spiel „Wer hat Angst vor dem schwarzen Mann“ bildete den Abschluss des Vormittags. Die Kinder verließen um 12:00 Uhr glücklich und verschwitzt die Sonnenberghalle mit der festen Zusage: „Wir kommen nächstes Jahr wieder!“ Vielen Dank an die Übungsleiterinnen und Helfer, die zum Gelingen der Veranstaltung beigetragen haben.

Terminhinweis: Faustball-Spieltag

der M1-Mannschaft (Bezirksliga) am kommenden Sonntag, 12. November 2017 um 14:30 Uhr in der Lichtensternhalle in Großsachsenheim. Für Bewirtung ist gesorgt. Die Mannschaften und der TVO freuen sich über Zuschauer, Gäste und Freunde des Faustball-Sports.

Der FONTANIS Kirbachtal- Lauf ist Geschichte!

Nach der Absage des FONTANIS Kirbachtal-Laufes in diesem Jahr haben wir uns entschlossen, dass es auch in 2018 keine Neuauflage der



anspruchsvollen Laufveranstaltung durch das Kirbachtal mehr geben soll. Die Laufveranstaltung ist damit Geschichte. Wir möchten uns bei all unseren Läuferinnen und Läufern, Sponsoren und Förderern, Unterstützern und Helfern für ihre Unterstützung und Begleitung in den vergangenen Jahren bedanken. Der Kirbachtal-Lauf war immer ein tolles Event, welches bei den Teilnehmern beliebt und auch in der Ultra-Läufer-Szene einen sehr positiven Ruf hatte. Wir waren sehr gerne Gastgeber und Repräsentanten des Kirbachtals für unsere Teilnehmer und Gäste. Ein herzliches Dankeschön geht auch an alle TVO Mitglieder für ihre Unterstützung und Mithilfe. Es war immer eine tolle Gesamtleistung, die wir in Ochsenbach vollbracht haben. Darauf können wir alle miteinander stolz sein! Herzlichen Dank!

Musikvereine/Chöre

Chor Notabene



Benefizkonzert „Seelen- Licht“ in der Kirche St.Peter Standing Ovation nach einer Stunde der Besinnung und des Nachdenkens

Am Sonntag, den 22. Oktober 2017 gestaltete der "chor notabene Sachsenheim" gemeinsam mit Herbert Behrenberg (Rezitation) in der voll besetzten Kirche St. Peter in Bietigheim-Bissingen eine Stunde mit Musik und Texten. Unter der musikalischen Leitung von Christiane Hähnle brachten die rund 45 Sängerinnen und Sänger anspruchsvolle interreligiöse Lieder, Sätze, Kyrie, Spirituals und Reisesegen in verschiedensten Sprachen zu Gehör.

Zwischen den Musikstücken rezitierte Herbert Behrenberg mit seiner ausdrucksstarken Stimme passende Texte u.a. von Peter Härtling, Günther Grass, Lothar Zenetti, Rainer Maria Rilke und Annemarie Schmitt. In einer Zeit des Zeitmangels und der Unsicherheit gab das Konzert 'SeelenLicht' mit seinen in Liedversen und Gedichttexten geformten Gedanken, Sehnsüchten, Träumen und Gefühlen, Sinnfragen und Zerbrechlichkeit der menschlichen Existenz mit all ihrer Last den Zuhörern Raum und Zeit zum Nachdenken, Zeit zum Innehalten und jede Menge Impulse und Denkanstöße. Sich aus diesem Schatz neuer Hoffnung musikalisch und literarisch ermutigen zu lassen und Zuversicht zu finden und in eine neue Lebensbejahung aufzubrechen.

So konnte jeder in seinem Dabeisein und in seiner ganz eigenen Weise seelisch auftanken und sich berühren lassen. Zumal sich die vorgetragenen Werke nicht ausdrücklich auf



TVO Abenteuerland.



Tod und Sterben bezogen, sondern alle Lebenssituationen umfassten. Im Anschluss an das Konzert hatten alle noch die Möglichkeit sich zu begegnen und auszutauschen. Es gab frisch gebackene Seelen - offensichtlich ließen sich die Bäckerinnen vom Café Thabea thematisch von den Tönen inspirieren.

Wie alle Projekte von notabene war auch dieses Konzert ein Benefizkonzert – dieses Mal zugunsten des ‚Hospiz Bietigheim‘. F.S.

Deshalb von uns notabenern.....

Ein herzliches DANKESCHÖN an unser Publikum !

Wir sind überglücklich, dass wir dem Hospiz Bietigheim die stolze Summe von 2.500 Euro übergeben konnten.

DANKE an Herbert Behrenberg für sein Mitwirken, Dabeisein und Mitgestalten und für seine wundervolle Art, die Texte zu Gehör zu bringen - was für eine Bereicherung!

DANKE an die Stadt Bietigheim-Bissingen für die Möglichkeit, in der St.-Peter-Kirche zu musizieren sowie für die unkomplizierte logistische Unterstützung.

DANKE allen Helferinnen und Helfern (Ahmed, Ali, Charlotte, Stefan, Yasser und dem Floristen-/ und Café-Team) - ihr ward einfach super !

DANKE für die Anfragen zur Wiederholung des SeelenLicht-Projekts - wir werden rechtzeitig darüber informieren.



Konzertbeginn mit „Abend wird es wieder“.

Gesangverein Eintracht Kleinsachsenheim



Sachsenheimer Chöre singen für Sie

Am 26. Oktober starb unser Ehrenmitglied und langjähriger Sänger Herbert Majer im Alter von 96 Jahren. Er trat im Januar 1951 ein und sang 25 Jahre als 1. Bass. 2001 wurde er zum Ehrenmitglied ernannt. Bei der Trauerfeier auf dem Klein-



Finale beim Konzert der Sachsenheimer Chöre.

sachsenheimer Friedhof am 3. November sang der Männerchor LS ihm zur letzten Ehre 2 Lieder. Wir werden uns gerne an ihn erinnern und trauern mit den Angehörigen.

Am Samstag, dem 4. November fand in der Mehrzweckhalle das Chorkonzert "Sachsenheimer Chöre singen für Sie". 6 Gesangsvereine der Stadt gestalteten das anspruchsvolle Konzert. Eingeladen hatte die Eintracht Kleinsachsenheim mit dem Männerchor LS, der Singgemeinschaft mit den Männern des LK Löchgau.

Nach der Begrüßung durch Vorstand W. Merz und dem Moderator des Abends E. Müller eröffnete der gastgebende Chor unter der Leitung seiner Dirigentin Jenia Keller den Liederreigen. Vier teils temperamentvoll, teils gefühlvoll vorgetragene Lieder erhielten von den vielen Besuchern kräftig Beifall. Der Männerchor des LK Ochsenbach legte mit seinen Liedern souverän nach. Mit seinen Liedbeiträgen brachte er die Anwesenden auf seine Seite und mit der "Diplomatenjagd" von Reinhard May brachte er das Publikum zum Schmunzeln. Der Chor wurde schwungvoll geleitet von Christiane Hähnle. Auch der anschließend auftretende LK Großsachsenheim unter der Stabführung von Andrea von Brandenstein konnte überzeugen. Die Männer sangen die Wiener Frauen an und die Frauen des Chores besangen "Zwei Frauen in Grinzing". Gemeinsam trug der Chor noch 2 bekannte Schlager von Udo Jürgens vor. In der anschließenden Pause konnten die Besucher über das Gehörte diskutieren.

Nun übernahm der Liederkranz Hohenhaslach unter der Leitung und Ansage von Michaela Hartmann-Trummer die Bühne. Die vorgetragenen Lieder wurden vom Publikum sehr aufmerksam aufgenommen und mit viel Beifall bedacht. Der nun auftretende Chor "Notabene", ebenfalls unter der bewährten Leitung von Christiane Hähnle reihte sich mit seinen abwechslungsreichen durchweg auswendig vorgetragenen Stücken in die Reihe der zuvor aufgetretenen Gruppierungen ein. Notabene und der abschließend auftretende Frauenchor Ochsenbach sind die jüngsten der Sachsenheimer Gesangsgruppen. Barbara Horn hatte ihre Frauen als Chorleiterin gut dis-

poniert und konnte das Publikum für den Frauengesang begeistern.

Das Chorkonzert endete mit einem furiosen Auftritt aller anwesenden singenden Männer. Hier hatte Jenia Keller die Leitung. Nachdem auch noch die Sängerinnen auf die Bühne kamen, platzte diese beinahe aus dem Rahmen. Die beiden Vorstände der Eintracht ehrten die Chorleiterinnen mit schönen Blumengebinden für ihren Einsatz in den Chören und besonders an diesem denkwürdigen Abend. Gemeinsam mit den meisten Besuchern wurde noch der allseits beliebte "Bajazzo" intoniert. Hier ein Lob an das Publikum, das von Beginn an sehr aufmerksam zuhörte und allen Gruppierungen reichlich Beifall gab, was maßgeblich zum guten Gelingen der Veranstaltung beitrug. Auch zeigte sich die Entscheidung positiv, den Sängertag als Konzert abzuhalten, denn so konnten alle Chöre die gesamte Bandbreite des Chorgesanges ausschöpfen. Selten war ein Chorkonzert so vielseitig und wird sicher allen Anwesenden in guter Erinnerung bleiben. Herzlichen Dank allen Chören

Ein Hinweis für den Männerchor LS: Heute, Freitag 10. November Chorprobe in Kleinsachsenheim für das Singen in der Kirche und am Ehrenmal am Sonntag, dem 19. November in Kleinsachsenheim und eine Woche später in Löchgau.



Vocalensemble Stromberg.

Jubilare

Großsachsenheim	
13. 11. Dr. Markus Wertz	75
Kleinsachsenheim	
13. 11. Günter Elbe	80
13. 11. Maria Schneider	80
16. 11. Rolf Letters	70
21. 11. Ernst Erz	70
Hohenhaslach	
10. 11. Elfriede Roos	80
12. 11. Frida Antoni	90
13. 11. Angela Vogel	70
20. 11. Peter Rothmeier	80
Ochsenbach	
22. 11. Wolfgang Thiess	70

Liederkranz Hohenhaslach



Konzert zum Dirigentenjubiläum

Seit nunmehr 25 Jahren wird das Vocalensemble Stromberg erfolgreich durch unsere Chorleiterin Michaela Hartmann-Trummer geleitet. Dieses Dirigentenjubiläum feiert der Chor mit einem festlichen Konzert am **Sonntag 03. Dezember 2017, 18.00 Uhr**, (Einlass ab 17.30 Uhr), in der Kirche St. Franziskuskirche in Großsachsenheim.

Zur Aufführung kommen das romantische Weihnachtsoratorium „Oratorio de Noel“ von Camille Saint-Saëns für Solisten, Harfe, Orgel, Streicher und Chor, Auszüge aus „Stella Natalis“ von Karl Jenkins und weihnachtliche Chormusik.

Mitwirkende:

Vocalensemble Stromberg
Gunda Baumgärtner, Sopran
Gesangs- und Instrumentalsolisten
Instrumentalensemble

Gesamtleitung:

Michaela Hartmann-Trummer

Kartenvorverkauf

ab 15.11. zu 12,00 € bei:
Bäckereien Wörner, Hohenhaslach
Buchhandlung Bader, Großsachsenheim

Claudia Braun Tel. 07147/7201
claudia.braun@liederkranz-hohenhaslach.de

Abendkasse 14,00 €, Kinder frei



Musikascher Auftakt mit Fanfare a Cappella.



Spaß und Spiel beim Beachvolleyball.

Liederkranz Ochsenbach

Nachlese zum Ochsenbacher Sängerherbst

Ungemütlich war es draußen, als am letzten Oktober-Samstag der Liederkranz in der gut besetzten, reich und stimmungsvoll dekorierten Sonnenberghalle seinen traditionellen Sängerherbst veranstaltete.

Ein sehr gelungener und abwechslungsreicher Abend, an dem die Gastgeber unter der musikalischen Leitung von Christiane Hähnle das Programm mit einem Streifzug durch unterschiedliche Genres eröffnete.

Anschließend folgten die Gastchöre mit ebenfalls gut durchdachter wechselliefernder Liedfolge.

Den Beginn machte der Liederkranz Haberschacht mit ihrem Dirigenten Stephan Melchior. Danach überzeugte der Frauenchor Ochsenbach/Spielberg unter der Leitung von Barbara Horn. Den Abschluss bot schließlich der LK Kleingartach mit ihrem Dirigenten Jörg Paßura.

Obwohl erwartet wurde, dass es dieses Mal nicht um die Kommastellen gehen würde, sollte das Wildbret beim traditionellen Wildschätzen doch zwei Gewinner aus dem Zabergräu finden, die auf's Gramm genau die Gewinnschätzung sowohl des Rehs, als auch der beiden stattlichen Träger desselben ablieferten.

Bei vorzüglichem Essen und guten Tröpfchen aus dem oberen Kirbachtal konnten die Gäste einmal mehr einen lieblichen Abend genießen.

Vorschau:

Projektchor zum Advent

Auch 2017 wird der Liederkranz Ochsenbach am 3. Advent wieder Gottesdienste in Ochsenbacher Kirchen mitgestalten.

Am Samstagabend, 16. Dezember, singen wir in der katholischen, am Sonntagabend, 17. Dezember, in der evangelischen Kirche festliche Lieder.

Zu diesem kleinen Chorprojekt laden wir **JederMann** ganz herzlich zum Mitsingen im großen Männerchor ein!

Unter Leitung unserer Dirigentin Christiane Hähnle beginnen die Proben am Dienstag, 07. November 2017.

Die Teilnahme an dem Projektchor erfolgt ohne jede Verpflichtung, eine regelmäßige Anwesenheit bei den Proben ist allerdings gewünscht.

Anprechpartner sind Vorstand Wulf Ippich Tel. 07046-881 363 und alle Sänger des Chors. Oder kommt einfach zur Singstunde am Dienstagabend um 19:30 Uhr ins ev. Gemeindehaus Ochsenbach!

Musikverein Ochsenbach

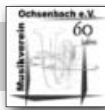

MVO Highlights im November

Zweites Ochsenbacher Ski-Opening:

Am Samstag, den 18. November lädt der MVO bereits zum zweiten Mal zum Ochsenbacher Ski-Opening auf dem Festplatz neben dem Vereinsheim ein. Ab 18.00 Uhr ist die Schirmbar geöffnet und bietet allerlei Getränke zu angesagten Apres-Ski Hits. Wer zeitig kommt, wird mit Sonderangeboten während der Happy Hour bis 19.00 Uhr belohnt. Auch für das leibliche Wohl ist bestens gesorgt. Gruppen von mindestens 5 Personen im Ski-Outfit erhalten zur Begrüßung einen Shot gratis. Also nichts wie rein in die Ski-Kleidung und ab nach Ochsenbach!

Konzert an einem Winterabend:

Am Samstag, den 25. November lädt die Kapelle des MVO alle Musikinteressierten in die Ochsenbacher Liebfrauenkirche ein. Unter dem Motto „Konzert an einem Winterabend“ erwartet das Publikum stimmungsvolle Blasmusik im festlichen Rahmen. In diesem Jahr präsentiert sich die Kapelle nicht nur in großer Besetzung sondern auch in kleinen Gruppen als Ensemble. Konzertbeginn ist um 19.00 Uhr, Einlass bereits ab 18.30 Uhr. Der Eintritt ist wie immer frei. Im Anschluss an das Konzert gibt es einen Ausschank mit Glühwein und Punsch. Der MVO freut sich auf Ihr Kommen!

Allgemeine Vereine

AK Asyl Sachsenheim



Sportliches Ferienprogramm am Sandstrand

Für viele eine ganz neue Erfahrung war der Besuch im Indoor-Beach Bietigheim: Eine ganze Sporthalle voll mit feinem Sand, auf dem man Vol-



... und beim Beachsoccer.

leyball, Fußball oder Badminton spielen kann!

Am letzten Tag der Herbstferien machten sich etwa 30 Personen – Kinder, Jugendliche und Erwachsene – gemeinsam von Sachsenheim nach Bietigheim auf den Weg, um auch bei schlechtem Wetter miteinander Sport zu treiben. Für die Beachvolleyball-Mannschaft des AK Asyl stellte das der Abschluss der Freiluft-Saison 2017 dar, für die Kinder und Jugendlichen sollte es ein sportliches Angebot sein, das der Arbeitskreis in jeden Ferien vielseitig ermöglichen möchte, um Abwechslung und Einblick in die Freizeitmöglichkeiten in Deutschland zu bieten.

So waren Sport, Spiel und Spaß garantiert, als man sich zunächst beim Beach-Soccer aufwärmte und erst einmal die veränderten Schuss- und Flugeigenschaften des Balles barfuß im Sand kennenlernen musste. Groß und Klein spielten problemlos in einer Mannschaft, während sich andere beim Beachminton probierten. Auf den Beachvolleyballfeldern war ständig reger Betrieb und die zwei Stunden vergingen wie im Fluge. Abschließend gab es dann noch einen kleinen süßen Snack, bevor es wieder nach Hause ging.

Schon heute freuen wir uns auf das nächste sportliche Ferienprogramm, das dann in Sachsenheim stattfinden soll und auch von anderen Sachsenheimer Bürgern genutzt werden darf.

Backhausverein Kleinsachsenheim

Neue Teigknetmaschine für den Verein

Der Backhausverein Kleinsachsenheim e.V. ist um eine Errungenschaft reicher. Wir danken unserem Mitglied Helmut Speer für die Organisa-

tion einer großen Teigknetmaschine. Es handelt sich um einen gut erhaltenen ERKA Hubknetter, der wohl rund 60kg Teig verarbeiten kann. So ist der Verein für anstehende Feste und Brotbackaktionen bestens gerüstet. Lassen Sie sich überraschen, was der Backhausverein Kleinsachsenheim e.V. in den kommenden Monaten alles zu bieten hat.

Am 11. November 2017 findet unser nächstes Mitgliederbacken im Backhaus in Hohenhaslach statt. Eine Anmeldung ist erforderlich.



Mitglied Helmut Speer mit der Teigknetmaschine.

BdS Sachsenheim



7. Sachsenheimer Abendspaziergang

Dabei sein | Genießen | Gutes tun

Ein Blick hinter die Kulissen - informativ und unterhaltsam!

Der BdS Sachsenheim (Bund der Selbständigen) veranstalten den **Sachsenheimer Abendspaziergang**.

Alle Bürger sind herzlich eingeladen teilzunehmen.

Freitag, 24. November 2017 um 19:00 Uhr
Treffpunkt: vor der Bücherei in Großsachsenheim

Diese Firmen stellen sich vor:

Visi[o]n Sicherheitssysteme + Videotechnik
Omnidat Netzwerk- und Kommunikationslösungen
Massage Hüeber - Mobile Massage
Bücherei Sachsenheim - Wer ist LIS-SY?

Im Anschluss an die Firmenpräsentationen reichen wir einen kleinen Imbiss und Getränke.

Mit diesem Projekt geben den Teilnehmern die Möglichkeit Firmen kennenzulernen, die sie bisher nur wenig oder gar nicht wahrgenommen haben. Wir wollen damit zur Erhaltung einer lebendigen Stadt/Gemeinde, mit vielfältigen Einkaufs- und Versorgungsmöglichkeiten sowie Dienstleistungs- und Handwerksangeboten beitragen. Unsere Vision ist die Erhöhung der Attraktivität unserer Stadt für Einwohner, Unternehmer und Besucher.

Die Teilnahme an einem Abendspaziergang kostet 10 € inkl. anschließendem Umtrunk und Imbiss. Die Karten können im Vorverkauf (siehe unten) und an der Abendkasse erworben werden.

Der BdS Sachsenheim e. V. fördert mit dem Überschuss soziale Projekte. Kennen Sie jemanden der Hilfe benötigt? Wo sehen Sie Bedarf zu helfen? Nehmen Sie beim Abendspaziergang teil und lassen Sie uns wissen, wen wir unterstützen können.

Kartenvorverkauf:
Schreibwaren Bader in Großsachsenheim
Weitere Infos: www.bds-sachsenheim.de/sachsenheimer-abendspaziergang

Deutsches Rotes Kreuz



Fortbildung für Führungskräfte am 28. Oktober 2017

Am 28. Oktober fand im Kreisverband Ludwigsburg eine Fortbildung für Führungskräfte rund um das Thema Betreuung von Betroffenen und leicht Verletzten in einer Schadenslage statt: Zuerst wurden die aktuellen theoretischen Grundlagen im Betreuungseinsatz des DRK vertieft. Anschließend stellte Eine Führungskraft der Polizei in einem Impulsreferat die Vorgehensweise der FEA Betreuung der Polizei vor. Hierbei wurde vor allem die Zusammenarbeit mit dem DRK beleuchtet. Eine Führungskraft des Kreisauskunftsbüros (KAB) stellte die Arbeit des KABs und des überregionalen KABs im Detail vor: alles beginnt mit der Registrierung der Helfer, der Patienten und der Betroffenen in einem Schadensfall - nur so kann das KAB kompetent Suchanfragen beantworten, was bei größeren Schadenslagen

die Hauptsorge von Familienangehörigen ist. Das DRK bietet bundesweit diesen Suchdienst an. Auch heute ist die Karteikarte nach wie vor das wichtigste Hilfsmittel für die Arbeit des KABs, auch wenn es parallel eine Unterstützung durch EDV gibt. Auch eine Führungskraft der Psychosozialen Notfallversorgung (PSNV) berichtete über ihre Arbeit u. a. bei einer größeren Übung im Juli in Marbach aus ihrer Sicht. Der Bericht wurde von Übungsteilnehmern aus Sicht des DRKs ergänzt. Das Üben der Zusammenarbeit unter dem Aspekt einer größeren Schadenslage brachte viele Erkenntnisse, die von der Betreuungseinheit der Polizei, der PSNV und den Führungskräften des DRK nun weiter ausgearbeitet werden.

zuletzt wurde in einem Planspiel die Zusammenarbeit mit Polizei, Feuerwehr, KAB, PSNV und Einsatzkräften des DRK im Hauptamt und im Ehrenamt vertieft. Aus unserem Ortsverein nahm die Bereitschaftsleiterin und Gruppenführerin Jutta Berkemer-Ziegler an dieser Fortbildung teil.

Förderverein Kleeblatt
Pflegerheime in Sachsenheim



Weinfest im Kleeblattthaus Großsachsenheim

Beim Kaffeenachmittag am 26. 10. 2017 wurde den Bewohnern und den Gästen neben Kaffee und den üblichen Kuchen auch Zwiebelkuchen und Kartoffelkuchen und auf Wunsch auch ein Glas Wein serviert. Diese Überraschung durch den Förderverein kam beim Publikum im voll besetzten Saal gut an. Die Musik steuerte einmal wieder das Duo Karl Zehner und Hein Null bei. Die bekannten Liedern wurde kräftig mitgesungen und und es wurde geschunkelt. Gesine Etzler und Herbert Böckle sorgten zwischendurch mit den Sketchen "Der Ehestreit" und "Unser Bänkle" für Lacher und Heiterkeit. So verging ein schöner Nachmittag wieder einmal wie im Flug. Die stellvertretende Fördervereinsvorsitzende Christa Ziegler bedanke sich zum Schluss im Namen aller Anwesenden bei den Akteuren.



Die Unterhaltungskünstler beim Weinfest.

Klopferle Skatclub



Turniergeschehen

Deutsche Mannschaftsmeisterschaften

Seit 2013, dem letzten Start einer Klopferle-Mannschaft bei den Deutschen Mannschaftsmeisterschaften, sind nun vier Jahre vergangen und so war es an der Zeit, dass die Sachsenheimer wieder einmal daran teilnahmen. Das Maritim-Hotel war am 21. und 22. Oktober Austragung- und Übernachtungsort zugleich. Am Start waren 24 Damen-, 11 Jugend- und 112 Herrenmannschaften. Da die Klopferle nicht mit Bestbesetzung antreten konnten und somit nicht Deutscher Meister werden würden, stand von vornherein fest, dass sie jedoch so untergehen war nicht abzusehen. Schon mit der 1. Serie bahnte sich die Katastrophe an. Nur 2.666 Punkte gingen auf das Konto der Sachsenheimer und es wurde nur unwesentlich besser (3.670, 4.082, 3.224, 3.551, 3.000 Punkte). Nach 6 Serien hatten die sie gerademal 20.193 Punkte auf ihrem Konto. So blieb ihnen lediglich der 95. Rang. Der neue deutsche Mannschaftsmeister, Vier Wenzel Flöha-Erdmannsdorf, erspielte dagegen 26.690 Punkte.

Punktturnier der Skatfreunde Heimsheim

118 Teilnehmern, 15 Damen, 1 Jungendlicher und 102 Herren waren am 31. Oktober, Reformationstag, nach Mönshausen in die dortige Festhalle gekommen. 37 Tandems und 16 Mannschaften hatten gemeldet. Eine recht ordentliche Zahl, berücksichtigt man die späte Jahreszeit. Das Wetter war eigentlich zu schön, wenn auch kalt, um Skat zu spielen. Mit dem Essen waren diesmal alle zufrieden. Besonders der Salat hatte es den Teilnehmern angetan. Wer außer Willie bringt noch Punkte auf den Turnieren? Keiner! Bereits nach der 1. Serie wurde klar, dass bei den anderen erneut absolut nichts geht. Wilhelm Maurer war nicht nur bester Sachsenheimer, sondern auch Zweiter der Gesamtwertung. Dabei hatte er auch noch das Pech, dass

sein Konkurrent, Frank Wielage von den Skatfreunden Heimsheim, zum Schluss noch vier Fabians bekam, während es für Willie einen möglichen letzten aber nicht gab. Trotzdem ein tolles Ergebnis für ihn und auch für die Mannschaft, die immerhin noch Zehnter wurde. Bei den Tandems reichte es dagegen nicht.

Baden-Württembergischer Damen-Pokal

Erneut waren nur 29 Damen, am 1. November, beim Baden-Württemberg-Pokal der Damen am Start. Zu spielen waren 3 Serien und bereits nach der ersten wurde gesetzt. Nach 7 ½ Stunden standen die Siegerinnen fest. Den Wanderpokal darf Christa Elend (3.842 Punkte) Barockbuben Ludwigsburg für ein Jahr mit nach Hause nehmen. Sie siegte mit nur einem einzigen Punkt vor Martina Schmid vom Skatclub Salem. Dritte wurde dank ihres Endspurts Mariciella Öhler (3.618 Punkte) vom Skatclub Rottweil. Dieser Endspurt führte auch im Tandem zum Erfolg. Mit ihrer Vereinskameradin Marion Kirstein holte sie sich den Titel.

Als Besonderheit gab es bei den Damen Blumensträuße für den Seriensieger. Dazu musste erst noch der Spielleiter vier Blumenläden ansteuern, bevor er fündig wurde. Die Seriensiegerinnen: Martina Schmid Skatclub Salem, Karin Freitag Turm Asse Ravensburg und Mariciella Öhler 1. DSSV Rottweil.

Ein Glück, dass das Skatjahr für Ursula Groh zu Ende geht. Nichts geht mehr. Mit nur 2.531 Punkten wurde sie 19. unter den 29 Damen! Dass sie trotzdem noch lachen konnte lag an der Einzelsiegerin Christa Elend mit der sie ein Tandem gebildet hatte. Nach 2016 erreichten die Beiden erneut den 2. Platz unter den 8 Teams. Lorbeeren verdiente sich Ursula Groh aber als VG-Damenreferentin für die Organisation des Turniers. Alles klappte wie am Schnürchen. Es gab keine Klagen und die Damen hatten viel Spaß und viel zu lachen.

Landfrauenverein
Sachsenheim

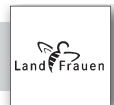

Liederabend

Die LandFrauen Sachsenheim laden ein zum Liederabend mit **Thomas und Rotraut Knodel**. Am Donnerstag, den **16. November 2017 um 20.00 Uhr** im ev. Gemeindehaus Großsachsenheim.

Die Lieder zur Gitarre aus der Feder von Thomas Knodel erzählen heiter und leicht, nachdenklich und tief sinnig vom kleinen und großen Glück. Gäste sind uns herzlich willkommen.



Rotraut und Thomas Knodel.

Vorschau Dezember

Unsere **Adventsfeier** findet am Dienstag, **12. Dezember 2017** um 14.00 Uhr im ev. Gemeindehaus statt. Frau Christine König hält einen Vortrag „Es leuchtet uns ein Stern.“ Wir freuen uns viele Mitglieder begrüßen zu dürfen.

Landfrauenverein Hohenhaslach**Aktuelles vom Ortsverein****PROGRAMMÄNDERUNG:**

Leider muss der Vortrag „Lachfalten gratis!“ am 14.11. wegen Krankheit der Referentin entfallen. Hobbyfotografin **Marianne Xander** wird an diesem Abend **Bilder der zurückliegenden Ausflüge** zeigen. Dafür ein herzliches Danke! So steht einem unterhaltsamen Abend nichts im Wege. Treffpunkt: Vereinszimmer, 19.00 Uhr.

VORSCHAU:

06.12.17 – Adventsfeier im Gasthaus „Rose“
13.12.17 – Busfahrt zum Weihnachtsmarkt nach Schorndorf
16.12.17 – „Adventsmärkle“ mit Brotverkauf beim Gasthaus „Rose“

BACKTERMINE:

18.11.17 – 11.00 Uhr Dörfle
02.12.17 – 11.00 Uhr Dörfle
15.12.17 – 16.00 Uhr Rose

WEITERE INFORMATIONEN:

Die neuen LandFrauen-Kalender gibt es bei Hanne Wenz, Tel. 3884.

Obst- u. Gartenbauverein Kleinsachsenheim**Pflanzung Apfelbaum für neuen Schuljahrgang**

Der OGV lädt ein, zur Teilnahme an der Pflanzung eines 1. Einschulungsbaums am **Do 16.11.17**, um **10 Uhr**, entlang der **Fußwegverbindung** zwischen neuem Sportplatz und Netto-Einkaufsmarkt an der **Einmündung zum Besigheimer Weg**. Apfelbäume sind langlebige und landschaftsprägende Bäume unserer Region. Dies gibt dem OGV den Anlass, zusammen mit den Kindern, die jetzt im September in die **Grundschule Kleinsachsenheim** eingeschult wurden, einen Apfelbaum zu pflanzen. Das Pflanzgrundstück gehört der Stadt Sachsenheim, den Apfelbaum samt allem was zur Pflanzung erforderlich, wird dem OGV gespendet und die Schulanfänger werden die Pflanzmeister sein. Der Verein will den Kindern Anlass bieten, auch nach Jahren noch ihren Einschulungsbaum wieder auffinden zu können, der dann in hoffentlich stattlicher Größe an die vergangene Zeit, „als ich zur Schule kam“ erinnert. Nach kurzer und auch kindgerechter Begrüßung durch Markus Braun dem 1. Vorsitzenden des OGV erfolgt die gemeinsame Baumpflanzung. Zum Schluss erhalten die Schulkinder noch ein kleines Erinnerungspräsen. Hiermit die herzlichste Einladung an die Vereinsmitglieder und alle die gerne dazu kommen möchten.

Fahrt zum Besen per Bus

Der OGV unternimmt am **Fr 01.12.17** einen Besenbesuch zur Weinstube Feeß auf dem Weißenhof. **Busabfahrt** ist um **17:45 Uhr** vor der **VR-Bank Großsachsenheimer Str. 20**. Rückfahrt wird gegen 22.15 Uhr sein. **Anmeldungen** und evtl. Rückfragen dazu:

1. Vorsitzender Markus Braun (ab 18 Uhr), **Tel. 0171 65 64 472** oder **meister-braun73@gmx.de**
2. Vorsitzender Siegfried Jauß, **Tel. 07147/7916** oder **siegfried.jauss@gmx.de**

Der Nikolaus zu Besuch im Lehrgarten

Auf **Mi 06.12.17** ist der Nikolaus angekündigt. Seine Einladung richtet sich an die **jugendlichen Vereinsmitglieder** und die **Kinder oder Einzelkinder** der Vereinsmitglieder. Zudem eingeladen, sind **alle Mitglieder** samt Partner, die gerne in den Lehrgarten kommen möchten. Neben dem, dass der Nikolaus für die Kinder auch kleine Geschenke mitbringen wird, ist dann **für alle** eine kleine winterliche Wurst- und Getränke-Bewirtung geboten.

Beginn um 18:00 Uhr mit dem Besuch des Nikolaus. Treffpunkt **Lehrgarten Ecke Grundweg/Bachwiesenweg**. **Dauer bis ca. 20:00 Uhr**. Die Kosten für den Nikolausbesuch, trägt die Vereinskasse. **Teilnahme-Meldung der Kinder ist erforderlich**.

Anmeldungen und evtl. Rückfragen dazu:

1. Vorsitzender Markus Braun (ab 18 Uhr), **Tel. 0171 65 64 472** oder **meister-braun73@gmx.de**
2. Vorsitzender Siegfried Jauß, **Tel. 07147/7916** oder **siegfried.jauss@gmx.de**

Vorankündigung Winterschnittkurs

Für Samstag 30.12.17, 13:30 Uhr ist der nächste Kurs terminiert. Weitere Details dazu folgen noch hier im Nachrichtenblatt.

Schiller-Volkshochschule**Auszug aus dem aktuellen Programm**

17B 1167 33 Was Kinder für ihre Eltern zahlen müssen: Der Elternunterhalt

Die sogenannte „Sandwich-Generation“ sieht sich immer mehr Unterhalts- und Vorsorgeverpflichtungen ausgesetzt. In Zeiten knapper öffentlicher Kassen versucht der Staat zunehmend, für öffentliche Leistungen im Familienverband Rückgriff zu nehmen, dies gilt auch für Leistungen im Alter und bei Krankheit. Die Unterhaltsverpflichtung für kranke und alte Eltern gerät somit immer mehr in das Blickfeld. Die aktuelle Rechtslage über Voraussetzungen und Umfang dieser Leistung werden dargelegt.

Dienstag, 21.11.2017, 19.00 - 20.30 Uhr, Kulturhaus, Oberriexinger Straße 29, ohne Anmeldung, **Abendkasse Gebühr € 5,00**

17B 3026 33 Handreflexzonenmassage

Die Reflexzonen stehen in engem Kontakt mit den Organen des Körpers und spiegeln die augenblickliche körperliche und seelische Verfassung des Menschen wider. Durch gezielte Massage Ihrer Hände können Sie harmonisierend auf die Organe einwirken. Sie lernen die Lokalisation der Reflexzonen an der Hand in Verbindung zu den Körperorganen kennen sowie die Massagetechnik und Harmonisierungsgriffe. In Ihrem Alltag können Sie die Massage überall anwenden und so jederzeit Ihre körpereigenen Regulationskräfte aktivieren. Für Paare sehr empfehlenswert. Bitte Schreibmaterial und Buntstifte mitbringen.

Donnerstag, 30.11.2017, 18.00-21.00 Uhr Realschule, Raum 007, Oberriexinger Straße 35, ab 8 Personen € 15
ab 10 Personen € 12

17B 3804 33 Geschenke aus der Küche**Mit Liebe gemacht**

Orangenmarmelade, Likör und selbst gemixte Backmischungen - das perfekte, selbst hergestellte Geschenk für Ihre Liebsten. Die Leckereien werden im Kurs verkostet und jeder kann etwas davon mit nach Hause nehmen. Gerne können eigene Likörflaschen (100 ml) und Marmeladengläser (200 ml) mitgebracht werden. Gläser und Flaschen können auch im Kurs erworben werden. Lebensmittelkosten von € 9,50 sind in der Gebühr enthalten.

Dienstag, 5.12.2017, 19.00-22.00 Uhr Küche Gemeinschaftsschule, Oberriexinger Straße 33
Gebühr € 21,00 (erm. € 18,00)

Schwäb. Albverein e. V. Ortsgruppe Sachsenheim

Fr. 10.11. Abenteuer Nachtwanderung. Treffpunkt 18.00 Uhr am Parkplatz für den Waldspielplatz Großsachsenheim im Wohngebiet Bannhalde. Grillgut und Getränke bitte mitbringen. Infos Fam. Berger, Tel. 07145/26168.

Sa. 11.11. Altpapiersammlung in Kleinsachsenheim. Bitte Zeitungen, Zeitschriften, Kataloge, Bücher (ohne Einband) und

Anmeldungen für alle Kurse: telefonisch 07141-144-2666, per Internet www.schiller-vhs.de, per E-Mail info@schiller-vhs.de

Schlepperfreunde Hohenhaslach e. V.**Stammtisch****Liebe Schlepperfreunde.**

Unser nächster Stammtisch findet am Freitag den 10. November 2017 ab 19.30 Uhr, im Ristorante Pizzeria Italia (Ochsen) in Hohenhaslach, An der Steige 53, statt.

Möchten Sie mehr über die Schlepperfreunde Hohenhaslach wissen: www.schlepperfreunde-hohenhaslach.de

Die Vorstandschaft



Schleppertreffen Sonderschau Motorsägen.

Prospekte gebündelt, gut sichtbar, bis 8.30 Uhr am Straßenrand bereitstellen. Es werden keine Kartonaugen angenommen, nur als Sammelbehälter. Selbstanlieferer haben die Möglichkeit, das Altpapier von 9.00 bis 11.30 Uhr beim Container im Industriegebiet in Kleinsachsenheim abzugeben.

Infos:
Fam. Gabriel, Tel. 07042/870050,
e-mail: silviundpeter@t-online.de
oder Berger, Tel. 07145/26168.

So. 12.11. Wanderung Kleinsachsenheim Löchgau. Treffpunkt 11.30 Uhr beim Aldi in Kleinsachsenheim.



SAV Sachsenheim im Trautzenbachtal.

Wanderstrecke: Kleinsachsenheim – Freudental – Löchgau. Dort Einkehr in der Kelter. Wanderstrecke bis zur Kelter ca. 8 km. Es besteht dann die Möglichkeit mit dem Bus/Zug zurückzufahren oder zurück zum Ausgangspunkt zu laufen. Wanderführer Fam. Uhlich, Tel. 07147/3519.

Sa. 25.11. Jahresabschluss im Krabba-Nescht, einer Wirtschaft wie ein Dorf in Holzbronn. Bei einem gemütlichen Essen unter originaler Atmosphäre lassen wir das Jahr ausklingen. 16.30 Uhr Busabfahrt in Großsachsenheim am Bahnhof und in Kleinsachsenheim an der Bank. Fahrtkosten 8,00/12,00 € p. Person. Essen nach Karte. Anmeldung ab sofort bei Familie Schröter, Tel. 07147/3345.

Vorschau für 2018:

Freitag, 16.2.: Mitgliederversammlung.

Donnerstag, 31.5. bis Sonntag, 3.6.: Wanderfreizeit im Altmühltal bei Beilngries mit Stadtführung, Erlebnis-Treidelfahrt, Schifffahrt und schönen Wanderungen. Ausschreibung folgt. Leitung Familie Teifl-Veigel und Schröter.

Rückblick: Die Wanderung im Traubenbachtal bei Murrhardt im Oktober führte entlang wildromantischer Wege und traumhafter Landschaft, s. Foto.

Infos zu allen Veranstaltungen

bei Fam. Schröter, Tel. 07147/3345, E-Mail:

schroeter.sachsenheim@t-online.de, Fam. Makkens, Tel. 07147/7676 bzw. lothar@makkens.de, Fam. Teifl-Veigel, Tel. 07042/9667199.

Selbstverständlich sind auch Nichtmitglieder willkommen.

Schwäb. Albverein e. V.
Ortsgruppe Hohenhaslach



Weidenflechten

Am Samstag, den 18.11. wollen wir das Weidenflechten probieren. Albrecht zeigt uns hier einige Tipps. Beginn ist um 14.00 Uhr im Jugendraum der Bergschule.

Unkostenbeitrag 5,-€ pro Teilnehmer.

Auch Nichtmitglieder dürfen mitmachen.

Bitte bis zum 15.11. anmelden bei Harald Bluhm 07147/4764

Vorschau:

10.12.: Wandern zum Maulbronner Weihnachtsmarkt, HW

15.12.: Adventsfeier

Details zu diesen Veranstaltungen werden veröffentlicht.

Infos auch unter: hohenhaslach.albverein.eu

Schwäb. Albverein e. V.
Ortsgruppe Häfnerhaslach



Nächste Aktivitäten und Programmorschau

Spätlingmarkt im Landratsamt Ludwigsburg

Im Ludwigsburger Kreishaus (Landratsamt) findet vom 06. bis 11. November 2017 der Spätlingmarkt

statt. Aufgrund der Anregung aus der Ortsgruppe Häfnerhaslach, nimmt die Familie im Stromberggau – Schwäbischer Albverein e. V. bereits zum neunten Mal an diesem Markt teil.

Angeboten wird am Stand des Albvereins Literatur, Karten und Informationen zu den Themen Natur – Heimat und Wandern.

Mundart & Musik

Am Freitag, **10. November 2017** findet im Rahmen der Kleinkunstbühne Mundart & Musik des Schwäbischen Albvereins in Häfnerhaslach die dreizehnte Mundartveranstaltung statt.

Pius Jauch: Von Aale bis Zeischtig

Pius Jauch, 1983 in Rottweil geboren, ist für sein virtuoses Spiel mit Gitarre, Hochsprache und Dialekt bekannt. Schwungvoll, amüsant und nachdenklich zugleich besingt er die Welt in vielschichtigen Liedern. Dabei erhebt er die alte schwäbisch-alemannische Mundart seines Heimatdorfes Böisingen zur Kunstsprache und beweist, dass sie den Vergleich mit anderen Sprachen keineswegs zu scheuen braucht. Ausdruckskraft und Musikalität des Dialekts werden geradezu greifbar, wenn der Sebastian-Blau-Preisträger von 2012 sein Publikum mit auf eine poetische Reise nimmt.



Mundartkünstler Pius Jauch.

Eintritt: 10,- Euro, Veranstaltungsort: Freiwillige Feuerwehr Sachsenheim, Abteilung Häfnerhaslach, Kleeblattstr. 8 in Häfnerhaslach. Einlass: 18:30 Uhr (Bewirtung durch die OG Häfnerhaslach), Beginn: 19:30 Uhr. Kartenvorbestellung: Holger Springer, Tel. 07046/880706, Mail: haefnerhaslach-sav@t-online.de

Weitere Info: www.piusjauch.de

Apfelsaftverkauf

Den bei den Apfelsaftwochen des Schwäbischen Albvereins selbst hergestellten Apfelsaft bietet die Ortsgruppe Häfnerhaslach zum Verkauf an. Die 5 Liter Bag in Boxen können zum Preis von € 5,50 bei Familie Springer unter der Telefonnummer (07046) 880706 erworben werden. Falls niemand erreichbar sein sollte, bitte eine Nachricht auf dem Anrufbeantworter hinterlassen.

Programmorschau

11. November 2017 – 4. Kinder- und Jugendnachmittag

02. Dezember 2017 – Weihnachtsmarkt Ochsenbach

16. Dezember 2017 – 8. Adventssamstag in Häfnerhaslach

31. Dezember 2017 – Silvesterwanderung zum Glühweinfest des TSV

Informationen zu den Programmpunkten oder zum Jahresprogramm der Ortsgruppe Häfnerhaslach des Schwäbischen Albvereins e. V. beim Vorstand Holger Springer (Tel. 07046/880706) per Mail: haefnerhaslach-sav@t-online.de oder im Internet: www.haefnerhaslach.albverein.eu

Seniorentreff Kleinsachsenheim e.V.



Gala-Veranstaltung zum Ende des Seniorentreffs

Zum Ende des Seniorentreffs findet die letzte Veranstaltung am 6. Dezember von 14 Uhr bis 17 Uhr in der Mehrzweckhalle Kleinsachsenheim mit folgendem Programm statt:

- Weihnachtliche Eröffnung des Orchesters der Eichwald-Realschule Sachsenheim

- Theaterstück "Achtung Aufnahme" des Lichtenstern-Gymnasium
In einem Fernsehstudio soll von einer Familienfernsehserie Folge 723 (der Weihnachtsabend) gedreht werden. Während der Dreharbeiten entstehen lustige Szenen.

- Tanzstück "Scorpions Reloaded" der Tanzschule Harry Hagen

- Abschluss des Gesangvereins LS

Türkisch-Islamischer Kultur- und Sport-Verein Sachsenheim e. V.

Aschura Fest

Nach dem islamischen Mondkalender wird am zehnten Tag des Monats Muharrem das Aschura Fest gefeiert. Der Religionsgelehrter Herr Kacmaz erinnerte uns an die Bedeutung des Festes. Das Fest erinnert an Ereignisse wie: die Erschaffung der Erde



Bunga-Boeing.

und der Himmel, die Anerkennung der Reue Adams durch Gott, die Errettung Noahs durch die Sintflut, die Errettung Abrahams durch das Feuer sowie des Propheten Moses in Ägypten. Aschura ein Tag der Freude und Dankbarkeit. An diesem Tag fasten die Muslime, hier ist das Fasten allerdings freiwillig. Die Überlebenden der „Arche Noah“ feierten den Tag nach der Sintflut mit einem Festessen. Das Festessen „Aschura“ genannte wurde mit den letzten Resten der Vorräte zubereitet und mit den Überlebenden der Arche als Festmahl verspeist. Es ist ein Brauch an diesem Tag diese Süßspeise „Aschura“ an Nachbarn und Freunde zu verteilen. Wir danken den Frauen des Frauenkreises, die an diesem Tag dem Brauch nach gegangen sind und wir durften gemeinsam die Süßspeise genießen.

Unser Dorf 2005 e.V.
Freunde Häfnerhaslachs



Fleckabutzer

Theater Fleckabutzer
der bekannte schwäbische Humor in der Region

Am **Samstag den 18.11.2017** wenn **die Fleckabutzer zum 10. mal in der Häfnerhalle-Häfnerhaslach** gastieren, kommt als schwäbisches Lustspiel das Boulevardstück Bunga-Boeing zur Aufführung.

Das Thema wurde in den USA bereits verfilmt und kam dann als Boulevardstück über England zu uns. Die Fleckabutzer verlagern die Handlung in den Kreis Ludwigsburg einschließlich Häfnerhaslach in einem temporeichen, amüsanten Lustspiel. Ein sehr guter Ruf eilt der Aufführung voraus.

Wegen des regen Interesses hat der Kartenvorverkauf bereits begonnen.

Saalöffnung 18:00 Uhr, Beginn: 20:00 Uhr

Freie Sitzplatzwahl an Tischen

Für das leibliche Wohl unserer Gäste ist bestens gesorgt

„ Bunga-Boeing “

Schwäbische Komödie in 3 Akten
Regie: Heinz Kienle

Zur Handlung: Flugkapitän Bernhard hat drei Stewardessen gleichzeitig ewiges Glück versprochen. Sei-



Szenenbild.

ne Treffs zu Hause plant er nach den Landzeiten der unterschiedlichen Fluggesellschaften. Sein Zeitplan gerät völlig durcheinander, als schnellere Flugzeuge eingesetzt werden. Als mehrere Bräute gleichzeitig bei ihm auftauchen, nimmt die rasante Komödie Tempo auf...

Eintritt: Vorverkauf 13,00 €
Abendkasse 15,00 €

Kinder bis 12 Jahre haben in Begleitung Erwachsener freien Eintritt, benötigen allerdings eine Eintrittskarte.

Tel. 07046 / 436 Joachim Liebherr, E-Mail: joachim.liebherr@t-online.de
Tel. 0171 4824628 Willy Gerlacher, E-Mail: info@gerlacher.de

Veranstalter: Unser Dorf 2005 e.V., Freunde Häfnerhaslachs
www.unser-dorf-2005.de
Konto IBAN-Nr:
DE44604914300234268000

VdK Großsachsenheim



Monatstreff November

Liebe Mitglieder und Freunde des VdK-OV Großsachsenheim! Nun ist unser Jubiläum schon vorüber und es war für uns eine Freude, zu sehen, wie viele von Ihnen teilgenommen haben.

Am Dienstag, den 28. November 2017 ist unser Monatstreff. Ab 14.00 Uhr treffen wir uns im Haus der Senioren (Schloßgarten) zu Kaffee und Kuchen/ Butterbrezeln. Gäste sind uns immer herzlich willkommen.

Die Vorstandschaft

Große VdK-Mitwirkung auf Stuttgarter Messe „Die Besten Jahre“

Auch 2017 wirkt der VdK Baden-Württemberg wieder als Partner von „Die Besten Jahre“, einer Stuttgarter Verbrauchermesse für aktive Menschen im Alter 50plus, mit. Sie findet vom 20. bis 21. November (10 bis 18 Uhr) auf der Messe beim Flughaf-

fen statt. In Halle C2 hat der Sozialverband VdK zusammen mit dem Schwäbischen Turnerbund (STB) einen großen Gemeinschaftsstand. Im VdK-Bereich gibt es Informationen über das gesamte VdK-Leistungsspektrum wie Sozialrechtsschutz, Patientenberatung aber auch „VdK Reisen“. Der STB informiert unter anderem über das Bewegungsprogramm „Fünf Esslinger“. Zudem beteiligen sich die Partner am Messe-Vortrags- und -Mitmachprogramm. So referiert der VdK-Experte für barrierefreies Wohnen, Eberhard Schneider-Richter, an beiden Tagen auf der Bühne, ebenso die VdK-Patientenberater. Und es gibt ein VdK-Café, wo man sich über Patientenfragen, VdK-Sozialrechtsschutz oder auch barrierefreies Wohnen beim Kaffee austauschen kann. Wann welche VdK-Experten dort präsent sind, steht unter www.vdk.de/ba-wue-marketing im Internet. Weitere Informationen zum Gesamtprogramm und allen Ausstellern sind unter www.beste-jahre-stuttgart.de abrufbar.

VdK Hohenhaslach



Weihnachtsfeier

Liebe Vereinsmitglieder mit Partner und Freunde des VdK Ortsverband Hohenhaslach.

Hiermit lade ich Euch recht herzlich zu unserer Weihnachtsfeier ein. Die Weihnachtsfeier findet am Freitag den **15.12.2017 ab 16:00 Uhr** in Hohenhaslach im Landgasthof zur **Rose** statt.

Wir, die Vorstandschaft, haben ein schönes weihnachtliches Programm für Euch vorbereitet. Über Euer kommen mit Begleitung würden wir uns freuen. Bei dieser Weihnachtsfeier werden auch Ehrungen vorgenommen.

Herzliche Grüße
Herbert Böckle-Vorsitzender

70 Jahrfeier VdK Hohenhaslach

Am Samstag den 21. Oktober 2017 feierten die Ortsverbände Hohenhaslach und Großsachsenheim gemeinsam ihr 70. Jubiläum im Hasenheim in Großsachsenheim. 20 Mitglieder aus Hohenhaslach und 70 Mitglieder aus Großsachsenheim sowie Gäste nahmen an der Jubiläumsfeier teil. Begonnen hatte die Feier mit Kaffee und Kuchen gebacken von den Mitgliedern und dann zum Kuchenbuffet aufgebaut wurde. Anschließend folgten Ansprachen der 1. Vorsitzenden Egon Schiller Großsachsenheim und Herbert Böckle aus Hohenhaslach. Sie berichteten über die Entstehung der Ortsverbände und von vorhergehenden Veranstaltungen. Grußworte sprachen Bürgermeister Fiedler, vom VdK Landesverband Herr Strohm und vom Kreisverband Ludwigsburg Herr Buck. Musikalisch wurde das Jubiläum gestaltet von zwei Schülerinnen des Lichtenstern - Gymnasium .Ce-



70 Jahre Jubiläumsfeier VdK.



VdK Hohenhaslach Sketch: Unser Bänkle.

clia Staudenmeier und Madelaine Grauer trugen mehrere Musikstücke auf Ihren Geigen vor. Der VdK Vorstand Herr Schiller bedankte ganz Herzlich bei den beiden Schülerinnen für diese tollen musikalischen Beiträge. Gesine Etzler und Herbert Böckle unterhielten den Saal mit den beiden Sketchen „Ehedrama“ und „Unser Bänkle“. Wie immer haben das die beiden wunderbar gespielt. Sie wurden dafür mit tosendem „Beifall“ Belohnt. Das Jubiläum ging dann dem Ende entgegen am großen Buffet das von Frau Frommer und Ihrem Team uns Präsentiert wurde. Schlemmen satt es hat an nichts gefehlt. Dafür an das Team ein „Danke schön“. Ein gemütliches Beisammensein lies dann die Feier ausklingen. Die Vorstandschaft.

**Verein f. Heimatgeschichte
Sachsenheim e.V.**



Die Reformation – Bewegte Zeiten in Sachsenheim und Württemberg

Der Verein für Heimatgeschichte Sachsenheim e.V. lädt ein zu dem Vortrag am Dienstag, 14. November 2017 um 19:30 Uhr im Kulturhaus Sachsenheim

„Die Reformation – Bewegte Zeiten in Sachsenheim und Württemberg“

In ihrem Vortrag erläutert Dr. Claudia Papp, Leiterin des Stadtmuse-

ums Sachsenheim, zunächst die wesentlichen Eckpunkte bei der Einführung und Umsetzung der Reformation in Württemberg. Dabei lässt sich das facettenreiche und bisweilen unerwartete Bild einer spannenden Umbruchszeit nachzeichnen, die das Land mehrere Jahrzehnte in Atem hielt. Von der Vertreibung Herzog Ulrichs 1519 bis zur Großen Württembergischen Kirchenordnung von 1559 spannt die Referentin dabei den Bogen von großen Machtkämpfen, neuen gesellschaftlichen Strukturen bis hin neuen Rahmenbedingungen der persönlichen Frömmigkeit.



Totenschild von Pfarrer Kneer in der Kirche Großsachsenheim von 1608 mit drei Frauen und 12 Kindern.



Das ehemalige Kloster Rechentshofen.

In einem zweiten Teil erfahren die Zuhörer von den Ereignissen rund um die Reformationen in allen heutigen Teilorten Sachsenheims, wie sie anlässlich der aktuellen Ausstellung im Stadtmuseum recherchiert und zusammengetragen wurden. Die Episoden von handgreiflichen Nonnen, Pfarrern in Haft oder verurteilten Lutheranhängern zeigen dabei anschaulich und kurzweilig, welche Spannungen die Umsetzung der neuen Lehre im Einzelnen mit sich brachte und welche Akteure vor Ort federführend ins Geschehen eingriffen.

Der Eintritt ist frei. Spenden für den Verein für Heimatgeschichte Sachsenheim e.V. sind willkommen.

Kirchen

Kirchliche Sozialstation



Seniorengymnastik

Bleiben Sie fit im Alter. Mit altersgerechten Übungen unter fachkundiger Anleitung sorgen sie für ein sicheres Gleichgewicht, eine bessere Koordination und Kräftigung der Muskulatur. Dies erhöht ihre persönliche Ausdauer und baut Stürzen vor. Das Alter spielt keine Rolle. Jeden Dienstag treffen sich Übungswillige von 8.45 bis 9.45 im Evangelischen Gemeindehaus in Großsachsenheim und von 10.00 - 11.00 Uhr im Gemeindehaus in Kleinsachsenheim. Nähere Informationen erhalten Sie unter Tel. 07147-921017

Ev. Kirchengemeinde Großsachsenheim



Kirchliche Nachrichten

Samstag, 11.11.

15.00 Uhr Kirchenführung in der Stadtkirche mit Marianne Bauer

Sonntag, 12.11.

09.45 Uhr Gottesdienst (Pfarrerin Schleyer). Das Opfer ist für die eigene Gemeinde.

15.00 Uhr Benefizkonzert zugunsten der Sozialstation in der Stadtkirche

Montag, 13.11.

14.30 Uhr Konfi 3

16.00 Uhr Rentnerbrass

19.30 Uhr Gebet am Montag, in den Wintermonaten im Gemeindehaus, Erdgeschoss

20.00 Uhr Frauenkreis „Mittendrin“

Dienstag, 14.11.

08.45 Uhr Seniorengymnastik

14.00 Uhr Gruppe "Abendrot", Betreuung Demenzkranker

19.00 Gedenkgottesdienst mit der Hospizgruppe, Stadtkirche (Diakonin Renk)

Das Opfer ist für die Hospizgruppe.

19.30 Uhr Freundeskreis für Suchtkranke

19.30 Uhr Dr. Claudia Papp/ Vortrag: "Die Reformation in den heutigen Teilorten Sachsenheims", Kulturhaus, Großer Saal

20.00 Uhr Dienstagsmänner

Mittwoch, 15.11.

09.30 Uhr Mutter-Kind-Gruppe

14.30 Uhr Konfirmandenunterricht für die Gruppe K 6

16.00 Uhr Konfirmandenunterricht für die Gruppe K 29

20.00 Uhr Kirchenchor

Donnerstag, 16.11.

09.30 Uhr Mutter-Kind-Gruppe

10.30 Uhr Gottesdienst im Kleeblatt

14.30 Uhr Seniorenkreis

Freitag, 17.11.

09.30 Uhr Mutter-Kind-Gruppe

20.00 Uhr Posaunenchor

Samstag, 18.11.

19.30 Uhr Lord's Amazing Choir & Band, Stadtkirche

Sonntag, 19.11.

9.45 Uhr Familiengottesdienst mit dem Kindergarten „Arche Noah“ zum Thema „Auf den Spuren der Reformation - wir entdecken den Schatz von Martin Luther“ (Pfarrerin Schleyer). Das Opfer ist für die Friedensdienste.

Anschließend an den Gottesdienst ist ein Kirchenkaffee mit kleinem Adventsmarkt (bei schlechtem Wetter im Gemeindehaus).

Montag, 20.11.

14.30 Uhr Konfi 3

19.30 Uhr Gebet am Montag, in den Wintermonaten im Gemeindehaus, Erdgeschoss

Dienstag, 21.11.

08.45 Uhr Seniorengymnastik

14.00 Uhr Gruppe "Abendrot", Betreuung Demenzkranker

19.30 Uhr Freundeskreis für Suchtkranke

Mittwoch, 22.11. Buß- und Bettag

09.30 Uhr Mutter-Kind-Gruppe

15.00 Uhr Gottesdienst zum Buß- und Bettag mit Abendmahl in den Bankreihen (Pfarrerin Schleyer). Das Opfer ist für die eigene Gemeinde.

19.30 Uhr Gottesdienst zum Buß- und Bettag mit Abendmahl (Pfarrerin Schleyer). Das Opfer ist für die eigene Gemeinde.

20.00 Uhr Kirchenchor

Donnerstag, 23.11.

09.30 Uhr Mutter-Kind-Gruppe

9.15 Uhr Interkulturelles Frauenfrühstück, Gemeindehaus

Freitag, 24.11.

09.30 Uhr Mutter-Kind-Gruppe

20.00 Uhr Posaunenchor

Benefizkonzert für die Sozialstation

Der Instrumentalkreis Sachsenheim unter der Leitung von Ulrich Geiger spielt am Sonntag, 12. November um 15 Uhr in der Stadtkirche ein Benefizkonzert zugunsten der kirchlichen Sozialstation. Es erklingen Werke von Bach, Pachelbel, Mozart, Tschaikowsky und Grieg. Außerdem wird das Kastagnettenensemble von Alwine Bauer mitwirken. Hierzu werden Sie herzlich eingeladen.

Lord's Amazing Choir & Band

Konzert am 18.11.2017 in der Stadtkirche, Beginn ist um 19.30 Uhr, Einlass ab 19.00 Uhr. Kartenvorverkauf: Pfarrbüro, Obere Str. 18 oder im Schreibwarengeschäft Bader, Sersheimer Str. 8, 10 Euro Erwachsene, 8 Euro ermäßigt.

Ev. Kirchengemeinde Häfnerhaslach



Kirchliche Nachrichten

Sonntag, 12. November 2017

10.30 Uhr Gottesdienst (Präd. Bücking)

Montag, 13. November 2017

18.00 Uhr Bubenjungschar im Jugendhaus Ochsenbach

Mittwoch, 15. November 2017

17.00 Uhr Konfirmandenunterricht in der Pfarscheuer Häfnerhaslach

Donnerstag, 16. November 2017

14.00 Uhr Gemeinendachmittag in der Pfarscheuer

Vorlesen zum Thema: Erich Kästner – „Als ich ein kleiner Junge war...“

Freitag, 17. November 2017

20.00 Uhr Offener Abend mit Andreas Geissinger in der Pfarscheuer
Thema: „Zur rechten Zeit mutig zu reden...“

Sonntag, 19. November 2017

9.30 Uhr Gottesdienst (Präd. Eberhardt)

Montag, 20. November 2017

18.00 Uhr Bubenjungschar im Jugendhaus Ochsenbach

Dienstag, 21. November 2017

19.00 Uhr Jugendkreis HOST im Jugendhaus Ochsenbach

Mittwoch, 22. November 2017- Buß- und Bettag

20.00 Uhr Gemeinsamer Gottesdienst in der Kirche Häfnerhaslach „Bruchstücke im Leben – Scherben bringen Glück?“

Ev. Kirchengemeinde Hohenhaslach



Kirchliche Nachrichten

Regelmäßige Termine

Montag

19.30 Uhr „Full House“ – Jugendtreff
18.00 Uhr Bubenjungschar (ab 09.10.)

Dienstag

09.30 Uhr Mutter-Kind-Gruppe „Purzeltreff“

Mittwoch

09.30 Uhr Mutter-Kind-Gruppe „Zwergentreff“

15.30 Uhr Konfirmandenunterricht, GH

20.00 Uhr Sportgruppe, Kirbachtalhalle

20.00 Uhr Chor, Gemeindehaus

Donnerstag

16.30 Uhr Abenteuerland

17.00 Uhr „Girls Time“ – Mädchenjungschar (14-tägig)

20.00 Uhr Theo20er

Freitag

20.00 Uhr Posaunenchor

Samstag, 11.11.

10.30 Uhr Informationsveranstaltung Bläserausbildung des Posaunenchores, Gemeindehaus

Sonntag, 12.11.

09.30 Uhr Gebetstreff im Pfarrbüro
09.45 Uhr Gottesdienst (Peter Morriss)

Kinderbetreuung im Foyer. Das Opfer ist für die Arbeit von Peter Morriss.

Im Anschluss Kirchenkaffee.

09.45 Uhr Kinderkirche, GH

19.30 Uhr Familienbibelkreis

Montag, 13.11.

20.00 Uhr Kirchengemeinderatsitzung im Pfarrhaus

Dienstag, 14.11.

9.00 Uhr Frauenfrühstück im Gemeindehaus

20.00 Uhr CVJM Meet & Speak, Mitarbeiterunde im Jugendhaus

Donnerstag, 16.11.

20.00 Uhr Stufen des Lebens, GH

Samstag, 18.11.

14.00 Uhr Männerforum, Backevent

19.30 Uhr Jugendgottesdienst mit Tobias Kley, Kirche

Sonntag, 19.11.

09.30 Uhr Gebetstreff im Pfarrbüro
09.45 Uhr Gottesdienst (Michael Wanner)

Kinderbetreuung im Foyer. Das Opfer ist für Open doors.

Im Anschluss Kirchenkaffee.

09.45 Uhr Kinderkirche, GH

19.30 Uhr Familienbibelkreis

Montag, 20.11.

20.00 Uhr Hauskreisleitertreffen im Pfarrhaus

Mittwoch, 22.11. Buß- und Bettag

20.00 Uhr Gottesdienst mit integriertem Abendmahl in Herrnhuter Form, Alkoholfrei in Einzelkelchen

Donnerstag, 23.11.

20.00 Uhr Stufen des Lebens, GH

Posaunenchor Hohenhaslach

Im März 2018 startet eine neue Bläserausbildung für Kinder, Jugendliche und junge Erwachsene ab 7 Jahren. Die Ausbildung erfolgt in Kooperation mit der Musikschule Bietigheim – Bissingen. Herzliche Einladung an alle Interessierten und Eltern zur Infoveranstaltung am: Samstag 11. November 2017 ab 10.30 Uhr im Gemeindehaus.
Kontakt: Christoph Baumgärtner, 07147-276842

Frauenfrühstück, 14.11.

Das Frauenfrühstücksteam lädt herzlich zum nächsten Frauenfrühstück ein. Sabine Kley wird berichten was die Welt der Hühner mit dem Glauben zu tun hat. Beginn ist um 9.00 Uhr, es gibt eine Kinderbetreuung. Unkostenbeitrag 5 Euro. Anmeldungen unter Tel. 07147/4547 oder schmiduli83@gmail.com.

Männerforum 18.11.

Gemeinsames Backen im Backhäusle mit Fabian Köstlin aus Ochsenbach. Kosten für Zutaten und Getränke 25 Euro. Infos und Anmeldung: Markus Hohmann, Tel. 07147-12304 oder m.hohmann@t-online.de

Jugendgottesdienst, 18.11.

„Knock out or lucky punch“, die Predigt hält Tobias Kley. Der JuGO beginnt um 19.30 Uhr in der Kirche. Herzliche Einladung an alle Jugendlichen und Junggebliebenen.

Ev. Kirchengemeinde Kleinsachsenheim**Gottesdienste und Veranstaltungen****Regelmäßige Termine****Montags**

19.15 Uhr Plunge und 18plus-Kreis

Dienstags

9.30 Uhr Mutter-Kind-Gruppe I ab ca. 6 Monaten

17.00 Uhr Mini-Jungschar 1.+2. Klasse

18.00 Uhr Jungschar Klassen 3-7

19.30 Uhr Kirchenchor

Mittwochs

9.30 Uhr Mutter-Kind-Gruppe II ab ca. 6 Monaten

15.00 Uhr Konfirmandenunterricht

Donnerstags

10.15 Uhr Ökum. Gottesdienst im Kleeblattheim

Freitags

19.00 Uhr Cliff

20.00 Uhr Posaunenchor

Samstag, 11. November 2017

9.00-12.00 Uhr Pustebume: Frauenfrühstück mit Ilse Wahl zu „Dem Geheimnis der Engel auf der Spur“

Sonntag, 12. November 2017

9.45 Uhr Kinder- und Teeniekirche, Beginn in der Kirche

10.00 Uhr Gottesdienst (Prädikant Erwin Kieser)

14.30 Uhr Spielenachmittag

19.00 Uhr Lobpreisgottesdienst in der Kirche

Donnerstag, 16. November 2017

14.30 Uhr Offener Nachmittag mit Vorstellung der Arbeit des Volksbundes Deutscher Kriegsgräber

19.00 Uhr Alpha-Kurs, 8. Treffen

20.00 Uhr Man up: Still – Die Stärken und Herausforderungen Introvertierter in einer lauten, schnellen und oberflächlichen Gesellschaft. Impuls und Diskussion mit Matthias Bredemeier im Gemeindehaus

Samstag, 18. November 2017

19.00 Uhr 7up – Das Jugendcafé

Sonntag, 19. November 2017

10.00 Uhr Kinder- und Teeniekirche

10.00 Uhr Gottesdienst zum Volkstrauertag (Prädikant Harald Goldschmidt) mit dem Männerchor LS

Dienstag, 21. November 2017

20.00 Uhr Bibellestreff

Mittwoch, 22. November 2017

19.30 Uhr Gottesdienst mit Abendmahl zum Buß- und Betttag (Prädikant Gerhard Bücking)

Donnerstag, 23. November 2017

19.00 Uhr Alpha-Kurs, 9. Treffen

19.30 Uhr Gebetstreff

Spiele-Nachmittag

Herzliche Einladung zum Spiele-Nachmittag am Sonntag, 12. November 2017 von 14.30 bis 17.00 Uhr im Evang. Gemeindehaus Kleinsachsenheim.

Was machen Sie an einem trüben November-Nachmittag?

Würden Sie gerne spielen und haben keinen Partner?

Würden Sie gerne neue Spiele entdecken?

Wir bieten Ihnen eine Möglichkeit, mit Jung und Alt zu spielen.

Bringen Sie einfach Freude an Gemeinschaft und Spielen mit. Wir freuen uns auf Sie!

Aktion**„Ein Päckchen Liebe schenken“**

Die Evang. Kirchengemeinde Kleinsachsenheim beteiligt sich wieder an dieser Aktion von Licht im Osten. Machen Sie mit und schenken Sie Freude mit der Weihnachtspäckchen-Aktion für hilfebedürftige Kinder, Familien und Senioren in Russland, Osteuropa und Zentralasien. Wollen auch Sie sich an der Aktion beteiligen?

Damit Ihr Päckchen gut ankommt, sollte einiges beachtet werden. Diese Informationen finden Sie auf www.lio.org oder in einem Prospekt, der in unserer Kirche, dem Gemeindehaus oder dem Pfarramt ausliegt. Bitte die Päckchen nur offen abgeben.

Danke für Ihre Unterstützung! Bitte beachten Sie den Abgabeschluss 14. November 2017 im Pfarramt Kleinsachsenheim, Kirchplatz 6, zu den Kontaktzeiten.

Ev. Kirchengemeinde Ochsenbach-Spielberg**Gottesdienste und Veranstaltungen – Wir laden herzlich ein!****Freitag, 10. November 2017**

18.30 Uhr Treffpunkt Kindergarten zum Ochsenbacher Laternenumzug mit St. Martins Anspiel.

Im Anschluss bieten wir Punsch, Glühwein und einige Kleinigkeiten zum Essen im Gemeindehaus an.

Sonntag, 12. November 2017

9.30 Uhr Gottesdienst (Prädikant Bücking)

10.30 Uhr Kindergottesdienst im Gemeindehaus

Montag, 13. November 2017

18.00 Uhr Bubenjungschar im Jugendhaus Ochsenbach

20.00 Uhr Frauenchor

20.00 Uhr s'Chörle

Dienstag, 14. November 2017

14.00 Uhr Seniorennachmittag im Gemeindehaus

„Bessarabien – Land & Leute“

Bildervortrag von Helmut Paul sowie Geschichtliches

von Ingo Iserl

20.00 Uhr KGR-Sitzung im Jugendhaus

Mittwoch, 15. November 2017

9.30 Uhr Krabbelgruppe im Gemeindehaus

17.00 Uhr Konfirmandenunterricht in der Pfarrscheuer Häfnerhaslach

Sonntag, 19. November 2017

10.30 Uhr Gottesdienst mit Abendmahl (Pfrin. Philipp) und Gedenken an die Verstorbenen des letzten Kirchenjahres

10.30 Uhr Kindergottesdienst im Gemeindehaus

Montag, 20. November 2017

18.00 Uhr Bubenjungschar im Jugendhaus Ochsenbach

20.00 Uhr Frauenchor

Dienstag, 21. November 2017

19.00 Uhr Jugendkreis HOST im Jugendhaus Ochsenbach

Mittwoch, 22. November 2017 – Buß- und Betttag

20.00 Uhr Gem. Gottesdienst in der Kirche Häfnerhaslach

„Bruchstücke im Leben – Scherben bringen Glück?“

Ev.-methodistische Kirche Kleinsachsenheim**Wir laden Sie herzlich ein!****Sonntag, 12. November 2017**

10.00 Uhr Bezirksgottesdienst in Bietigheim

Mittwoch, 15. November 2017

17.30 Uhr >Let's fetz< Kids-Chor (1.-4. Klasse)

18.30 Uhr >Let's fetz< Teens-Chor (ab 5. Klasse)

Sonntag, 19. November 2017

10.00 Uhr Bezirksgottesdienst in Bietigheim

Dienstag, 21. November 2017

18.00 Uhr Bibelstunde

Mittwoch, 22. November 2017

17.30 Uhr >Let's fetz< Kids-Chor (1.-4. Klasse)

18.30 Uhr >Let's fetz< Teens-Chor (ab 5. Klasse)

wenn nicht anders angegeben finden die Veranstaltungen in **Kleinsachsenheim** statt Kapelle, Bietigheimer Str. 6 Kontakt: Hugo Pfeiffer, Tel. 07147/6316

Veranstaltungen in Bietigheim:

Christuskirche, Rathenastr. 31 Kontakt: Pastor Stefan Kettner, Tel. 07142/51177

Kath. Kirchengemeinde St. Franziskus**Gottesdienste und Veranstaltungen – Wir laden herzlich ein!****Freitag, 10. November 2017**

10.00-12.00 Uhr Krabbelgruppe
17.00 Uhr Martinsspiel in Oberriexingen – Beginn beim Sportplatz, Weg zur Kelter. Nähere Informationen im Amtsblatt der Stadt Oberriexingen.

18.00 Uhr Abendmesse in Sersheim, St. Stephanus

Samstag, 11. November 2017

18.00 Uhr Festgottesdienst zum Kirchenpatrozinium in Horrheim, St. Martin. Musikalische Begleitung durch den Singkreis der ev. Kirche St. Clemens aus Horrheim unter der Leitung von Frau Antje Müller.
18.00 Uhr Wort-Gottes-Feier in Oberriexingen, St. Andreas

Sonntag, 12. November 2017

09.00 Uhr Heilige Messe in Sachsenheim, St. Franziskus

10.30 Uhr Heilige Messe in Sersheim, St. Stephanus

17.00 Uhr Martinsspiel in der Franziskuskirche. Die Kinder und Eltern sind herzlich zum Mitmachen eingeladen und dürfen dazu ihre Laternen mitbringen. Der Martinszug zieht dann ins Franziskushaus. Dort gibt es Martinshörnchen zum Teilen und Tee. Dafür sollte jeder – wenn möglich – bitte eine eigene Tasse mitbringen. Vielen Dank!

17.30 Uhr Martinsspiel in Sersheim beim Spielplatz in der Talstraße. Alle Familien sind mit ihren Kindern / Enkelkindern recht herzlich eingeladen. Anschließend bewirten wir Sie wie immer gerne im Gemeindesaal unter der Kirche. Dort gibt es auch für jedes Kind ein Martinshörnchen. Der Erlös ist für das ambulante Kinderhospiz in Ludwigsburg bestimmt.

Montag, 13. November 2017

09.30-12.00 Uhr Krabbelgruppe

20.00 Uhr Probe Kolpingchor

Dienstag, 14. November 2017

18.00 Uhr Abendmesse in Gündelbach

20.00 Uhr Öffentliche Kirchengeräteversammlung über die Zukunft der Kirche St. Martin im Nebenraum der Kirche. Unsere Gemeindeglieder und alle, die sich für die St. Martinskirche interessieren, sind herzlich dazu eingeladen!

Mittwoch, 15. November 2017

08.30 Uhr Rosenkranz

09.00 Uhr Heilige Messe in Sachsenheim

12.00-13.30 Uhr Gemeinsamer Mittagstisch „Essen und mehr“ im Franziskushaus

14.30 Uhr Frauenkreis – besinnlicher Nachmittag oder Exkursion
20.00 Uhr Elternabend zur Firmung in Sachsenheim im Franziskushaus

Donnerstag, 16. November 2017
09.00 Uhr Fitnessgymnastik 60+ im Franziskushaus
20.00 Uhr KGR-Sitzung in Sachsenheim

Freitag, 17. November 2017
10.00-12.00 Uhr Krabbelgruppe
18.00 Uhr Abendmesse in Sersheim, St. Stephanus

Samstag, 18. November 2017
18.00 Uhr Sonntagvorabendmesse in Oberriexingen, St. Andreas
18.00 Uhr Sonntagvorabendmesse Horrheim, St. Martin

Sonntag, 19. November 2017
09.00 Uhr Heilige Messe in Sersheim, St. Stephanus
10.30 Uhr Heilige Messe mit Kinderkirche im Turm in Sachsenheim, St. Franziskus
11.30 Uhr Taufe von Ben Luis Müller in der Franziskuskirche

Montag, 20. November 2017
09.30-12.00 Uhr Krabbelgruppe
20.00 Uhr Probe Kolpingchor

Dienstag, 21. November 2017
18.00 Uhr Abendmesse in Gündelbach

Mittwoch, 22. November 2017
08.30 Uhr Rosenkranz
09.00 Uhr Heilige Messe
12.00-13.30 Uhr Gemeinsamer Mittagstisch „Essen und mehr“ – im Franziskushaus

Donnerstag, 23. November 2017
09.00 Uhr Fitnessgymnastik 60+ im Franziskushaus

Freitag, 24. November 2017
10.00-12.00 Uhr Krabbelgruppe
18.00 Uhr Abendmesse in Sersheim, St. Stephanus
20.00 Uhr ökum. Taizé-Gebet in der ev. Peterskirche in Löchgau im Rahmen der Veranstaltungsreihe: „Atem-Holen am Abend“.

Wir laden Sie herzlich ein – unsere Angebote sind für alle offen, weitere Informationen erhalten Sie beim:
Kath. Pfarramt St. Franziskus Sachsenheim, Pfarrer Sunny Muckumkal
Telefon 07147-3401 oder unter <http://se-stromberg.drs.de>

Kath. Kirchengemeinde Heilig-Kreuz Ochsenbach



Gottesdienste und Veranstaltungen – Wir laden herzlich ein!

Freitag, 10. November 2017
09.30 Uhr Gebetsstunde

Sonntag, 12. November 2017
09.00 Uhr Wort-Gottes-Feier

Freitag, 17. November 2017
09.30 Uhr Gebetsstunde

Sonntag, 19. November 2017
09.00 Uhr Heilige Messe

Freitag, 24. November 2017
09.30 Uhr Gebetsstunde

Kath. Pfarramt St. Franziskus Sachsenheim,
Pfarrer Sunny Muckumkal
Telefon 07147-3401
<http://se-stromberg.drs.de>

Neuapostolische Kirche
Großsachsenheim und Hohenhaslach



Gottesdienste und Veranstaltungen – Herzliche Einladung!

Freitag, 10. November
15.30 Uhr Religionsunterricht
18.00 Uhr Fackelwanderung der Kinder
Samstag, 11. November, Martinstag
16.00 Uhr Gesprächskreis Abhängigkeitserkrankungen in Hegnach
16.00 Uhr Laternen-Lauf JugendAktiv (Treffpunkt Kirche Horrheim)

Sonntag, 12. November
09.30 Uhr Gottesdienst in Großsachsenheim und Hohenhaslach; Sonntagsschule und Vorsonntagsschule

Montag, 13. November
19.30 Uhr Bezirksveranstaltung
»Konzeption Achtsamkeit« für Amtsträger, Lehrkräfte, Jugendbetreuer und Dirigenten in Sachsenheim
Dienstag, 14. November
20.00 Uhr Chorprobe
Mittwoch, 15. November
20.00 Uhr Gottesdienst in Großsachsenheim und Hohenhaslach

Sonntag, 19. November, Volkstrauertag
10.00 Uhr Gottesdienst; Stammapostel Jean-Luc Schneider in Backnang; Live-Übertragung nach Sachsenheim

Dienstag, 21. November
20.00 Uhr Chorprobe
Mittwoch, 22. November, Buß- und Betttag
20.00 Uhr Gottesdienst in Großsachsenheim und Hohenhaslach (Bischof Bernd Bornhäuser)
Donnerstag, 23. November
19.45 Uhr Posaunenchorprobe
Freitag, 24. November
15.30 Uhr Religionsunterricht
19.30 Uhr Bezirksjugendorchesterprobe in Ludwigsburg
20.00 Uhr Bezirksjugendchorprobe in Asperg

Sonntag, 26. November, Totensonntag
09.30 Uhr Gottesdienst in Großsachsenheim und Hohenhaslach; Sonntagsschule und Vorsonntagsschule
10.00 Uhr Gottesdienst für Jugendliche in Ludwigsburg; Apostel Jürgen Loy

Weitere Infos unter:
www.nak-sachsenheim.de

Konzeption »Achtsamkeit«

Um für Kinder und Jugendliche einen sicheren, geschützten Raum in der Kirche zu gewährleisten, wird in Süddeutschland die Konzeption »Achtsamkeit« realisiert. Dabei geht es um einen achtsamen Umgang mit den Heranwachsenden, unter aufmerksamer und respektvoller Beachtung von deren Signalen und Bedürfnissen. So gehören zur Konzeption »Achtsamkeit« Sensibilisierungs- und Schulungsmaßnahmen insbesondere im Hinblick auf die Vermeidung von Grenzüberschreitungen aller Art.

Nachdem in allen süddeutschen Apostelbereichen Ganztages-Veranstaltungen mit Workshops für die leitenden Amtsträger stattfanden, erfolgt nun die Realisierung eines weiteren Elements in den über 50 Kirchenbezirken in Süddeutschland. Diese Veranstaltungen dienen u.a. dazu, Gemeindeglieder, die bei ihrer kirchlichen Arbeit Umgang mit Heranwachsenden haben, für einen achtsamen, präventiven Umgang mit Kindern und Jugendlichen zu sensibilisieren und ein Bewusstsein zu schaffen hinsichtlich von Grenzüberschreitungen, Übergriffen und sexueller Gewalt.

Sonstige Mitteilungen

Weitere Untersuchungen zur Planung der Neckarental-leitung

Der Fernleitungsnetzbetreiber terranets bw plant ab 2020 den Bau einer neuen Gashochdruckleitung. Die sogenannte Neckarentalleitung (NET) soll im Raum Wiernsheim starten und über Vaihingen und Bietigheim-Bissingen bis südlich von Löchgau führen. Diese Gasleitung ist erforderlich, um den weiter wachsenden Bedarf an Transportkapazitäten für Gas sicher zu stellen und dadurch die Versorgungssicherheit mit Gas in Baden-Württemberg zu erhöhen.

Für die Planung der Gasleitung ist eine detaillierte Bestandsaufnahme und Bewertung von Natur und Landschaft in den möglicherweise betroffenen Gemeinden erforderlich. Dazu zählen geologische Untersuchungen des Baugrundes, die Vermessung der Topografie, die Bestandsaufnahme, Kartierung und Dokumentation u.a. von Schutzgebieten sowie der vorhandenen Pflanzen- und Tierarten. Auf Basis dieser Untersuchungen und einer Bewertung möglicher Auswirkungen werden Maßnahmen erarbeitet, die der Vermeidung von Eingriffen sowie der Minimierung und Kompensation nicht vermeidbarer Eingriffe in die Umwelt dienen.

Anbei finden Sie eine Übersicht der alternativen Trassenkorridore. Weitere Informationen finden Sie unter www.terranets-bw.de/net.

Die Maßnahmen beginnen auf der Gemarkung Sachsenheim ab Ende November 2017 und werden voraussichtlich im April 2018 abgeschlos-

sen sein. Untersuchungen finden nahezu ausschließlich außerhalb der geschlossenen Bebauung statt. Beginnend von der Gemeindegrenze zu Oberriexingen beim Gewann Lohenstein bzw. Gewann Erbacher nach Westen verlaufend, beim Leonhardshof nach Nordosten abknickend bis zur Gemeindegrenze nach Bietigheim (-Bissingen).

Für die Untersuchungen sind terranets bw sowie deren Beauftragte gemäß § 44 Energiewirtschaftsgesetz (EnWG) berechtigt, Flächen in erforderlichem Umfang in Anspruch zu nehmen. Eigentümer und Nutzungsberechtigte werden um Verständnis für die Notwendigkeit der Arbeiten gebeten.

Bei Rückfragen hierzu stehen Ihnen Stefan Finke, Ingenieurbüro Nickel, Telefon 02224/9733-33 und Roland Griese, terranets bw, Telefon 0711/7812-1354 zur Verfügung.

Familienbildung Vaihingen/Enz

Kursprogramm der Familienbildung Vaihingen/Enz e.V.
Folgende Kurse und Veranstaltungen beginnen:

F 15 – Babymassage nach Leboyer: Massage lindert Blähungen, stärkt das Immunsystem, regt den Stoffwechsel an und fördert den wichtigen Bindungsprozess zwischen Mutter/Vater und Kind. Mi, 8.11.; 9.30-10.30 Uhr, 4 x Grabenstr. 18.

F 47 – Der „gestiefelte Kater“ besucht das Tierheim! Im Bilderbuchkino erleben wir die Abenteuer des gestiefelten Katers. Nach Bastel- und Spielangeboten besuchen wir auf „Samtpfoten“ gemeinsam die Tiere im Tierheim. Fr, 10.11.; 14.30-16.30 Uhr, 1 x Tierheim Vaihingen/Enz.

F 61 – Schminkkurs für Mädchen ab 13 Jahren: Ihr lernt Euch Schritt für Schritt natürlich und schön zu schminken. Es gibt auch Tipps und Tricks für besondere Gelegenheiten wie Party, Tanzaufführung oder Theaterauftritt. Fr, 10.11.; 16.00-19.00 Uhr, 1 x Grabenstr. 18.

H 124 – Typgerechtes Schminken: Das schönste Make up ist jenes, das am besten zu Ihrem Aussehen und Ihrer Natur passt: Pluspunkte werden betont, kleinere Korrekturen sind erlaubt. Wir probieren verschiedene Schminktechniken aus. Ich zeige Ihnen wie es geht, Sie schminken sich selbst. Fr, 10.11.; 19.00-22.00 Uhr, 1 x Grabenstr. 18.

F 62 – Naildesign : Nailstyles wie vom Profi für Mädchen ab 13 Jahren: Lasst Euch überraschen. Mit Geduld und ein bisschen Übung kreieren wir einzigartige Naildesigns. Fr, 17.11.; 16.00-19.00 Uhr, 1 x Grabenstr. 18.

E 1 – Säuglingspflege: Ein Abend für werdende Eltern. Die Themen werden im Gespräch und in praktischen Übungen vermittelt. – Erstausrüstung, Grundpflege, halten, tragen, wickeln, stillen, Tragehilfen und schlafen. Mi, 22.11.; 19.00-21.00 Uhr, 1 x Grabenstr. 18.

Für alle Kurse, Vorträge und Veranstaltungen sind schriftliche Anmeldungen erforderlich. Die Kosten entnehmen Sie bitte unserem Programmheft.

Genossenschaftsverband BW

Gefördertes Pilotprojekt „Zusatzqualifikation Zertifizierter Online-Händler“

Information für Unternehmen

Das Ministerium für Wirtschaft, Arbeit und Wohnungsbau Baden-Württemberg fördert gemeinsam mit der BWGV-Akademie die Zusatzquali-

fikation von Handelsfachkräften zu professionellen Online-Händlern. Diese berufsbegleitende Fortbildung unterstützt den stationären Handel, bislang ungenutzte Potenziale zu erkennen und zu nutzen. Für den Pilotkurs ab Februar 2018 stehen 20 Plätze zur Verfügung. Die Lehrgangskosten entfallen.

Dies kann für Unternehmen aus dem Handel, Handwerk und Dienstleistung von Interesse sein.

Das Bewerbungsformular und ausführliche Informationen finden Sie unter:

www.onlinehaendler-werden.de

Landesakademie für Jugendbildung

Der Verein im Datenschwungel – Vereinsdaten in Netzwerk, Internet und den Social Communities

Für die Öffentlichkeitsarbeit Ihres Vereins Zuständige bewegen sich häufig mit Halbwissen in den „Minenfeldern“ Newsletter, Homepage, Facebook, Printmedien... Vorstände haben sich oft noch gar keine Gedanken über den Schutz der Daten gemacht, die der Verein zur Mitgliederverwaltung, Buchhaltung, Kommunikation usw. nutzt. Die Landesakademie für Jugendbildung in Weil

der Stadt bietet am Samstag, 25.11. von 9-17 Uhr ein Seminar zur Datensicherung und -sicherheit von Vereinsdaten an. Referent und Medienfachmann Matthias Baumann wird Stichworte wie Urheberrecht, Daten in der Cloud, Angriffe von außen, Daten von Kindern und Jugendlichen aufgreifen und die Teilnehmenden damit auf den aktuellen Wissensstand bringen.

Informationen und Anmeldung unter Fon 07033/5269-0, mail info@jugendbildung.org oder direkt über das Internet unter: www.jugendbildung.org.



Sie haben
das

**Sachsenheimer
Nachrichtenblatt**

nicht
erhalten?

... dann rufen Sie unseren Vertrieb unter der Rufnummer:

0 71 42 / 40 32 31 an oder faxen Sie uns unter: **0 71 42 / 40 31 22**

Weitere Projekte finden Sie auf:
www.layher-wohnbau.de

Tel. 07143 / 80 55 -0
info@layher-wohnbau.de

LAYHER
Sympathisch. Zuverlässig. Schwäbisch.

Ma., De., Engl., Franz.
6,90 €/45 min., Kl. 4-Abitur
Telefon 0157/92363808

GROSSES BESICHTIGUNGSWOCHENENDE
SA + SO 11.+12.11.17 VON 11 - 16 UHR



Unverbindliche Illustration



Sonnen-Penthouse mit Süd-Terrasse!

3,5 Zimmer, über 109 m²,
Parkett und Fliesen, plus Abstellraum,
Gäste-WC, Bad mit Wanne und Dusche,
Parkett und Fliesen, Aufzug €419.800,-

FÜR SIE IMMER DA.

B. Lohmann-Eitel
07143 80 55 -29 / 0163 5802392
lohmann-eitel@layher-wohnbau.de



SACHSENHEIM

LICHTENSTERN-CARRÉ - KOPERNIKUSSTRASSE

BEISPIELE AUS UNSEREM ANGEBOT

3,5 Zimmer, Balkon €299.800,-

3,5 Zimmer, Penthouse €419.800,-

**GROSSES BESICHTIGUNGS-
WOCHENENDE**

SA. + SO. 11.+12.11.17
VON 11:00 - 16:00 Uhr
MO. 16:30 - 17:30 Uhr

Im Innenausbau. Kurzfristig bezugsfertig.

Energieausweis wird erstellt

Ihr Fachbetrieb
seit über
45 Jahren...

WACHSTETTER
Garten-, Landschafts-
und Pflasterbau

- Sträucher- und Hecken-
schnitt
- Baumfällungen
- Gartenneuanlagen
- Gartenumgestaltung
- Pflasterarbeiten
- Natursteinarbeiten
- Reparaturarbeiten
- Neuanpflanzungen
- Dachbegrünung
- Dauerpflege von Gärten
und Anlagen

Siemensstr. 28 · 74343 Großsachsenheim
Tel. (07147)4402 · Fax (07147)14528
Mobil (01 71) 7 26 43 62
www.wachstetter-gartenbau.de

Inserieren bringt Erfolg

1 bis 13 Personen
TAXI BRAUN Sibylle Braun
in **SACHSENHEIM**
Tel. **0 71 47 - 81 86**



Abomax
Exklusive Vorteile für unsere Abonnenten

NOVEMBER

Sioux
FACTORY
OUTLET

Sioux Factory Outlet
Talstraße 17
74321 Bietigheim-Bissingen
Telefon 0 71 42 / 774 89 47
Mo. - Fr. 9.30 - 19.00 Uhr
Sa. 9.30 - 18.00 Uhr
www.sioux.de

10% Rabatt* Sichern Sie sich
Ihren persönlichen
Einkaufsvorteil!

* **10% Rabatt** auf die Gesamtrechnung Ihres Einkaufs.
Aktion ist nicht kombinierbar mit anderen Aktionen.

Keine Abokarte? Bestellen Sie noch heute Ihre Heimatzeitung **0 71 42 / 403-231**
leserservice@bietigheimerzeitung.de - www.abomax.bietigheimerzeitung.de

Exklusive Vorteile für Abonnenten

**Sachsenheimer
Nachrichtenblatt**

hansgrohe
weishaupt
AR

Sanitär Sonnenenergie Pellets

Heizungstechnik
Solaranlagen - Photovoltaik - Heizung & Sanitär

Wärme und Komfort.
Siemensstr. 23/1 · 74343 Sachsenheim
Telefon 07147 / 27 55 75

majdandzic@ms-heizung.de · www.ms-heizung.de

Miele
IMMER BESSER

TwinDos
Bestes Flüssigwaschmittel-System

Revolutionäre Reinheit!

Die neuen Waschmaschinen **W1** und Trockner **T1** von Miele

Miele Innovationen revolutionieren die Wäschepflege: Das Miele **PowerWash** System steigert die Reinigungswirkung nachweislich. Dank **TwinDos** können Flüssigwaschmittel automatisch nicht nur Bunt-, sondern auch Weißes perfekt waschen. Und **CapDosing** ist die perfekte Ergänzung für spezielle Anwendungen. Mit innovativer, ausgefeilter Technologie hat Miele auch das Wäschetrocknen perfektioniert. Das Ergebnis weckt Ihre Sinne: perfekt getrocknete, frisch duftende, flauschige Textilien.

Jetzt bei uns:

Glaswerkstätten Neumann

Haus türen.

- Wintergärten
- Vordächer
- Überdachungen
- Aluminium-Fenster

eigene Fertigung.

Aischbachstraße 8
74343 Sachsenheim
Hohenhaslach
Tel. 071 47/921 90-0
Fax 071 47/921 90-90
www.neumann-glas.de

Bevor Ihr Motor hinüber ist . . .

. . . lieber Zahnriemen wechseln!

Wir beraten Sie gerne.

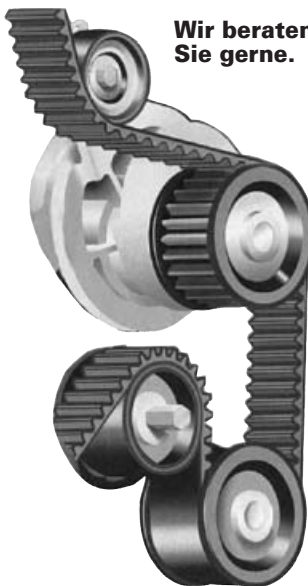

BOSCH Service

WIR TUN ALLES FÜR IHR AUTO

Autohaus Echsel

Horrheimer Straße 19
74343 Sa.-Hohenhaslach
Telefon (0 71 47) 34 68

Elektro Enchelmaier GmbH Weil da der Service stimmt

74321 Bietigheim-Metterzimmern, Kleinsachsenheimer Straße 36
Telefon (0 71 42) 9 56 10 Fax (0 71 42) 9 56 15

meyle
BESTATTUNGEN

Rund um die Bestattung und
Vorsorge beraten wir Sie gerne.

Wir helfen...
... mit vollem **ENGAGEMENT**.
... mit größtmöglicher **MENSCHLICHKEIT**.

Wir helfen... mit ganzem Herzen...

WIR SIND IMMER FÜR SIE DA.
TAG UND NACHT.
Seit 4 Generationen

geprüfter Bestatter • kompetent und zuverlässig.
Erledigung aller Papiere und Behördengänge.

Bestattungen Meyle • Tamm
Bietigheim-Bissingen • Markgröningen • Sachsenheim • Asperg
Telefon 0 71 41 - 20 70 00 • Telefax 0 71 41 60 32 41
www.meyle-bestattungen.de • info@meyle-bestattungen.de

Beruhigt Abschied nehmen.

Bestattungen **GAUGER**

Bestattungsvorsorge:

- Sie gestalten Ihren Abschied nach Ihren Vorstellungen
- Sie ersparen Ihren Angehörigen die belastende Organisation
- Die Finanzierung über ein Treuhandkonto sicher regeln

Immer erreichbar unter **071 47/27 26 85**

www.gauger-bestattungen.de

FERNSEHTECHNIK - REPARATUR
SATELLITENANTENNEN
KABEL-TV und DVB-T2 HD
DER FACHMANN IN IHRER NÄHE
KARL-HEINZ PFEIFFER
Radio-Fernsehtechnik-Meister
74391 ERLIGHEIM - Rosenfeld 43
0 71 43 - 96 36 40
Mobil: 01 52-31761399

NEUGERÄTEVERKAUF
PANASONIC
LED-LCD-SMART-TV
Meine Empfehlung seit Jahren:
EMPFANG NUR ÜBER SATELLIT
KOSTENLOS- GEBÜHRENFREI
alle öffentlich-rechtlichen,
alle 3. Programme u. mehr in
BESTER 4K-(U)HD-QUALITÄT
Komme sofort - keine Fahrtkosten!

Winteraktion: 10% Rabatt bei Bestellung bis 28. Februar

WILD GRABMALE
Steinmetz & Bildhauermeister

74343 Sachsenheim · Kirchofstraße 13
Telefon 071 47/135 33 · Fax 071 45/62 04
e-mail@sabrina-wild.de · wild-grabmale.de
Öffnungszeiten: Mi, Do, Fr 10 - 12, 15 - 17 Uhr
und jederzeit nach Vereinbarung

Das besondere Grabmal

Autohaus Kürzinger
Besuchen Sie unsere Autoschau!

- Neu- u. Gebrauchtwagen
- Verkaufsräum
- TÜV täglich
- Unfall-Instandsetzung
- Mietwagen
- Flüssiggasabnahme nach G607

Der Weg lohnt sich!

Bertha-Benz-Str. 10 · 74343 Sachsenheim · Tel. 0 71 47 / 96 99-0 · kuerzinger@web.de
www.autohaus-kuerzinger.de